



บันทึกข้อความ

เลขที่ 1936
วันที่ 13 พ.ย. 2566
เวลาที่รับ 14.06 น.

ส่วนราชการ สำนักคลัง ส่วนบริหารการคลัง ฝ่ายพัสดุและทรัพย์สิน งานพัสดุและทรัพย์สิน (โทร ๑๓)

ที่ นฐ ๕๒๐๐๒/พ ส๖๒

วันที่ ๑๓ พ.ย. ๒๕๖๖

เรื่อง ขอส่งเอกสารเพื่อเผยแพร่ประชาสัมพันธ์

เรียน ผู้อำนวยการกองยุทธศาสตร์และงบประมาณ

สำนักคลัง ส่วนบริหารการคลัง งานพัสดุและทรัพย์สิน ขอส่งสัญญา ตามรายการดังต่อไปนี้

ที่	เรื่อง
๑	บันทึกต่อท้ายสัญญาจ้างก่อสร้าง เลขที่ ๖๒/๒๕๖๕ ลงวันที่ ๒๘ กันยายน ๒๕๖๕ (ฉบับที่ ๕) โครงการปรับปรุงถนนข้างอ่างเก็บน้ำประปาสร้าง (ครั้งที่ ๕)
๒	บันทึกต่อท้ายสัญญาจ้างก่อสร้าง เลขที่ ๖๒/๒๕๖๕ ลงวันที่ ๒๘ กันยายน ๒๕๖๕ (ฉบับที่ ๖) โครงการปรับปรุงถนนข้างอ่างเก็บน้ำประปาสร้าง (ครั้งที่ ๖)
๓	สัญญาจ้างบริการรักษาความปลอดภัย เลขที่ ๘๘/๒๕๖๖ ลงวันที่ ๒๕ กันยายน ๒๕๖๖ โครงการจ้างรักษาความปลอดภัยบริเวณสำนักงานเทศบาลนครนครปฐม ประจำปีงบประมาณ ๒๕๖๗ จำนวน ๔ คน
๔	สัญญาจ้างทำของ เลขที่ ๑๐๐/๒๕๖๖ ลงวันที่ ๒๙ กันยายน ๒๕๖๖ โครงการจ้างทำงานเก็บขนขยะ ประจำปีงบประมาณ พ.ศ.๒๕๖๗
๕	สัญญาจ้างทำของ เลขที่ ๑๐๖/๒๕๖๖ ลงวันที่ ๒๙ กันยายน ๒๕๖๖ โครงการจ้างออกแบบและปรับปรุงเนื้อหาบนเว็บไซต์ของเทศบาลนครนครปฐม www.nakhonpathomcity.go.th ตั้งแต่วันที่ ๑ ตุลาคม ๒๕๖๖ ถึงวันที่ ๓๐ กันยายน ๒๕๖๗ ระยะเวลา ๑ ปี
๖	สัญญาจ้างทำของ เลขที่ ๑๐๗/๒๕๖๖ ลงวันที่ ๒๙ กันยายน ๒๕๖๖ โครงการเช่าพื้นที่บริการเว็บไซต์และต่ออายุชื่อเว็บไซต์ Domain name ของเทศบาลนครนครปฐม ตั้งแต่วันที่ ๑ ตุลาคม ๒๕๖๖ ถึงวันที่ ๓๐ กันยายน ๒๕๖๗ ระยะเวลา ๑ ปี
๗	สัญญาจ้างทำความสะอาด เลขที่ ๔/๒๕๖๗ ลงวันที่ ๒๕ ตุลาคม ๒๕๖๖ โครงการจ้างทำความสะอาดดูแล บำรุงรักษา พื้นที่พระราชวังสนามจันทร์ จำนวน ๒๖ คน
๘	สัญญาซื้อขาย เลขที่ ๕/๒๕๖๗ ลงวันที่ ๓๑ ตุลาคม ๒๕๖๖ โครงการซื้ออาหารเสริม (นม) สำหรับโรงเรียนสังกัดเทศบาลนครนครปฐม , ศูนย์พัฒนาเด็กสังกัดเทศบาลนครนครปฐม , ศูนย์อบรมเด็กก่อนเกณฑ์วัดพระปฐมเจดีย์ และโรงเรียนในสังกัดสำนักงานคณะกรรมการการศึกษาขั้นพื้นฐาน (สพฐ.) ประจำปีการศึกษา ๒๕๖๖
๙	สัญญาจ้างผู้เชี่ยวชาญรายบุคคลหรือจ้างบริษัทที่ปรึกษา เลขที่ ๖/๒๕๖๗ ลงวันที่ ๓๑ ตุลาคม ๒๕๖๖ โครงการจ้างที่ปรึกษาโครงการจัดทำหลักสูตรพัฒนาผู้เรียนสู่ความเป็นเลิศ (Mini English Program: MEP) เป็นสถานศึกษาที่มีการศึกษาลักษณะพิเศษ ของเทศบาลนครนครปฐม ประจำปีงบประมาณ พ.ศ.๒๕๖๗
๑๐	สัญญาซื้อขาย เลขที่ ๘/๒๕๖๗ ลงวันที่ ๒ พฤศจิกายน ๒๕๖๖ โครงการซื้อเครื่องสูบน้ำขับเคลื่อนด้วยเครื่องยนต์ดีเซล ขนาด ๑๒ นิ้ว อัตราการสูบน้ำไม่น้อยกว่า ๒๔,๐๐๐ ลิตรต่ออนาที ระยะเวลาส่งไม่น้อยกว่า ๑๒ เมตร ติดตั้งบนทรลเลอร์ลากจูงพร้อมอุปกรณ์ จำนวน ๖ เครื่อง

ที่	เรื่อง
๑๑	สัญญาซื้อขาย เลขที่ ๙/๒๕๖๗ ลงวันที่ ๓ พฤศจิกายน ๒๕๖๖ โครงการซื้อท่อสแตนเลส ขนาด ๑๒ นิ้ว พร้อมแท่นลากจูง จำนวน ๓ ชุด

เพื่อเผยแพร่ประชาสัมพันธ์ในเว็บไซต์ของเทศบาลนครนครปฐมและเปิดเผยแก่ประชาชนทราบ โดยทั่วกัน ตามพระราชบัญญัติการจัดซื้อจัดจ้างและการบริหารพัสดุภาครัฐ พ.ศ. ๒๕๖๐ มาตรา ๙๘ “ให้หน่วยงานของรัฐประกาศเผยแพร่สาระสำคัญของสัญญาหรือข้อตกลงที่ได้ลงนามแล้ว รวมทั้งการแก้ไขเปลี่ยนแปลงสัญญาหรือข้อตกลงในระบบเครือข่ายสารสนเทศของกรมบัญชีกลางและของหน่วยงานของรัฐตามหลักเกณฑ์และวิธีการที่กรมบัญชีกลางกำหนด”

จึงเรียนมาเพื่อทราบและดำเนินการในส่วนที่เกี่ยวข้องต่อไป



(นางอัญชิต กำเหนิดแจ่ม)
ผู้อำนวยการสำนักคลัง

นางอัญชิต กำเหนิดแจ่ม

(นายเกษม แสงทองดี)

ผู้อำนวยการกองยุทธศาสตร์และงบประมาณ

๓๓ ๒๕๖๕

บันทึกต่อท้ายสัญญาจ้างก่อสร้าง เลขที่ ๖๒/๒๕๖๕ ลงวันที่ ๒๘ กันยายน ๒๕๖๕ (ฉบับที่ ๕)

บันทึกต่อท้ายสัญญาจ้างฉบับนี้ ทำขึ้น ณ สำนักงานเทศบาลนครนครปฐม เลขที่ ๘๘๘ ถนนทหารบก ตำบลบ่อพลับ อำเภอเมืองนครปฐม จังหวัดนครปฐม เมื่อวันที่ ๒๐ เดือน ตุลาคม พ.ศ. ๒๕๖๖ ระหว่างเทศบาลนครนครปฐม โดย นายเสรินทร์ แก้วพิจิตร ตำแหน่ง นายกเทศมนตรีนครนครปฐม ซึ่งต่อไปในบันทึกต่อท้ายสัญญาฉบับนี้เรียกว่า "ผู้ว่าจ้าง" ฝ่ายหนึ่ง กับ บริษัท ศรีพัฒน์ภูมิ คอนสตรัคชั่น จำกัด โดย นางสาวอณัญญา โลหิตคุปต์ ผู้รับมอบอำนาจ ตามหนังสือมอบอำนาจ ลงวันที่ ๒๖ เดือน มกราคม พ.ศ. ๒๕๖๖ ซึ่งต่อไปในบันทึกต่อท้ายสัญญาฉบับนี้เรียกว่า "ผู้รับจ้าง" อีกฝ่ายหนึ่ง คู่สัญญาได้ตกลงกันมีข้อความดังต่อไปนี้

๑. ผู้ว่าจ้างและผู้รับจ้าง ยินยอมขยายระยะเวลาการปฏิบัติงานตามสัญญาจ้างก่อสร้าง เลขที่ ๖๒/๒๕๖๕ ลงวันที่ ๒๘ กันยายน ๒๕๖๕ ประกอบบันทึกต่อท้ายสัญญาจ้างก่อสร้าง ฉบับที่ ๑ ลงวันที่ ๒๖ มกราคม ๒๕๖๖, ฉบับที่ ๒ ลงวันที่ ๓๑ มีนาคม ๒๕๖๖ บันทึกต่อท้ายสัญญาจ้างก่อสร้าง ฉบับที่ ๓ ลงวันที่ ๙ มิถุนายน ๒๕๖๖ และบันทึกต่อท้ายสัญญาจ้างก่อสร้าง ฉบับที่ ๔ ลงวันที่ ๑๕ สิงหาคม ๒๕๖๖ ออกไปอีกเป็นระยะเวลา ๖๗ วัน ตั้งแต่วันที่ ๒๒ ตุลาคม ๒๕๖๖ ถึงวันที่ ๒๗ ธันวาคม ๒๕๖๖

ทั้งนี้ตามมติคณะกรรมการตรวจรับพัสดุ รายละเอียดตามบันทึกข้อความ คณะกรรมการตรวจรับพัสดุ ที่ นฐ ๕๒๐๐๔/๑๕๕๔ ลงวันที่ ๑๘ ตุลาคม ๒๕๖๖ ที่แนบท้ายมาพร้อมกับบันทึกต่อท้ายสัญญาจ้างก่อสร้างฉบับนี้

๒. นอกจากข้อตกลงตามข้อ ๑ แล้วให้เป็นไปตามสัญญาเดิมทุกประการ

บันทึกต่อท้ายสัญญาฉบับนี้ ทำขึ้นเป็นสองฉบับ มีข้อความถูกต้องตรงกัน คู่สัญญาทั้งสองฝ่ายได้อ่านและเข้าใจข้อความโดยละเอียดแล้ว จึงได้ลงลายมือชื่อพร้อมประทับตรา (ถ้ามี) ไว้เป็นสำคัญต่อหน้าพยานและต่างยึดถือไว้ฝ่ายละหนึ่งฉบับ

(ลงชื่อ)ผู้ว่าจ้าง
(นายเสรินทร์ แก้วพิจิตร)
นายกเทศมนตรีนครนครปฐม

(ลงชื่อ)
(นางสาวอณัญญา โลหิตคุปต์)
บริษัท ศรีพัฒน์ภูมิ คอนสตรัคชั่น จำกัด



(ลงชื่อ)พยาน
(นายวิโรจน์ วงศ์รักวานิชย์)
ผู้อำนวยการส่วนควบคุมการก่อสร้างอาคารและผังเมือง
รักษาราชการแทน ผู้อำนวยการสำนักช่าง

(ลงชื่อ)พยาน
(นายภฤชา อภิวัฒน์นันท์)
นิติกรชำนาญการ

สำเนาถูกต้อง

(นางศศิชา คุณดิลกจิรายุ)
เจ้าพนักงานพัสดุชำนาญงาน

เลขที่โครงการ ๖๕๐๖๗๔๙๖๖๐๑

๖๕๐๖๗๔๙๖๖๐๑



บันทึกข้อความ

ส่วนราชการ คณะกรรมการตรวจรับพัสดุ เทศบาลนครนครปฐม
 ที่ นฐ ๕๒๐๐๔/๑๕๔๙ วันที่ ๑๘ ตุลาคม ๒๕๖๖
 เรื่อง พิจารณาการขยายระยะเวลาก่อสร้าง โครงการปรับปรุงถนนข้างอ่างเก็บน้ำประปาประปาสร้าง (ครั้งที่ ๕)
 เรียง ผู้อำนวยการสำนักช่าง

เรื่องเดิม

๑. เทศบาลนครนครปฐม ได้ว่าจ้างบริษัท ศรีพัฒนภูมิ คอนสตรัคชั่น จำกัด ทำการปรับปรุงถนนข้างอ่างเก็บน้ำประปาประปาสร้าง สัญญาจ้างก่อสร้าง เลขที่ ๒๒/๒๕๖๕ ลงวันที่ ๒๘ กันยายน ๒๕๖๕ เริ่มสัญญาวันที่ ๒๙ กันยายน ๒๕๖๕ และต้องทำงานให้แล้วเสร็จบริบูรณ์ ภายในวันที่ ๒๖ มกราคม ๒๕๖๖ วงเงินค่าก่อสร้าง ๕,๙๙๐,๐๐๐.- บาท (ห้าล้านเก้าแสนเก้าหมื่นบาทถ้วน)

๒. คำสั่งเทศบาลนครนครปฐม ที่ ๒๓๕๗/๒๕๖๖ ลงวันที่ ๑๗ ตุลาคม ๒๕๖๖ เรื่อง เปลี่ยนแปลงรายชื่อประธานกรรมการตรวจรับพัสดุ เนื่องจากเทศบาลนครนครปฐม ได้มีการแต่งตั้ง คณะกรรมการตรวจรับพัสดุ ราชกรม ตัวแทน ผู้อำนวยการสำนักช่าง เป็นประธานกรรมการ ตรวจรับพัสดุ ซึ่งปัจจุบันได้ครบเกษียณอายุราชการและพ้นจากราชการแล้วตั้งแต่วันที่ ๑ ตุลาคม ๒๕๖๖ จึงแต่งตั้งให้นายรักพงศ์ จารุมณี ตำแหน่ง ผู้อำนวยการส่วนการโยธา เป็นประธานกรรมการตรวจรับพัสดุ แทนนายพัฒนา ราชกรม

ข้อเท็จจริง

เนื่องจากขณะที่ผู้รับจ้างทำการก่อสร้างงานรางวีและสักรัดขอบบ่อพัก พบว่ามีแนวท่อประปา ขนาด Ø ๓๐๐ มิลลิเมตร อยู่ใต้ผิวถนนในระดับที่ตัดตลอดแนวการก่อสร้างถนนซึ่งเป็นปัญหาอุปสรรค ในการก่อสร้างโครงการดังกล่าว ตามหนังสือบริษัท ศรีพัฒนภูมิ คอนสตรัคชั่น จำกัด ลงวันที่ ๑๖ พฤศจิกายน ๒๕๖๕ ซึ่งคณะกรรมการตรวจรับพัสดุ และผู้ควบคุมงาน ได้ตรวจสอบสถานที่ก่อสร้าง เมื่อวันที่ ๒๑ พฤศจิกายน ๒๕๖๕ แล้ว เห็นว่าท่อประปาดังกล่าวเป็นปัญหาและอุปสรรคในการก่อสร้าง คณะกรรมการฯ จึงมีมติให้ผู้รับจ้างหยุดการก่อสร้างชั่วคราวไว้ก่อนและขยายระยะเวลาก่อสร้าง ให้แก่บริษัท ศรีพัฒนภูมิ คอนสตรัคชั่น จำกัด ผู้รับจ้าง ไปแล้ว ดังนี้

๑. ขยายระยะเวลาการก่อสร้างตามสัญญาจ้างเป็นระยะเวลา ๖๗ วัน ตั้งแต่วันที่ ๒๗ มกราคม ๒๕๖๖ ถึงวันที่ ๓ เมษายน ๒๕๖๖ ตามบันทึกต่อท้ายสัญญาจ้าง เมื่อวันที่ ๒๖ มกราคม ๒๕๖๖

๒. ครั้งที่ ๒ ขยายระยะเวลาการก่อสร้างตามสัญญาจ้างเป็นระยะเวลา ๖๗ วัน ตั้งแต่วันที่ ๔ เมษายน ๒๕๖๖ ถึงวันที่ ๙ มิถุนายน ๒๕๖๖ ตามบันทึกต่อท้ายสัญญาจ้าง (ฉบับที่ ๒) เมื่อวันที่ ๓๑ มีนาคม ๒๕๖๖

๓. ครั้งที่ ๓ ขยายระยะเวลาการก่อสร้างตามสัญญาจ้างเป็นระยะเวลา ๖๗ วัน ตั้งแต่วันที่ ๑๐ มิถุนายน ๒๕๖๖ ถึงวันที่ ๑๕ สิงหาคม ๒๕๖๖ ตามบันทึกต่อท้ายสัญญาจ้าง (ฉบับที่ ๓) เมื่อวันที่ ๙ มิถุนายน ๒๕๖๖

๔. ครั้งที่ ๔ ขยายระยะเวลาการก่อสร้างตามสัญญาจ้างเป็นระยะเวลา ๖๗ วัน ตั้งแต่วันที่ ๑๖ สิงหาคม ๒๕๖๖ ถึงวันที่ ๒๑ ตุลาคม ๒๕๖๖ ตามบันทึกต่อท้ายสัญญาจ้าง (ฉบับที่ ๔) เมื่อวันที่ ๑๕ สิงหาคม ๒๕๖๖

สำเนาถูกต้อง

ลงชื่อ.....ผู้ว่าจ้าง ลงชื่อ.....
 (นางศศิษา คุณสถกจิรายุ)
 ผู้อำนวยการสำนักช่าง

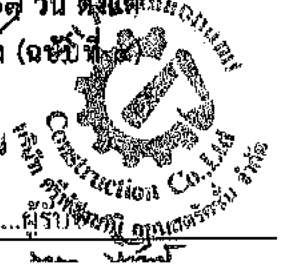

บันทึกต่อท้ายสัญญาจ้างก่อสร้าง เลขที่ ๖๒/๒๕๖๕ ลงวันที่ ๒๘ กันยายน ๒๕๖๕ (ฉบับที่ ๖)

บันทึกต่อท้ายสัญญาจ้างฉบับนี้ ทำขึ้น ณ สำนักงานเทศบาลนครนครปฐม เลขที่ ๘๘๘ ถนนทหารบก ตำบลบ่อพลับ อำเภอเมืองนครปฐม จังหวัดนครปฐม เมื่อวันที่ ๘ เดือน พฤศจิกายน พ.ศ. ๒๕๖๖ ระหว่างเทศบาลนครนครปฐม โดย ร้อยเอก สมศักดิ์ หวลบุตรตา ตำแหน่ง รองนายกเทศมนตรี ปฏิบัติราชการแทน นายกเทศมนตรีนครนครปฐม ซึ่งต่อไปในบันทึกต่อท้ายสัญญาฉบับนี้เรียกว่า "ผู้ว่าจ้าง" ฝ่ายหนึ่ง กับ บริษัท ศรีพัฒน์ภูมิ คอนสตรัคชั่น จำกัด โดย นางสาวอณัญญา โลหิตคุปต์ ผู้รับมอบอำนาจ ตามหนังสือมอบอำนาจ ลงวันที่ ๒๖ เดือน มกราคม พ.ศ. ๒๕๖๖ ซึ่งต่อไปในบันทึกต่อท้ายสัญญาฉบับนี้ เรียกว่า "ผู้รับจ้าง" อีกฝ่ายหนึ่ง คู่สัญญาได้ตกลงกันมีข้อความดังต่อไปนี้

๑. ผู้ว่าจ้างและผู้รับจ้าง ยินยอมขยายระยะเวลาการปฏิบัติงานตามสัญญาจ้างก่อสร้าง เลขที่ ๖๒/๒๕๖๕ ลงวันที่ ๒๘ กันยายน ๒๕๖๕ ประกอบบันทึกต่อท้ายสัญญาจ้างก่อสร้าง ฉบับที่ ๑ ลงวันที่ ๒๖ มกราคม ๒๕๖๖, บันทึกต่อท้ายสัญญาจ้างก่อสร้าง ฉบับที่ ๒ ลงวันที่ ๓๑ มีนาคม ๒๕๖๖, บันทึกต่อท้ายสัญญาจ้างก่อสร้าง ฉบับที่ ๓ ลงวันที่ ๙ มิถุนายน ๒๕๖๖, บันทึกต่อท้ายสัญญาจ้างก่อสร้าง ฉบับที่ ๔ ลงวันที่ ๑๕ สิงหาคม ๒๕๖๖, และบันทึกต่อท้ายสัญญาจ้างก่อสร้าง ฉบับที่ ๕ ลงวันที่ ๒๐ ตุลาคม ๒๕๖๖ ออกไปอีกเป็นระยะเวลา ๑๕ วัน ตั้งแต่วันที่ ๒๘ ธันวาคม ๒๕๖๖ ถึงวันที่ ๑๑ มกราคม ๒๕๖๗.

ทั้งนี้ตามมติคณะกรรมการตรวจรับพัสดุ รายละเอียดตามบันทึกข้อความ คณะกรรมการตรวจรับพัสดุ ที่ นฐ ๕๒๐๐๔/๑๕๕๒ ลงวันที่ ๓๐ ตุลาคม ๒๕๖๖ ที่แนบท้ายมาพร้อมกับบันทึกต่อท้ายสัญญาจ้างก่อสร้างฉบับนี้.

๒. นอกจากข้อตกลงตามข้อ ๑ แล้วให้เป็นไปตามสัญญาเดิมทุกประการ

บันทึกต่อท้ายสัญญาฉบับนี้ ทำขึ้นเป็นสองฉบับ มีข้อความถูกต้องตรงกัน คู่สัญญาทั้งสองฝ่าย ได้อ่านและเข้าใจข้อความโดยละเอียดแล้ว จึงได้ลงลายมือชื่อพร้อมประทับตรา (ถ้ามี) ไว้เป็นสำคัญต่อหน้า พยานและต่างยึดถือไว้ฝ่ายละหนึ่งฉบับ

(ลงชื่อ) ร้อยเอก.....ผู้ว่าจ้าง
(สมศักดิ์ หวลบุตรตา)
รองนายกเทศมนตรี ปฏิบัติราชการแทน
นายกเทศมนตรีนครนครปฐม

(ลงชื่อ).....
(นางสาวอณัญญา โลหิตคุปต์)
บริษัท ศรีพัฒน์ภูมิ คอนสตรัคชั่น จำกัด

(ลงชื่อ).....พยาน
(นายวิโรจน์ วงศ์รัควาณิชย์)
ผู้อำนวยการส่วนควบคุมการก่อสร้างอาคารและผังเมือง
รักษาราชการแทน ผู้อำนวยการสำนักช่าง

(ลงชื่อ).....พยาน
(นายกฤษ อภิวัฒน์นันท์)
นิติกรชำนาญการ

สำเนาถูกต้อง

เลขที่โครงการ ๖๕๐๖๓๔๙๖๖๐๑

(นางศศิชา คุณดิลกจิรายุ)
เจ้าพนักงานพัสดุชำนาญงาน



บันทึกข้อความ

ส่วนราชการ คณะกรรมการตรวจรับพัสดุ เทศบาลนครนครปฐม
ที่ นฐ ๕๒๐๐๕/๑๕๙๒ วันที่ ๓๐ ตุลาคม ๒๕๖๖

เรื่อง ขอส่งมอบพื้นที่ก่อสร้างและแจ้งให้ผู้รับจ้างเข้าดำเนินการก่อสร้าง โครงการปรับปรุงถนน
ข้างอ่างเก็บน้ำประปาบางช้าง

เรียน ปลัดเทศบาล

เรื่องเดิม

๑. เทศบาลนครนครปฐม ได้ว่าจ้างบริษัท ศรีพัฒนภูมิ คอนสตรัคชั่น จำกัด
ทำการปรับปรุงถนนข้างอ่างเก็บน้ำประปาบางช้าง สัญญาจ้างก่อสร้าง เลขที่ ๖๒/๒๕๖๕
ลงวันที่ ๒๘ กันยายน ๒๕๖๕ เริ่มสัญญาวันที่ ๒๙ กันยายน ๒๕๖๕ และต้องทำงานให้แล้วเสร็จบริบูรณ์
ภายในวันที่ ๒๖ มกราคม ๒๕๖๖ วงเงินค่าก่อสร้าง ๕,๙๙๐,๐๐๐.- บาท (ห้าล้านเก้าแสนเก้าหมื่นบาทถ้วน)

๒. หนังสือบริษัท ศรีพัฒนภูมิ คอนสตรัคชั่น จำกัด ที่ ศภ.ณ.ส ๔/๒๕๖๕ ลงวันที่ ๑๖
พฤศจิกายน ๒๕๖๕ โดยบริษัทฯ แจ้งว่าเนื่องจากสถานที่ก่อสร้างมีแนวท่อประปา ขนาด Ø ๓๐๐ มิลลิเมตร
ซึ่งเป็นอุปสรรคต่อการดำเนินการก่อสร้างโครงการปรับปรุงถนนข้างอ่างเก็บน้ำประปาบางช้าง
คณะกรรมการตรวจรับพัสดุและผู้ควบคุมงาน ได้ตรวจสอบสถานที่ก่อสร้าง เมื่อวันที่ ๒๑ พฤศจิกายน ๒๕๖๕
แล้ว เห็นว่าท่อประปาดังกล่าวเป็นปัญหาและอุปสรรคในการก่อสร้าง คณะกรรมการฯ จึงมีมติให้ผู้รับจ้างหยุด
การก่อสร้างชั่วคราวไว้ก่อนและขยายระยะเวลาการก่อสร้างให้แก่บริษัท ศรีพัฒนภูมิ คอนสตรัคชั่น จำกัด
(ผู้รับจ้าง) ดังนี้

- บันทึกต่อท้ายสัญญาจ้างก่อสร้าง ลงวันที่ ๒๖ มกราคม ๒๕๖๖ โดยขยาย
ระยะเวลาการก่อสร้าง ตั้งแต่วันที่ ๒๗ มกราคม ๒๕๖๖ ถึงวันที่ ๓ เมษายน ๒๕๖๖
- บันทึกต่อท้ายสัญญาจ้างก่อสร้าง (ฉบับที่ ๒) ลงวันที่ ๓๑ มีนาคม ๒๕๖๖
โดยขยายระยะเวลาการก่อสร้าง ตั้งแต่วันที่ ๔ เมษายน ๒๕๖๖ ถึงวันที่ ๙ มิถุนายน ๒๕๖๖
- บันทึกต่อท้ายสัญญาจ้างก่อสร้าง (ฉบับที่ ๓) ลงวันที่ ๙ มิถุนายน ๒๕๖๖
โดยขยายระยะเวลาการก่อสร้าง ตั้งแต่วันที่ ๑๐ มิถุนายน ๒๕๖๖ ถึงวันที่ ๑๕ สิงหาคม ๒๕๖๖
- บันทึกต่อท้ายสัญญาจ้างก่อสร้าง (ฉบับที่ ๔) ลงวันที่ ๑๕ สิงหาคม ๒๕๖๖
โดยขยายระยะเวลาการก่อสร้าง ตั้งแต่วันที่ ๑๖ สิงหาคม ๒๕๖๖ ถึงวันที่ ๒๑ ตุลาคม ๒๕๖๖
- บันทึกต่อท้ายสัญญาจ้างก่อสร้าง (ฉบับที่ ๕) ลงวันที่ ๒๐ ตุลาคม ๒๕๖๖
โดยขยายระยะเวลาการก่อสร้าง ตั้งแต่วันที่ ๒๒ ตุลาคม ๒๕๖๖ ถึงวันที่ ๒๗ ธันวาคม ๒๕๖๖

ข้อเท็จจริง

ลงชื่อ.....ผู้ว่าจ้าง ลงชื่อ.....
บัดนี้ กองการประปา แจ้งว่าได้ดำเนินการย้ายแนวท่อประปา ขนาด Ø ๓๐๐ มิลลิเมตร
บริเวณดังกล่าวเสร็จเรียบร้อยแล้ว และขอส่งมอบพื้นที่ให้แก่สำนักช่าง รายละเอียดตามบันทึกข้อความ
กองการประปา ที่ นฐ ๕๒๐๐๕/๒๒๗๘ ลงวันที่ ๒๔ ตุลาคม ๒๕๖๖ คณะกรรมการตรวจรับพัสดุ
และผู้ควบคุมงาน ได้ร่วมกันพิจารณาเมื่อวันที่ ๒๗ ตุลาคม ๒๕๖๖ เห็นว่าสถานที่ก่อสร้างโครงการดังกล่าว
สามารถให้ผู้รับจ้างเข้าทำการก่อสร้างได้แล้ว และเพื่อไม่ให้เกิดความล่าช้าและส่งผลกระทบต่อความเดือดร้อน
กับประชาชนเป็นเวลานานเกินสมควร จึงเห็นควรส่งมอบพื้นที่ก่อสร้างให้แก่ผู้รับจ้างและขอให้
เข้าทำการก่อสร้างได้ ตั้งแต่วันที่ ๖ พฤศจิกายน ๒๕๖๖

Amn
(นางศศิษา คุณศิริราษฎร์)
เจ้าพนักงานพัสดุชำนาญงาน



ปลัดเทศบาล

ระเบียบ/กฎหมาย

- ๑. พระราชบัญญัติการจัดซื้อจัดจ้างและการบริหารพัสดุภาครัฐ พ.ศ. ๒๕๖๐
- ๒. ระเบียบกระทรวงการคลังว่าด้วยการจัดซื้อจัดจ้างและการบริหารพัสดุภาครัฐ พ.ศ. ๒๕๖๐

ข้อพิจารณา

เพื่อให้โครงการดังกล่าวเป็นไปตามวัตถุประสงค์และเพื่อเป็นการแก้ไขปัญหาความเดือดร้อนของประชาชน จึงเห็นควรทำหนังสือส่งมอบพื้นที่ก่อสร้าง โครงการปรับปรุงถนนข้างอ่างเก็บน้ำประปา นวสร้างให้แก่บริษัท ศรีพัฒน์ภูมิ คอนสตรัคชั่น จำกัด (ผู้รับจ้าง) และแจ้งเข้าดำเนินการก่อสร้างได้ตั้งแต่วันที่ ๒ พฤศจิกายน ๒๕๖๖ พร้อมทั้ง ขยายระยะเวลาการก่อสร้างตามสัญญาจ้างให้แก่ผู้รับจ้างออกไปอีกเป็นจำนวน ๑๕ วัน นับถึ่ตั้งแต่วันที่ครบกำหนดการขยายระยะเวลาการปฏิบัติงานตามสัญญาจ้าง ตามบันทึกต่อท้ายสัญญาจ้าง (ฉบับที่ ๕) ลงวันที่ ๒๐ ตุลาคม ๒๕๖๖ ตั้งแต่วันที่ ๒๘ ธันวาคม ๒๕๖๖ ถึงวันที่ ๑๑ มกราคม ๒๕๖๗

จึงเรียนมาเพื่อโปรดพิจารณา

ลงชื่อ.....ประธานกรรมการ
นายรณรงค์ จารุมณี

ลงชื่อ.....กรรมการ
นายนภศูล เเบญจมาภรณ์

ลงชื่อ.....กรรมการ
นายศิวชาติ ภักดีเจริญ

(นายวิโรจน์ วงศ์ภวณิชย์)

ผู้อำนวยการส่วนการก่อสร้างอาคารและผังเมือง
รักษาราชการแทน ผู้อำนวยการสำนักช่าง

เรียน นายกฤษณะ

นายศรีศักดิ์ สังข์เอียด
ปลัดเทศบาลนครนครปฐม
๕.๑.๖๖

เรียน นายกฤษณะ

สำเนาถูกต้อง

(นายสมโชค พงษ์ขวัญ)

(นางศศิชา คุณศิริกร)
เจ้าพนักงานพัสดุชำนาญงาน



ดำเนินการตามเสนอ

ลงชื่อ.....ผู้ว่าจ้าง

ลงชื่อ.....

(สมศักดิ์ ทวสุตตา)
รองนายกเทศมนตรี ปฏิบัติราชการ

๒๖/๑๑/๖๖

สัญญาจ้างบริการรักษาความปลอดภัย

สัญญาเลขที่ ๘๘/๒๕๖๖

สัญญานี้ทำขึ้น ณ สำนักงานเทศบาลนครนครปฐม ๘๘๘ ถนนทหารบก ตำบลบ่อพลับ อำเภอเมืองนครปฐม จังหวัดนครปฐม เมื่อวันที่ ๒๕ เดือน กันยายน พ.ศ. ๒๕๖๖ ระหว่างเทศบาลนครนครปฐม โดย ร้อยเอก สมศักดิ์ ทวอบุตตา ตำแหน่ง รองนายกเทศมนตรี ปฏิบัติราชการแทน นายกเทศมนตรีนครนครปฐม ซึ่งต่อไปในสัญญานี้เรียกว่า "ผู้ว่าจ้าง" ฝ่ายหนึ่ง กับ องค์การสมุทรศาสตร์ทหารผ่านศึก ในพระบรมราชูปถัมภ์ มีสำนักงานใหญ่อยู่เลขที่ ๒๗ ซอยรามอินทรา ๒๕ แขวงอนุสาวรีย์ เขตบางเขน กรุงเทพมหานคร โดย นางสาวเบญจวรรณ ท่ากระเบา ตำแหน่ง ผู้ช่วยผู้อำนวยการสำนักงานรักษาความปลอดภัย องค์การสมุทรศาสตร์ทหารผ่านศึก ในพระบรมราชูปถัมภ์ โดยรับมอบอำนาจจากผู้อำนวยการสำนักงานรักษาความปลอดภัย ตามคำสั่งสำนักงานรักษาความปลอดภัย (เฉพาะ) ที่ ๑๗๔/๒๕๖๖ ลงวันที่ ๑๑ เมษายน ๒๕๖๖ แนบท้ายสัญญานี้ ซึ่งต่อไปในสัญญานี้เรียกว่า "ผู้รับจ้าง" อีกฝ่ายหนึ่ง โดยมีข้อตกลงกันดังต่อไปนี้

ข้อ ๑ ข้อตกลงว่าจ้าง

๑.๑ ผู้ว่าจ้างตกลงจ้างและผู้รับจ้างตกลงรับจ้างบริการรักษาความปลอดภัยภายในบริเวณสำนักงานเทศบาลนครนครปฐม ประจำปีงบประมาณ ๒๕๖๗ จำนวน ๔ คน โดยมีรายละเอียดและเงื่อนไขตามที่ระบุไว้ในเอกสารแนบท้ายสัญญา และผู้รับจ้างจะต้องปฏิบัติให้ถูกต้อง ครบถ้วน ตามสัญญารวมทั้งเอกสารแนบท้ายสัญญา โดยมีกำหนดระยะเวลาการจ้าง ๑๒ (สิบสอง) เดือน ตั้งแต่วันที่ ๑ เดือน ตุลาคม พ.ศ. ๒๕๖๖ ถึงวันที่ ๓๑ เดือน กันยายน พ.ศ. ๒๕๖๗ เป็นราคาค่าจ้างทั้งสิ้น ๑,๐๕๒,๐๐๐-บาท (หนึ่งพันห้าร้อยบาทถ้วน) ซึ่งรวมภาษีมูลค่าเพิ่มจำนวน - บาท (-) ตลอดจนภาษีอากรอื่นๆ และค่าใช้จ่ายทั้งปวงแล้ว

๑.๒ ผู้รับจ้างต้องจัดพนักงานรักษาความปลอดภัย มาปฏิบัติหน้าที่ตามสัญญานี้ตั้งแต่วันที่ได้ระบุไว้ในข้อ ๑.๑ เป็นประจำทุกวัน วันละ ๒ (สอง) ผลัด โดยมีพนักงานรักษาความปลอดภัยในแต่ละผลัด ตามเอกสารแนบท้ายสัญญาผนวก ๑

ในกรณีพนักงานรักษาความปลอดภัยผลัดใดไม่มาปฏิบัติงานหรือมาปฏิบัติงานแต่ไม่ครบถ้วน หรือมาแต่ไม่ปฏิบัติงาน ผู้รับจ้างต้องรีบดำเนินการจัดหาพนักงานรักษาความปลอดภัยมาแทนทันที แต่ต้องไม่ใช่พนักงานรักษาความปลอดภัยที่ปฏิบัติงานมาแล้วในผลัดก่อน หรือจะต้องปฏิบัติงานในผลัดต่อไป

ในกรณีพนักงานรักษาความปลอดภัยไม่มาปฏิบัติงานหรือมาปฏิบัติงานไม่ครบจำนวนตามสัญญา ผู้รับจ้างยอมให้ผู้ว่าจ้างปรับในอัตราผลัดละ ๑,๐๕๒- บาท (-หนึ่งพันห้าร้อยบาทถ้วน-)

ในกรณีพนักงานรักษาความปลอดภัยของผู้รับจ้างมาปฏิบัติงานครบจำนวนตามสัญญาในแต่ละผลัด แต่ปฏิบัติงานไม่ครบ ๑๒ (สิบสอง) ชั่วโมง ผู้รับจ้างยอมให้ผู้ว่าจ้างปรับในอัตราชั่วโมงละ ๑๐๐- บาท (-หนึ่งร้อยบาทถ้วน-)

การปรับตามข้อนี้ ผู้รับจ้างยอมให้ผู้ว่าจ้างปรับจนถึงเวลาที่ผู้รับจ้างจัดพนักงานรักษาความปลอดภัยมาปฏิบัติงานครบถ้วนถูกต้องตามสัญญาหรือจนถึงวันที่ผู้ว่าจ้างบอกเลิกสัญญา แล้วในกรณี

(ลงชื่อ) B Kulem ผู้ว่าจ้าง (ลงชื่อ) Am ผู้รับจ้าง
(นางศศิชา คุณตีกิจรายุ, เจ้าพนักงานพัสดุชำนาญงาน)
(นางสาวเบญจวรรณ ท่ากระเบา)
๒๕๖๖-๖/๒๕๖๖



ข้อ ๒ การจ่ายเงิน

ผู้ว่าจ้างตกลงจ่ายค่าจ้างตามข้อ ๑ ให้แก่ผู้รับจ้างเป็นรายเดือนในอัตราเดือนละ ๘๗,๖๐๐.- บาท (-แปดหมื่นเจ็ดพันหกกร้อยบาทถ้วน-) ซึ่งได้รวมภาษีมูลค่าเพิ่มจำนวน - บาท (-) ตลอดจนภาษีอากรต่างๆ และค่าใช้จ่ายทั้งปวงด้วยแล้ว โดยจะจ่ายให้เมื่อผู้รับจ้างได้ให้บริการรักษาความปลอดภัยถูกต้องครบถ้วนตามสัญญาในแต่ละเดือน และผู้ว่าจ้างหรือผู้แทนของผู้ว่าจ้างได้ตรวจการให้บริการดังกล่าวเรียบร้อยแล้ว โดยชำระเป็น - ในนาม - ภายในกำหนด - วัน นับแต่วันที่ได้รับใบแจ้งหนี้ โดยผู้รับจ้างจะส่งใบแจ้งหนี้ให้ผู้ว่าจ้างเมื่อครบ - วัน นับแต่วันที่ให้บริการครบทุกๆ ๑ (หนึ่ง) เดือน

การจ่ายเงินตามเงื่อนไขแห่งสัญญานี้ ผู้ว่าจ้างจะโอนเงินเข้าบัญชีเงินฝากธนาคารของผู้รับจ้าง ชื่อธนาคาร กรุงไทย จำกัด (มหาชน) สาขา วิภาวดี-รังสิต ๕ ชื่อบัญชี สำนักงานรักษาความปลอดภัย อมศ. เลขที่บัญชี ๐๑๙-๑-๗๒๕๓๓-๑ ทั้งนี้ ผู้รับจ้างตกลงเป็นผู้รับภาระเงินค่าธรรมเนียมหรือค่าบริการอื่นใดเกี่ยวกับการโอน รวมทั้งค่าใช้จ่ายอื่นใด (ถ้ามี) ที่ธนาคารเรียกเก็บและยินยอมให้มีการหักเงินดังกล่าวจากจำนวนเงินโอนในงวดนั้นๆ (ความในวรรคนี้ใช้สำหรับกรณีที่หน่วยงานของรัฐจะจ่ายเงินตรงให้แก่ผู้รับจ้าง (ระบบ Direct Payment) โดยการโอนเงินเข้าบัญชีเงินฝากธนาคารของผู้รับจ้าง ตามแนวทางที่กระทรวงการคลังหรือหน่วยงานของรัฐเจ้าของงบประมาณเป็นผู้กำหนดแล้วแต่กรณี)

ข้อ ๓ หน้าที่และความรับผิดชอบของผู้รับจ้าง

๓.๑ เพื่อปฏิบัติงานตามสัญญานี้ ผู้รับจ้างตกลงจะจัดพนักงานรักษาความปลอดภัยที่ซื่อสัตย์สุจริต มีความประพฤติดี มีมารยาท มีสุขภาพดี แข็งแรง ชยันหมั่นเพียร ไม่เป็นโรคติดต่อร้ายแรง ไม่มีลักษณะต้องห้ามตามพระราชบัญญัติธุรกิจรักษาความปลอดภัย พ.ศ. ๒๕๕๘ และมีการศึกษาไม่ต่ำกว่าการศึกษาภาคบังคับตามกฎหมายว่าด้วยการศึกษาภาคบังคับ มีอายุไม่ต่ำกว่า ๑๘ (สิบแปด) ปีบริบูรณ์ และไม่เกิน ๖๐ (หกสิบ) ปีบริบูรณ์ และได้รับใบอนุญาตเป็นพนักงานรักษาความปลอดภัย รับอนุญาตจากนายทะเบียนตามพระราชบัญญัติธุรกิจรักษาความปลอดภัย พ.ศ. ๒๕๕๘ โดยใบอนุญาตเป็นพนักงานรักษาความปลอดภัยรับอนุญาตต้องไม่สิ้นอายุระหว่างการปฏิบัติงานตามสัญญา

๓.๒ ผู้รับจ้างมีหน้าที่ต้องปฏิบัติหรือควบคุมดูแลให้พนักงานรักษาความปลอดภัยปฏิบัติ ดังนี้

๓.๒.๑ จัดให้มีพนักงานรักษาความปลอดภัยตรวจตราดูแลทรัพย์สินของผู้ว่าจ้าง บุคลากรของผู้ว่าจ้างและผู้มาติดต่อ รวมทั้งมีมาตรการป้องกันและระงับเหตุร้ายอันอาจจะเกิดขึ้น

๓.๒.๒ จัดให้มีพนักงานรักษาความปลอดภัย รักษาความสงบเรียบร้อย ป้องกันการโจรกรรม และระมัดระวังป้องกันอัคคีภัยอันจะเกิดแก่ทรัพย์สินของผู้ว่าจ้าง

๓.๒.๓ แจ้งหรือให้พนักงานรักษาความปลอดภัยแจ้งให้ผู้ว่าจ้าง หรือเจ้าหน้าที่ของผู้ว่าจ้างทราบทันทีเมื่อมีเหตุการณ์ผิดปกติใดๆ เกิดขึ้น

๓.๒.๔ ควบคุมดูแลให้พนักงานรักษาความปลอดภัยให้ความสะดวกแก่ผู้ที่มาติดต่อกับผู้ว่าจ้างด้วยมารยาทที่สุภาพ

๓.๒.๕ ควบคุมดูแลให้พนักงานรักษาความปลอดภัยให้ความเคารพผู้บริหารระดับสูง เจ้าหน้าที่ของผู้ว่าจ้าง และปฏิบัติต่อผู้มาติดต่อหรือใช้บริการของผู้ว่าจ้างด้วยความสุภาพเรียบร้อย

(นางศศิชา คุณศิริกริช)
(นางศศิชา คุณศิริกริช)
เจ้าพนักงานพัสดุชำนาญงาน

(ลงชื่อ) *16/6/6 ๖๖*

ผู้ว่าจ้าง



(นางสาวเบญจวรรณ ท้าวกระเบา)

ผู้รับจ้าง

๒๖๖ ๖๖๖๖

๓.๒.๖ ควบคุมดูแลให้พนักงานรักษาความปลอดภัยปฏิบัติงานให้เป็นไปตามสัญญาด้วยความซื่อสัตย์ สุจริต ตั้งใจและเข้มแข็ง ต้องลงเวลาไปและกลับด้วยตนเองทุกครั้งที่มาปฏิบัติหน้าที่ หากมีเหตุจำเป็นที่ไม่อาจหลีกเลี่ยงได้ เช่น พนักงานรักษาความปลอดภัยเจ็บป่วยจนไม่สามารถปฏิบัติงานได้ ผู้รับจ้างต้องจัดให้พนักงานรักษาความปลอดภัยอื่นปฏิบัติงานแทนโดยผู้รับจ้างจะต้องแจ้งเป็นหนังสือให้ผู้ว่าจ้างหรือผู้แทนของผู้ว่าจ้างทราบก่อนทุกครั้งด้วย

หากพนักงานรักษาความปลอดภัยหรือผู้ปฏิบัติงานแทนดังกล่าวกระทำความผิดประการใดๆ เป็นที่เสียหายหรือเสื่อมเสียแก่ผู้ว่าจ้างไม่ว่ากรณีใดๆ ให้ถือเสมือนว่าเป็นการกระทำของผู้รับจ้างซึ่งผู้รับจ้างต้องรับผิดชอบทุกประการ

๓.๒.๗ ควบคุมดูแลให้พนักงานรักษาความปลอดภัยปฏิบัติตามระเบียบ ข้อบังคับ ประกาศ และคำสั่งโดยชอบของผู้ว่าจ้างและ/หรือผู้แทนของผู้ว่าจ้างที่ใช้อยู่ในขณะทำสัญญา และที่จะออกใช้ในภายหน้าเกี่ยวกับการรักษาความปลอดภัยโดยเคร่งครัด

๓.๒.๘ แจ้งรายชื่อพร้อมประวัติและภาพถ่ายไม่เกิน ๒ (หก) เดือน ของพนักงานรักษาความปลอดภัยของผู้รับจ้างที่จะปฏิบัติงานตามสัญญานี้ให้แก่ผู้ว่าจ้าง ภายใน ๑ (หนึ่ง) วัน นับแต่วันลงนามในสัญญานี้ และเมื่อมีการเปลี่ยนตัวบุคคลดังกล่าว ผู้รับจ้างต้องแจ้งให้ผู้ว่าจ้างทราบล่วงหน้าอย่างน้อยก่อน ๑ (หนึ่ง) วันทำการทุกครั้ง

๓.๒.๙ ในกรณีที่ผู้ว่าจ้างเห็นว่าพนักงานรักษาความปลอดภัยของผู้รับจ้างคนใดปฏิบัติหน้าที่บกพร่องไม่เหมาะสม หรือมีความประพฤติเสื่อมเสีย หรือไม่มีความสามารถ ผู้รับจ้างต้องจัดให้มีการเปลี่ยนตัวพนักงานรักษาความปลอดภัยคนดังกล่าวในทันทีที่ได้รับแจ้งจากผู้ว่าจ้างโดยไม่มีข้อแม้ใดๆ ทั้งสิ้น แต่ถ้าปรากฏว่าพนักงานรักษาความปลอดภัยของผู้รับจ้างที่เปลี่ยนมาใหม่ยังคงบกพร่องต่อหน้าที่ หรือมีความประพฤติที่ไม่เหมาะสมต่อการปฏิบัติหน้าที่อีกและผู้ว่าจ้างตรวจพบ ให้ถือว่าผู้รับจ้างผิดสัญญา ผู้ว่าจ้างมีสิทธิบอกเลิกสัญญาและจ้างผู้อื่นทำงานจ้างนี้ต่อจากผู้รับจ้างได้

๓.๒.๑๐ จัดอบรมพนักงานรักษาความปลอดภัยของผู้รับจ้างให้อยู่ในระเบียบวินัย และมีประสิทธิภาพในการปฏิบัติหน้าที่ก่อนส่งไปปฏิบัติหน้าที่ตามสัญญานี้

๓.๒.๑๑ จัดหาเครื่องแบบ นกหวีด กระบอง ไฟฉาย หรืออุปกรณ์อื่นที่จำเป็นในการปฏิบัติงานตามสัญญานี้ให้แก่พนักงานรักษาความปลอดภัยของผู้รับจ้างด้วยค่าใช้จ่ายของผู้รับจ้างเอง พร้อมติดป้ายชื่อ-สกุล พนักงานรักษาความปลอดภัยของผู้รับจ้างที่เครื่องแบบให้ชัดเจนทุกคน แต่ผู้รับจ้างจะกำหนดเครื่องแบบของพนักงานรักษาความปลอดภัยให้เหมือนหรือคล้ายคลึงกับเครื่องแบบของทหาร ตำรวจ หรือเครื่องแบบของเจ้าพนักงานซึ่งกฎหมายให้อำนาจและหน้าที่รักษาความสงบเรียบร้อยของประชาชนตามที่นายทะเบียนกลางตามพระราชบัญญัติธุรกิจรักษาความปลอดภัย พ.ศ. ๒๕๕๘ ประกาศกำหนดไม่ได้

๓.๒.๑๒ ส่งรายงานเหตุการณ์ประจำวัน และสรุปรายงานประจำเดือนแจ้งให้ผู้ว่าจ้างทราบทันทีเมื่อสิ้นสุดวันหรือเดือนนั้นๆ

๓.๒.๑๓ ผู้รับจ้างจะวางกฎเกณฑ์หรือระเบียบในการปฏิบัติหน้าที่ตามสัญญานี้ โดยไม่ได้รับความเห็นชอบเป็นหนังสือจากผู้ว่าจ้างไม่ได้ทั้งสิ้น ในกรณีที่มีข้อสงสัยในการปฏิบัติหน้าที่ ผู้รับจ้างต้องปรึกษาและปฏิบัติตามคำแนะนำของผู้ว่าจ้างเท่านั้น ห้ามผู้รับจ้างกระทำไปโดยพลการ เว้นแต่ในกรณีจำเป็นและเร่งด่วนซึ่งผู้รับจ้างต้องปฏิบัติไปในแนวทางสร้างสรรค์และสุภาพ โดยถือประโยชน์ของผู้ว่าจ้างเป็นสิ่งสำคัญ

(ลงชื่อ) 

ผู้ว่าจ้าง



(นางศศิชา คุณติลภจิราย)
เจ้าพนักงานพัสดุชำนาญงาน

ผู้รับจ้าง

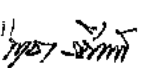
(นางสาวเบญจวรรณ ท่ากระเบา)

๓.๓ ผู้รับจ้างต้องรับผิดชอบต่อผู้ว่าจ้าง ดังนี้

๓.๓.๑ ความเสียหายที่เกิดขึ้นจริงและอยู่ในความรับผิดชอบของผู้รับจ้างตามสัญญาผู้รับจ้างต้องชดใช้ตามมูลค่าที่เสียหายจริง

๓.๓.๒ ความเสียหายหรือสูญหายอันเกิดจากการโจรกรรมทรัพย์สินซึ่งเก็บไว้ในอาคารสถานที่และปรากฏร่องรอยการรังแกหรือทำลายเครื่องกีดขวางหรือทำลายสิ่งกีดกันสำหรับคุ้มครองทรัพย์สิน โดยผู้ว่าจ้างจะต้องมีหลักฐานเพื่อพิสูจน์ว่ามีทรัพย์สินนั้นอยู่ก่อนหน้าการเกิดโจรกรรม

๓.๓.๓ ความเสียหายหรือสูญหายอันเกิดแก่ทรัพย์สินซึ่งอยู่นอกอาคารสถานที่แต่อยู่ในบริเวณที่ระบุตามสัญญาข้อ ๑ จะต้องเป็นทรัพย์สินที่เห็นประจักษ์ตามปกติด้วยสายตาหรือเป็นทรัพย์สินที่ผู้ว่าจ้างได้แจ้งให้ผู้รับจ้างทราบเป็นหนังสือและ/หรือได้มีการตรวจสอบบันทึกประเภทชนิด จำนวน โดยเจ้าหน้าที่รักษาความปลอดภัยของผู้รับจ้างแล้ว

๓.๓.๔ ในกรณีที่ผู้รับจ้างต้องรับผิดชอบชดใช้ค่าความเสียหายให้แก่ผู้ว่าจ้างผู้รับจ้างอาจชดใช้ให้เป็นทรัพย์สินประเภทและชนิดเดียวกัน หรือโดยชดใช้ราคาให้ตามราคาหรือค่าเสียหายจริงในปัจจุบันแต่ไม่เกินราคาเดิมที่ผู้ว่าจ้างจัดหามาโดยหักค่าเสื่อมราคาตามอายุการใช้งานของทรัพย์สิน

๓.๓.๕ ในกรณีที่พนักงานรักษาความปลอดภัยปฏิบัติหน้าที่บกพร่อง ไม่เป็นไปตามระเบียบข้อบังคับ หรือคำสั่งโดยชอบของผู้ว่าจ้างหรือผู้แทนของผู้ว่าจ้าง ผู้ว่าจ้างมีสิทธิปรับผู้รับจ้างได้เป็นรายครั้ง ครั้งละ ๑๐๐.- บาท (หนึ่งร้อยบาทถ้วน) โดยผู้ว่าจ้างจะต้องแจ้งความบกพร่องในแต่ละครั้งเป็นหนังสือให้ผู้รับจ้างหรือผู้แทนของผู้รับจ้างทราบภายใน ๗ (เจ็ด) วันทำการ นับถัดจากวันทราบเหตุดังกล่าว เพื่อให้ผู้รับจ้างชี้แจงเป็นหนังสือต่อผู้ว่าจ้างภายใน ๗ (เจ็ด) วัน นับถัดจากวันที่ได้รับแจ้งจากผู้ว่าจ้าง ในกรณีที่ผู้ว่าจ้างพิจารณาคำสั่งแจ้งแล้วเห็นว่าไม่มีเหตุอันสมควร หรือในกรณีที่ผู้รับจ้างไม่ชี้แจงภายในกำหนดเวลา ผู้ว่าจ้างมีสิทธิปรับผู้รับจ้างได้

๓.๓.๖ ในกรณีที่พนักงานรักษาความปลอดภัยปฏิบัติหน้าที่ไม่ครบถ้วนถูกต้องตามกำหนดเวลาในข้อ ๑ และหากเกิดความเสียหายใดๆ ขึ้นแก่ผู้ว่าจ้างหรือทรัพย์สินของผู้ว่าจ้าง ผู้รับจ้างต้องรับผิดชอบชดใช้ค่าเสียหายให้แก่ผู้ว่าจ้าง

๓.๓.๗ ในระหว่างปฏิบัติงานถ้าผู้รับจ้างหรือพนักงานรักษาความปลอดภัยได้กระทำการใดๆ อันเป็นการละเมิดต่อบุคคล หรือทรัพย์สินของบุคคลอื่น ผู้รับจ้างจะต้องรับผิดชอบในความเสียหายที่ได้กระทำขึ้นนั่นเอง

๓.๓.๘ หากความเสียหายหรือสูญหายของทรัพย์สินซึ่งผู้รับจ้างต้องรับผิดชอบเกิดขึ้นเพราะผู้ว่าจ้างหรือบุคลากรของผู้ว่าจ้างมีส่วนผิดอยู่ด้วย คู่สัญญาจะร่วมกันรับผิดชอบโดยให้ความรับผิดชอบคู่สัญญาแต่ละฝ่ายขึ้นอยู่กับการที่คู่สัญญาแต่ละฝ่ายได้มีส่วนในความผิดนั้นยิ่งหย่อนกว่ากันเพียงไร

๓.๔ ผู้รับจ้างไม่ต้องรับผิดชอบต่อผู้ว่าจ้างในกรณีดังต่อไปนี้

๓.๔.๑ ความเสียหายหรือสูญหายแก่ทรัพย์สินของผู้ว่าจ้างหรือบุคลากรของผู้ว่าจ้างอันเกิดจากเหตุสุดวิสัยหรือเกิดจากผู้ว่าจ้างหรือบุคลากรของผู้ว่าจ้าง

๓.๔.๒ ความเสียหายหรือสูญหายอันเกิดจากภัยต่างๆ ซึ่งไม่อยู่ในวิสัยที่ผู้รับจ้างจะป้องกันได้ เว้นแต่ความเสียหายนั้นเกิดขึ้นจากความจงใจหรือประมาทเลินเล่อ หรือละเลยต่อแผนภูมิชนิดหน้าทึของผู้รับจ้างหรือพนักงานรักษาความปลอดภัยของผู้รับจ้าง

Am

(นางศศิชา คุณสิลกจิรายุ)
เจ้าพนักงานพัสดุชำนาญงาน

(ลงชื่อ) *[Signature]*

ผู้ว่าจ้าง



(ลงชื่อ)

[Signature]

ผู้รับจ้าง

(นางสาวเบญจวรรณ ท่ากระเบา)

[Signature]

๓.๔.๓ ผู้รับจ้างไม่ต้องรับผิดชอบค่าใช้จ่ายไม่ว่ากรณีใดๆ ที่เกิดขึ้นกับทรัพย์สินส่วนตัวของบุคลากรของผู้ว่าจ้าง หรือทรัพย์สินของบุคคลภายนอก เว้นแต่ทรัพย์สินส่วนตัวของบุคลากรของผู้ว่าจ้างที่นำมาใช้ในสำนักงานของผู้ว่าจ้างเพื่อประโยชน์ในการปฏิบัติงาน และได้แจ้งให้ผู้รับจ้างทราบรายการของทรัพย์สินนั้นแล้ว และเว้นแต่ความเสียหายนั้นเกิดขึ้นจากความจงใจหรือประมาทเลินเล่อ หรือละเลยต่อการปฏิบัติหน้าที่ของผู้รับจ้างหรือพนักงานรักษาความปลอดภัยของผู้รับจ้าง

ข้อ ๔ หน้าที่และความรับผิดชอบของผู้ว่าจ้าง

หน้าที่และความรับผิดชอบของผู้ว่าจ้างมีดังนี้

๔.๑ จัดให้มีระเบียบข้อบังคับเกี่ยวกับการรักษาความปลอดภัยใช้บังคับแก่บุคลากรของผู้ว่าจ้างหรือบุคคลที่ผ่านเข้าออกในบริเวณเขตรับผิดชอบของผู้รับจ้าง เช่น การตรวจค้นสิ่งของและยานพาหนะเมื่อมีกรณีสงสัยและมีความจำเป็น

๔.๒ กำหนดหน้าที่และจุดปฏิบัติงานของพนักงานรักษาความปลอดภัยโดยชัดเจน และจัดทำประกาศกำหนดหน้าที่และจุดปฏิบัติงานดังกล่าวติดประกาศไว้ ณ จุดปฏิบัติงาน

๔.๓ กรณีทรัพย์สินของผู้ว่าจ้างเกิดความเสียหายหรือสูญหายอันเนื่องมาจากการโจรกรรม ซึ่งผู้รับจ้างจะต้องรับผิดชอบตามสัญญา ผู้ว่าจ้างจะแจ้งเป็นหนังสือให้ผู้รับจ้างทราบโดยด่วน พร้อมระบุ ชนิด ประเภท จำนวน และมูลค่าของทรัพย์สินที่แท้จริง

๔.๔ ผู้ว่าจ้างจะให้เวลาแก่ผู้รับจ้างในการติดตามเอาทรัพย์สินที่สูญหายคืนภายใน ๓๐ (สามสิบ) วัน นับถัดจากวันที่ทราบผลการสอบสวนของพนักงานสอบสวนและหากครบกำหนดแล้วยังไม่ได้คืน ผู้รับจ้างจะต้องชดใช้ค่าความเสียหายให้แก่ผู้ว่าจ้างตามที่กำหนดไว้ในสัญญา

๔.๕ ในกรณีที่ผู้ว่าจ้างต้องการให้ผู้รับจ้างดูแลรักษาทรัพย์สินที่ต้องรักษาความปลอดภัยเป็นพิเศษชั่วคราว ผู้ว่าจ้างจะแจ้งให้ผู้รับจ้างทราบเป็นหนังสือ

๔.๖ ในกรณีที่รัฐบาลประกาศเปลี่ยนแปลงกำหนดอัตราค่าจ้างแรงงานขั้นต่ำภายหลังจากสัญญานี้มีผลใช้บังคับ ผู้รับจ้างมีสิทธิร้องขอเพิ่มอัตราค่าจ้างเฉพาะค่าแรงของพนักงานรักษาความปลอดภัยตามอัตราส่วนต่างของค่าจ้างขั้นต่ำที่รัฐบาลกำหนดเพิ่มขึ้นซึ่งผู้ว่าจ้างจะพิจารณาด้วยเหตุผลที่สมควรและเป็นธรรม หากผู้ว่าจ้างไม่สามารถตกลงตามที่ร้องขอเพราะเหตุขัดข้องด้านงบประมาณหรือเหตุอื่นใด ผู้รับจ้างมีสิทธิบอกเลิกสัญญา ในกรณีนี้ผู้รับจ้างจะไม่เรียกร้องค่าเสียหายหรือค่าชดเชยใดๆ ทั้งสิ้น

ข้อ ๕ การบังคับค่าปรับ ค่าเสียหาย และค่าใช้จ่าย

ในกรณีที่ผู้รับจ้างไม่ปฏิบัติตามสัญญาข้อใดข้อหนึ่งด้วยเหตุใดๆ ก็ตาม จนเป็นเหตุให้เกิดค่าปรับ ค่าเสียหาย หรือค่าใช้จ่ายแก่ผู้ว่าจ้าง ผู้รับจ้างต้องชดใช้ค่าปรับ ค่าเสียหาย หรือค่าใช้จ่ายดังกล่าวให้แก่ผู้ว่าจ้างโดยสิ้นเชิงภายในกำหนด ๓๐ (สามสิบ) วัน นับถัดจากวันที่ได้รับแจ้งเป็นหนังสือจากผู้ว่าจ้าง หาก ผู้รับจ้างไม่ชดใช้ให้ถูกต้องครบถ้วนภายในระยะเวลาดังกล่าว ให้ผู้ว่าจ้างมีสิทธิที่จะหักเอาจากจำนวนเงินค่าจ้างที่ต้องชำระ หรือบังคับจากหลักประกันการปฏิบัติตามสัญญาตามข้อ ๘ ได้ทันที

หากค่าปรับ ค่าเสียหาย หรือค่าใช้จ่ายที่บังคับจากเงินค่าจ้างที่ต้องชำระ หรือหลักประกันการปฏิบัติตามสัญญาตามข้อ ๘ แล้วยังไม่เพียงพอ ผู้รับจ้างยินยอมชำระส่วนที่เหลือที่ยังขาดอยู่จนครบถ้วนตามจำนวนค่าปรับ ค่าเสียหาย หรือค่าใช้จ่ายนั้น ภายในกำหนด ๓๐ (สามสิบ) วัน นับถัดจากวันที่ได้รับแจ้งเป็นหนังสือจากผู้ว่าจ้าง

หากมีเงินค่าจ้างตามสัญญาที่หักไว้จ่ายเป็นค่าปรับ ค่าเสียหาย หรือค่าใช้จ่ายแล้ว ยังเหลืออยู่อีกเท่าใด ผู้ว่าจ้างจะคืนให้แก่ผู้รับจ้างทั้งหมด

John
(นางศศิธา คุณฉีกจิรายุ)
เจ้าพนักงานพัสดุชำนาญงาน

(ลงชื่อ) *[Signature]*

ผู้ว่าจ้าง



(นางสาวเบญจวรรณ ท่ากระเบา)

[Signature]
ผู้รับจ้าง

ข้อ ๖ การบอกเลิกสัญญา

ในกรณีที่ผู้รับจ้างไม่ปฏิบัติตามสัญญาข้อใดข้อหนึ่ง ผู้ว่าจ้างมีสิทธิบอกเลิกสัญญา ได้ทันที และผู้รับจ้างยอมให้ผู้ว่าจ้างริบหรือบังคับจากหลักประกันตามข้อ ๘ ทั้งหมดหรือแต่บางส่วน ตามแต่จะเห็นสมควรได้ทันที และผู้ว่าจ้างมีสิทธิที่จะจ้างบุคคลอื่นทำงานต่อไปได้ โดยผู้รับจ้างจะต้องรับผิดชอบในค่าเสียหายซึ่งเป็นจำนวนเกินกว่าหลักประกันและค่าเสียหายต่างๆ ที่เกิดขึ้น รวมทั้งค่าจ้างส่วนที่เพิ่มขึ้นเพราะการจ้างบุคคลอื่นทำงานนี้ต่อไป นอกจากนี้ ผู้ว่าจ้างมีสิทธิระงับการจ่ายค่าจ้างที่ต้องชำระสำหรับการให้บริการที่ได้ดำเนินการไปแล้วเพื่อเป็นประกันการชำระค่าเสียหาย

การว่าจ้างตามสัญญานี้ไม่ทำให้ผู้รับจ้าง และพนักงานรักษาความปลอดภัยของผู้รับจ้างมีฐานะเป็นลูกจ้างของทางราชการหรือมีความสัมพันธ์ในฐานะเป็นลูกจ้างของผู้ว่าจ้างตามกฎหมายแรงงาน

ข้อ ๗ การจ้างช่วง

ผู้รับจ้างจะต้องไม่เอางานทั้งหมดหรือแต่บางส่วนแห่งสัญญานี้ไปจ้างช่วงอีกทอดหนึ่ง เว้นแต่การจ้างช่วงงานแต่บางส่วนที่ได้รับอนุญาตเป็นหนังสือจากผู้ว่าจ้างก่อน การที่ผู้ว่าจ้างได้อนุญาตให้จ้างช่วงงานแต่บางส่วนดังกล่าวนี้ไม่เป็นเหตุให้ผู้รับจ้างหลุดพ้นจากความรับผิดชอบหรือพันธะหน้าที่ ตามสัญญานี้

กรณีผู้รับจ้างไปจ้างช่วงงานแต่บางส่วนโดยฝ่าฝืนความในวรรคหนึ่ง ผู้รับจ้างต้องชำระค่าปรับให้แก่ผู้ว่าจ้างเป็นจำนวนเงินในอัตราร้อยละ ๑๐ (ร้อยละสิบ) ของวงเงินของงานที่จ้างช่วงตามสัญญา ทั้งนี้ ไม่ตัดสิทธิผู้ว่าจ้างในการบอกเลิกสัญญา

ข้อ ๘ หลักประกันการปฏิบัติตามสัญญา

ในขณะที่ทำสัญญานี้ผู้รับจ้างได้นำหลักประกันเป็น เป็นจำนวนเงิน บาท () ซึ่งเท่ากับร้อยละ (%) ของราคาจ้าง มามอบให้แก่ผู้ว่าจ้างเพื่อเป็นหลักประกันการปฏิบัติตามสัญญานี้

กรณีผู้รับจ้างใช้หนังสือค้ำประกันมาเป็นหลักประกันการปฏิบัติตามสัญญา หนังสือค้ำประกันดังกล่าวจะต้องออกโดยธนาคารที่ประกอบกิจการในประเทศไทย หรือโดยบริษัทเงินทุนหรือบริษัทเงินทุนหลักทรัพย์ที่ได้รับอนุญาตให้ประกอบกิจการเงินทุนเพื่อการพาณิชย์และประกอบธุรกิจค้ำประกันตามประกาศของธนาคารแห่งประเทศไทย ตามรายชื่อบริษัทเงินทุนที่ธนาคารแห่งประเทศไทยแจ้งเวียนให้ทราบตามแบบที่คณะกรรมการนโยบายการจัดซื้อจัดจ้างกำหนด หรืออาจเป็นหนังสือค้ำประกันอิเล็กทรอนิกส์ตามวิธีการที่กรมบัญชีกลางกำหนดก็ได้ และจะต้องมีอายุการค้ำประกันตลอดไปจนกว่าผู้รับจ้างพ้นข้อผูกพันตามสัญญานี้

หลักประกันที่ผู้รับจ้างนำมามอบให้ตามวรรคหนึ่ง จะต้องมียุครอบคอบคลุมความรับผิดชอบทั้งปวงของผู้รับจ้างตลอดอายุสัญญา ถ้าหลักประกันที่ผู้รับจ้างนำมามอบให้ดังกล่าวลดลงหรือเสื่อมค่าลง หรือมีอายุไม่ครอบคลุมถึงความรับผิดชอบของผู้รับจ้างตลอดอายุสัญญา ไม่ว่าด้วยเหตุใดๆ ก็ตาม ผู้รับจ้างต้องหาหลักประกันใหม่หรือหลักประกันเพิ่มเติมให้มีจำนวนครบถ้วนตามวรรคหนึ่งมามอบให้แก่ผู้ว่าจ้างภายใน วัน นับถัดจากวันที่ได้รับแจ้งเป็นหนังสือจากผู้ว่าจ้าง

หลักประกันที่ผู้รับจ้างนำมามอบไว้ตามข้อนี้ผู้ว่าจ้างจะคืนให้แก่ผู้รับจ้างโดยไม่มีดอกเบี้ย เมื่อผู้รับจ้างพ้นจากข้อผูกพันและความรับผิดชอบทั้งปวงตามสัญญานี้แล้ว สำเนาถูกต้อง

Amr
(นางศศิชา คุณสิลลภจิราวุธ)
เจ้าพนักงานพัสดุชำนาญงาน

(ลงชื่อ) *ksksk*



[Signature]
ผู้รับจ้าง

(นางสาวเบญจวรรณ ท่ากระเบา)

กชช ๖๓๓๓

ข้อ ๙ การงดหรือลดค่าปรับ หรือการขยายเวลาในการปฏิบัติตามสัญญา

ในกรณีที่มีเหตุเกิดจากความผิดหรือความบกพร่องของฝ่ายผู้ว่าจ้าง หรือเหตุสุดวิสัย หรือเกิดจากพฤติการณ์อันหนึ่งอันใดที่ผู้รับจ้างไม่ต้องรับผิดชอบตามกฎหมาย หรือเหตุอื่นตามที่กำหนด ในกฎกระทรวง ซึ่งออกตามความในกฎหมายว่าด้วยการจัดซื้อจัดจ้างและการบริหารพัสดุภาครัฐ ทำให้ผู้รับจ้างไม่สามารถทำการตามเงื่อนไขและกำหนดเวลาแห่งสัญญานี้ได้ ผู้รับจ้างจะต้องแจ้งเหตุ หรือพฤติการณ์ดังกล่าวพร้อมหลักฐานเป็นหนังสือให้ผู้ว่าจ้างทราบ เพื่อของดหรือลดค่าปรับ หรือขยายเวลาทำการออกไปภายใน ๑๕ (สิบห้า) วัน นับถัดจากวันที่เหตุนั้นสิ้นสุดลง หรือตามที่กำหนดในกฎกระทรวงดังกล่าวแล้วแต่กรณี

ถ้าผู้รับจ้างไม่ปฏิบัติให้เป็นไปตามความในวรรคหนึ่ง ให้ถือว่าผู้รับจ้างได้สละสิทธิเรียกร้องในการที่จะของดหรือลดค่าปรับ หรือขยายเวลาทำการโดยไม่มีเงื่อนไขทั้งสิ้น เว้นแต่กรณีเหตุเกิดจากความผิดหรือความบกพร่องของฝ่ายผู้ว่าจ้างซึ่งมีหลักฐานชัดเจนหรือผู้ว่าจ้างทราบที่อยู่แล้วตั้งแต่ต้น

การงดหรือลดค่าปรับ หรือขยายกำหนดเวลาทำการตามวรรคหนึ่ง อยู่ในดุลพินิจของผู้ว่าจ้างที่จะพิจารณาตามที่เห็นสมควร

ข้อ ๑๐ เอกสารอันเป็นส่วนหนึ่งของสัญญา

เอกสารแนบท้ายสัญญาดังต่อไปนี้ให้ถือเป็นส่วนหนึ่งของสัญญานี้

๑๐.๑ ผนวก ๑ รายละเอียดขอบเขตของงาน (Terms of Reference : TOR) การจ้างเพนนาบุคคลภายนอกรักษาความปลอดภัย ประจำจังหวัดประจวบ ๒๕๖๗ จำนวน ๕ แห่ง

ความใดในเอกสารแนบท้ายสัญญาที่ขัดหรือแย้งกับข้อความในสัญญานี้ ให้ใช้ข้อความในสัญญานี้บังคับ และในกรณีที่เอกสารแนบท้ายสัญญาขัดแย้งกันเอง ผู้รับจ้างจะต้องปฏิบัติตามคำวินิจฉัยของผู้ว่าจ้าง คำวินิจฉัยของผู้ว่าจ้างให้ถือเป็นที่สุด และผู้รับจ้างไม่มีสิทธิเรียกร้องค่าจ้าง ค่าเสียหายหรือค่าใช้จ่ายใดๆ เพิ่มเติมจากผู้ว่าจ้างทั้งสิ้น

สัญญานี้ทำขึ้นเป็นสองฉบับ มีข้อความถูกต้องตรงกัน คู่สัญญาได้อ่านและเข้าใจข้อความโดยละเอียดตลอดแล้ว จึงได้ลงลายมือชื่อ พร้อมประทับตรา (ถ้ามี) ไว้เป็นสำคัญต่อหน้าพยาน และคู่สัญญาต่างยึดถือไว้ฝ่ายละหนึ่งฉบับ

(ลงชื่อ) ร้อยเอก.....ผู้ว่าจ้าง
(สมศักดิ์ หวลบุตตา)
รองนายกเทศมนตรี ปฏิบัติราชการแทน
นายกเทศมนตรีนครนครปฐม



(ลงชื่อ).....ผู้รับจ้าง
(นางสาวเบญจวรรณ ท่ากระเบา)
สำนักงานรักษาความปลอดภัย องค์การสงเคราะห์ทหารผ่านศึก
ในพระบรมราชูปถัมภ์

สำเนาถูกต้อง

(ลงชื่อ) จำเอก.....พยาน
(สุชาติ คงชาติ)
หัวหน้าฝ่ายป้องกันและบรรเทาสาธารณภัย

(ลงชื่อ).....พยาน
(นางสงเสริมพยุคนทีลภจิรายุ)
(นายฤชา อภิวัดคุณนันทน์) ปลัดผู้ว่าราชการ
นิติกรชำนาญการ

รายละเอียดขอบเขตของงาน (Terms of Reference : TOR)
การจ้างเหมาบุคคลภายนอกรักษาความปลอดภัย
ประจำปีงบประมาณ ๒๕๖๗



๑. ความจำเป็น

ด้วยอาคารสำนักงานเทศบาลนครนครปฐม ตั้งอยู่ที่ถนนพหลโยธินอำเภอเมืองนครปฐม จังหวัด นครปฐม เป็นอาคารสำนักงานที่ต้องรองรับภารกิจในการให้บริการประชาชน ช่างราชการ และหน่วยงาน ทุกภาคส่วนทั้งภาครัฐและเอกชน ซึ่งจะมีผู้มาใช้บริการเป็นจำนวนมาก และมีทรัพย์สินของทางราชการต่าง ๆ จำนวนมาก จึงจำเป็นต้องมีการดูแลรักษาความปลอดภัยแก่ประชาชน เจ้าหน้าที่ ทรัพย์สินต่างๆ และพื้นที่ โดยรอบบริเวณอาคารสำนักงานเทศบาลนครนครปฐม

ดังนั้น เทศบาลนครนครปฐม จึงมีความจำเป็นต้องดำเนินการจ้างเหมาบุคคลภายนอกรักษาความปลอดภัยสำนักงานเทศบาลนครนครปฐมและบริเวณพื้นที่โดยรอบอาคารสำนักงาน เพื่อรักษาความปลอดภัยแก่ ประชาชน เจ้าหน้าที่ ทรัพย์สินต่าง ๆ และทรัพย์สินของราชการในพื้นที่ เพื่อให้พ้นจากการโจรกรรม การก่อ รุนแรงก่อ การจลาจล และอุบัติเหตุต่างๆ ที่อาจเกิดขึ้น รวมไปถึงอันตรายและความเสียหายแก่อาคาร สถานที่ ทรัพย์สินต่างๆ ของสำนักงานเทศบาลนครนครปฐม โดยถือว่่าเป็นทางเลือกหนึ่งที่น่าจะเหมาะสมในสภาวการณ์ ปัจจุบันและเป็นไปตามแนวทางปฏิบัติตามที่สื่อกระทรวงมหาดไทย ส่วนที่ ๓๓ ที่ มท.๑๘๐๘.๒/ว ๗๓๒๒ ลงวันที่ ๓๐ กันยายน ๒๕๖๕ และคำนวณตามแนวทางตามข้อบัญญัติสภาเมืองนครปฐม ที่ นร.๑๓๓๓.๗/ว ๕๕ ลงวันที่ ๒๕ ธันวาคม ๒๕๖๕ เรื่อง หลักเกณฑ์ และอัตราค่าจ้างประกอบภารกิจการดำเนินงานงบประมาณ รายจ่ายประจำปี ที่เบิกจ่ายในลักษณะค่าตอบแทน ให้สอน วัสดุ และค่าสาธารณูปโภค

๒. วัตถุประสงค์

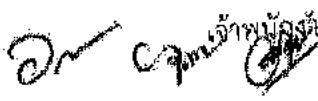
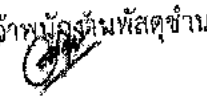
- ๑. เพื่อดูแลตรวจสอบพิทักษ์รักษาและคุ้มครองปกป้องทรัพย์สินของทางราชการ
- ๒. เพื่อตรวจตรา สอดส่อง ดูแล ควบคุมความเรียบร้อยของบุคคลและยานพาหนะที่ผ่านเข้า - ออก ภายในบริเวณสำนักงานเทศบาลนครนครปฐม ด้วยความรอบคอบและรัดกุม
- ๓. เพื่อให้พนักงานรักษาความปลอดภัยประจำพื้นที่ ปฏิบัติหน้าที่ความรับผิดชอบงานที่ได้รับ มอบหมายและปฏิบัติตามเงื่อนไขสัญญาว่าจ้างที่กำหนด ตลอดจนรายงานและเสนอแนะเพื่อปรับปรุงแก้ไข ข้อบกพร่องที่อาจเกิดขึ้นได้
- ๔. เพื่อให้พนักงานรักษาความปลอดภัยตรวจสอบควบคุมดูแลการนำทรัพย์สิน เข้า - ออก จากสถานที่ดังกล่าว ก่อนได้รับอนุญาต
- ๕. เพื่อปฏิบัติหน้าที่รักษาความปลอดภัยโดยทั่วไป โดยเฉพาะด้านการโจรกรรม ด้านอัคคีภัย โดยดับเพลิงและแจ้งสายที่เกี่ยวข้องทราบ รวมทั้งการช่วยป้องกันความเสียหายของทรัพย์สินที่อยู่ในบริเวณ พื้นที่ที่ผู้ว่าจ้างทำการจ้าง และช่วยป้องกันความสูญเสียชีวิตโดยเปล่าประโยชน์ เช่น การเปิดน้ำ และไฟฟ้าที่เปิดทิ้งไว้ ทั้งภายในและภายนอกภายในสำนักงานเทศบาลนครนครปฐม
- ๖. รายงานเหตุการณ์ประจำวัน และระมัดระวังป้องกันอัคคีภัย และระงับเหตุที่เกิดจากอัคคีภัย โดยดับเพลิง แจ้งแจ้งผู้ว่าจ้างทราบ
- ๗. เพื่อให้ทุกพื้นที่ได้รับความปลอดภัยทั้งชีวิตและทรัพย์สิน ในกรณีที่ทรัพย์สินได้รับความเสียหาย ถูกทำลายหรือสูญหาย ผู้รับจ้างจะต้องชดใช้ในวงเงินตามสัญญาจ้าง
- ๘. เพื่อให้เกิดความสะดวกด้านการจราจรทั้งภายในและภายนอกบริเวณสำนักงานเทศบาลฯ
- ๙. เพื่อการให้บริการที่เป็นเลิศ สอดคล้องกับนโยบายของเทศบาลนครนครปฐม (นางศศิษา คุณติลกจิราญ)

ลงชื่อ    
 ผู้รับจ้าง
 (นางสาวเบญจวรรณ ท่ากระเบา)
 เจ้าพนักงานพัสดุชำนาญงาน

๗๒๗ ๖/๓๓

๔.๓ อุปกรณ์ที่ใช้ในการรักษาความปลอดภัย

ผู้รับจ้างต้องจัดหาวัสดุอุปกรณ์เครื่องมือเครื่องใช้ต่างๆ เพื่อให้ในการรักษาความปลอดภัย
คุณลักษณะดังนี้

- ๑. เครื่องแบบเป็นฟอร์มของผู้รับจ้างต้องมีป้ายชื่อและชื่อสกุลของผู้ปฏิบัติงาน
ติดหน้าอกเพื่อเห็นถว้กรณีเข้าด้านข้าง
- ๒. จัดให้มีเจ้าหน้าที่รักษาความปลอดภัยทุกคนมีไฟฉายเพื่อใช้ในเวลาากลางคืน
- ๓. จัดให้มีกระบอก นกหวีด หรืออุปกรณ์อื่นที่จำเป็นในการปฏิบัติงานให้แก่พนักงาน
รักษาความปลอดภัย
- ๔. จัดให้มีสมุดรายนามการปฏิบัติงานหน้าที่ยของเจ้าหน้าที่รักษาความปลอดภัยในและ
สมุดทะเบียนนครบาลปฏิบัติงานของเจ้าหน้าที่และยานพาหนะเข้า - ออก
- ๕. เครื่องมือสื่อสารต้องสามารถรับทราบข่าให้ได้กับเครื่องมือสื่อสารที่มีอยู่ หรือจัดหา
เพิ่มเติมเครื่องมือสื่อสารให้ถึงเจ้าหน้าที่ผู้ควบคุมงาน เพื่อให้ติดต่อภายในระยะเวลาตามสัญญาจ้าง

๔.๔ ระเบียบปฏิบัติในการขึ้นลงปฏิบัติงาน

- ๑. ต้องทำงานขยันขันแข็ง ซื่อสัตย์สุจริต
- ๒. ให้ความลับด้านหน้าที่ทุกเดือน
- ๓. การทาสีหรือทาสีแนวรั้วนั้นความถี่ตามความจำเป็นหรือแจ้งขึ้นให้ออก
- ๔. ถ้ามีสภาพหรือสิ่งใดที่ผิดปกติต้องหาคนทดแทน
- ๕. เวรเดินต้องรอให้มีคนมาจับเวรก่อน จึงจะเวรได้
- ๖. ห้ามวางของและขยะบริเวณที่ขึ้นประจำการ
- ๗. ห้ามสูบบุหรี่ในพื้นที่ขึ้นเวรปฏิบัติงาน
- ๘. ห้ามมีเพื่อน ญาติและผู้อื่นมาอยู่ด้วยระหว่างปฏิบัติงาน
- ๙. พนักงานรักษาความปลอดภัยปฏิบัติงานที่บกพร่อง ไม่เป็นไปตามระเบียบข้อบังคับ
หรือคำสั่งของผู้ว่าจ้าง จะต้องถูกปรับเป็นรายครั้ง ครั้งละ ๓๐๐ บาท (หนึ่งร้อยบาท)

๕. ระยะเวลาส่งมอบงาน

ผู้รับจ้างจะต้องส่งมอบผลการปฏิบัติงานเป็นงวดรายเดือน รวม ๑๒ งวด



๖. หลักเกณฑ์ในการพิจารณาคัดเลือกข้อเสนอ



ใช้เกณฑ์ตามหนังสือกระทรวงมหาดไทย ส่วนที่ ๓๓๖ ที่ มท. ๐๘๐๘.๒/ว ๗๓๐๒ ลงวันที่ ๒๓
กันยายน ๒๕๖๕ เรื่อง หลักเกณฑ์การดำเนินการจ้างเอกชนและยกเว้นเงินค่าจ้างและการบริการของผู้
ปกครองส่วนท้องถิ่น และหนังสือสำนักงบประมาณ ที่ นร ๐๗๑๘.๒/ว ๕๕ ลงวันที่ ๒๕ ธันวาคม ๒๕๖๕
เรื่อง หลักเกณฑ์และอัตราค่าใช้จ่ายประเภทการพิจารณางบประมาณรายจ่ายประจำปี ที่เบิกจ่ายในลักษณะ
ค่าตอบแทน ให้สอย วัสดุ และค่าสาธารณูปโภค

๗. วงเงินงบประมาณ

วงเงินในการจัดหา ๑,๐๕๑,๒๐๐ บาท (หนึ่งล้านห้าหมื่นบาทถ้วน) ตามหนังสือ
กระทรวงมหาดไทย ที่ มท. ๐๘๐๘.๒/ว-๗๓๐๒ ลงวันที่ ๓๐ กันยายน ๒๕๖๕ และหลักเกณฑ์ และอัตรา
ค่าใช้จ่ายประกอบการพิจารณางบประมาณรายจ่ายประจำปี ที่เบิกจ่ายในลักษณะค่าตอบแทน ให้สอย วัสดุ
และค่าสาธารณูปโภค

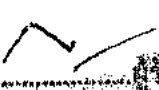
สำเนาถูกต้อง

ลงชื่อ    ผู้รับจ้าง
นางสาวเบญจวรรณ ท่ากระเบา)

 
(นางศศิชา คุณคิดกิจราย)
เจ้าพนักงานพัสดุชำนาญงาน

๗๒๓ วิกิตพิติ

๙. งานตามและการจ่ายเงิน

ผู้รับจ้างจะจ่ายเงินค่าจ้างเป็นงวด งวดละ ๑ เดือน ในอัตราเดือนละเท่า ๆ กัน จำนวน ๑๒ งวด

๑๐. ระยะเวลาดำเนินการ

ตั้งแต่ ๑ ตุลาคม ๒๕๖๖ ถึง ๓๑ กันยายน ๒๕๖๗





๑๑. อัตราค่าปรับ

ผู้รับจ้างจะต้องชำระค่าปรับเป็นรายวันให้ผู้ว่าจ้าง ในอัตราร้อยละ ๐.๑๐ ของราคาทำจ้างเฉพาะรายการ

(ลงชื่อ)  ประธานกรรมการ
(นางสาวอัมมพันธ์ วัฒนศิริขจร)

(ลงชื่อ)  กรรมการ
(นางสาววราภรณ์ ตั้งธนาภรณ์)

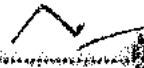
(ลงชื่อ)  กรรมการ
(นายดำรงศักดิ์ รุณศิริสวัสดิ์)

ลงชื่อ   ผู้รับจ้าง
(นางสาวเบญจวรรณ ท่ากระเป๋)   ผู้รับจ้าง

(นางศศิชา คุณศิริภิญโญ)
เจ้าพนักงานพัสดุชำนาญงาน

สัญญาจ้างทำของ

สัญญาเลขที่ ๑๐๐/๒๕๖๖

สัญญาฉบับนี้ทำขึ้น ณ สำนักงานเทศบาลนครนครปฐม เลขที่ ๘๘๘ ถนนทหารบก ตำบลบ่อพลับ อำเภอมืองนครปฐม จังหวัดนครปฐม เมื่อวันที่ ๒๙ เดือน กันยายน พ.ศ. ๒๕๖๖ ระหว่างเทศบาลนครนครปฐม โดย ร้อยเอก สมศักดิ์ หวลบุตตา ตำแหน่ง รองนายกเทศมนตรี ปฏิบัติราชการแทนนายกเทศมนตรีนครนครปฐม ซึ่งต่อไปในสัญญานี้เรียกว่า "ผู้ว่าจ้าง" ฝ่ายหนึ่งกับ บริษัท อีส เวสต์ แมนเนจเม้นท์ จำกัด ซึ่งจดทะเบียนนิติบุคคล ณ สำนักงานทะเบียนหุ้นส่วนบริษัทกลาง ทะเบียนนิติบุคคลเลขที่ ๐๒๐๕๕๔๕๐๐๗๒๔๓ เมื่อวันที่ ๑๒ เดือน กรกฎาคม พ.ศ. ๒๕๕๕ สำนักงานใหญ่ตั้งอยู่เลขที่ ๑๗/๑๒ หมู่ที่ ๘ ตำบลหนองปลาไหล อำเภอบางละมุง จังหวัดชลบุรี โดย นายวุฒิศักดิ์ แสนสุข ผู้รับมอบอำนาจ ตามหนังสือมอบอำนาจ ฉบับลงวันที่ ๒๙ เดือน กันยายน พ.ศ. ๒๕๖๖ ซึ่งต่อไปในสัญญานี้เรียกว่า "ผู้รับจ้าง" อีกฝ่ายหนึ่ง คู่สัญญาได้ตกลงกันมีข้อความดังต่อไปนี้

ข้อ ๑ ข้อตกลงว่าจ้าง

ผู้ว่าจ้างตกลงจ้างและผู้รับจ้างตกลงรับจ้างทำงานบริการเก็บขนขยะ ประจำปีงบประมาณ พ.ศ. ๒๕๖๗ ตามข้อกำหนดและเงื่อนไขแห่งสัญญานี้รวมทั้งเอกสารแนบท้ายสัญญา ผู้รับจ้างตกลงที่จะจัดหาแรงงานและวัสดุ เครื่องมือเครื่องใช้ ตลอดจนอุปกรณ์ต่างๆ ชนิดดี เพื่อใช้ในงานจ้างตามสัญญานี้

ข้อ ๒ เอกสารอันเป็นส่วนหนึ่งของสัญญา

เอกสารแนบท้ายสัญญาดังต่อไปนี้ให้ถือเป็นส่วนหนึ่งของสัญญานี้

- ๒.๑ รายงานผลการพิจารณาคณะกรรมการ จำนวน ๓ แผ่น
- ๒.๒ รายละเอียดข้อกำหนดงานและคุณลักษณะเฉพาะฯ จำนวน ๑๕ หน้า
- ๒.๓ ใบเสนอราคา จำนวน ๒ หน้า

ความใดในเอกสารแนบท้ายสัญญาที่ขัดหรือแย้งกับข้อความในสัญญานี้ ให้ใช้ข้อความในสัญญานี้บังคับ และในกรณีที่เอกสารแนบท้ายสัญญาขัดแย้งกันเอง ผู้รับจ้างจะต้องปฏิบัติตามคำวินิจฉัยของผู้ว่าจ้าง คำวินิจฉัยของผู้ว่าจ้างให้ถือเป็นที่สุด และผู้รับจ้างไม่มีสิทธิเรียกร้องค่าจ้าง หรือค่าเสียหาย หรือค่าใช้จ่ายใดๆ เพิ่มเติมจากผู้ว่าจ้างทั้งสิ้น

ข้อ ๓ หลักประกันการปฏิบัติตามสัญญา

ในขณะที่ทำสัญญานี้ ผู้รับจ้างได้นำหลักประกันสัญญาจ้างเป็นหนังสือค้ำประกันของธนาคารไทยพาณิชย์ จำกัด (มหาชน) สาขา งามอินทรา กม.๔.๕ เลขที่ ค.๔๗๖๔๐๓๙๙๕๒๗๐๐๐ ลงวันที่ ๒๙ กันยายน ๒๕๖๖ เป็นจำนวนเงิน ๑,๑๘๗,๖๗๐.- บาท (หนึ่งล้านหนึ่งแสนแปดหมื่นเจ็ดพันหกร้อยเจ็ดสิบบาทถ้วน) ซึ่งเท่ากับร้อยละ ๕ (ร้อยละห้า) ของราคาค่าจ้างตามสัญญามอบให้แก่ผู้ว่าจ้างเพื่อเป็นหลักประกันการปฏิบัติตามสัญญานี้ สำเนาถูกต้อง

ผู้ว่าจ้าง..... (นางศศิษา คุณติลกจิราย) เจ้าพนักงานพัสดุชำนาญงาน ผู้รับจ้าง.....



Handwritten signature or mark at the bottom right.

กรณีผู้รับจ้างใช้หนังสือค่าประกันมาเป็นหลักประกันการปฏิบัติตามสัญญาหนังสือค่าประกันดังกล่าวจะต้องออกโดยธนาคารที่ประกอบกิจการในประเทศไทย หรือโดยบริษัทเงินทุนหรือบริษัทเงินทุนหลักทรัพย์ที่ได้รับอนุญาตให้ประกอบกิจการเงินทุนเพื่อการพาณิชย์และประกอบธุรกิจค้าประกันตามประกาศของธนาคารแห่งประเทศไทย ตามรายชื่อบริษัทเงินทุนที่ธนาคารแห่งประเทศไทยแจ้งเวียนให้ทราบตามแบบที่คณะกรรมการนโยบายการจัดซื้อจัดจ้างและการบริหารพัสดุภาครัฐกำหนด หรืออาจเป็นหนังสือค่าประกันอิเล็กทรอนิกส์ตามวิธีการที่กรมบัญชีกลางกำหนดก็ได้ และจะต้องมีอายุการรับประกันตลอดไปจนกว่าผู้รับจ้างพ้นข้อผูกพันตามสัญญา

หลักประกันที่ผู้รับจ้างนำมามอบให้ตามวรรคหนึ่ง จะต้องมียุครอบคลุมความรับผิดชอบทั้งปวงของผู้รับจ้างตลอดอายุสัญญา ถ้าหลักประกันที่ผู้รับจ้างนำมามอบให้ดังกล่าวลดลงหรือเสื่อมค่าลง หรือมีอายุไม่ครอบคลุมถึงความรับผิดชอบของผู้รับจ้างตลอดอายุสัญญา ไม่ว่าจะด้วยเหตุใดๆ ก็ตาม รวมถึงกรณีผู้รับจ้างส่งมอบงานล่าช้าเป็นเหตุให้ระยะเวลาแล้วเสร็จหรือวันครบกำหนดความรับผิดชอบในความชำรุดบกพร่องตามสัญญาเปลี่ยนแปลงไป ไม่ว่าจะเกิดขึ้นคราวใด ผู้รับจ้างต้องหาหลักประกันใหม่หรือหลักประกันเพิ่มเติมให้มีจำนวนครบถ้วนตามวรรคหนึ่งนำมามอบให้แก่ผู้ว่าจ้างภายใน ๗ วัน นับถัดจากวันที่ได้รับแจ้งเป็นหนังสือจาก ผู้ว่าจ้าง

หลักประกันที่ผู้รับจ้างนำมามอบไว้ตามข้อนี้ ผู้ว่าจ้างจะคืนให้แก่ผู้รับจ้างโดยไม่มีดอกเบี้ยเมื่อผู้รับจ้างพ้นจากข้อผูกพันและความรับผิดชอบทั้งปวงตามสัญญาแล้ว

ข้อ ๔ ค่าจ้างและการจ่ายเงิน

(ก) สำหรับการจ่ายเงินค่าจ้างให้ผู้รับจ้างเป็นงวด

ผู้ว่าจ้างตกลงจ่ายและผู้รับจ้างตกลงรับเงินค่าจ้างจำนวนเงิน ๒๓,๗๕๓,๕๐๐.- บาท (ยี่สิบสามพันเจ็ดแสนห้าหมื่นสามพันห้าร้อยบาทถ้วน) ซึ่งได้รวมภาษีมูลค่าเพิ่ม จำนวน ๑,๕๕๓,๙๖๐.๗๕ บาท (หนึ่งล้านห้าแสนห้าหมื่นสามพันเก้าร้อยหกสิบบาทเจ็ดสิบบาทห้าสตางค์) ตลอดจนภาษีอากรอื่นๆ และค่าใช้จ่ายทั้งปวงด้วยแล้ว โดยกำหนดการจ่ายเงินเป็นรายเดือน เดือนละ ๑ (หนึ่ง) ครั้ง คำนวณตามจำนวนขยะมูลฝอยที่เก็บขนจริงเป็นอัตราส่วน กรณีเศษของ ๑ ตัน ให้คิดตามราคาเศษส่วนของ ๑ ตัน ตามรายละเอียดข้อกำหนดงานและคุณลักษณะเฉพาะงานจ้างเหมาเอกชนบริการเก็บขนขยะมูลฝอย เทศบาลนครนครปฐม ข้อ ๑๖ ค่าจ้างและการจ่ายเงิน (๑๖.๑-๑๖.๔)



หากผู้รับจ้างทำงานเก็บขนขยะมูลฝอย จนครบวงเงินค่าจ้างตามที่ระบุข้างต้น ก่อนวันที่ ๓๐ กันยายน ๒๕๖๗ ให้ถือว่าสัญญาเป็นอันสิ้นสุด โดยไม่ถือเงื่อนไขระยะเวลาของสัญญาเป็นสาระสำคัญ

(ข) สำหรับการจ่ายเงินค่าจ้างให้ผู้รับจ้างครั้งเดียว

ผู้ว่าจ้างตกลงจ่ายและผู้รับจ้างตกลงรับเงินค่าจ้างจำนวนเงิน _____ บาท (_____) ซึ่งได้รวมภาษีมูลค่าเพิ่ม จำนวน _____ บาท (_____) ตลอดจนภาษีอากรอื่นๆ และค่าใช้จ่ายทั้งปวงด้วยแล้ว เมื่อผู้รับจ้างได้ปฏิบัติงานทั้งหมดให้แล้วเสร็จเรียบร้อยตามสัญญาและผู้ว่าจ้างได้ตรวจรับงานจ้างตามข้อ ๑๑ ไว้โดยครบถ้วนแล้ว

สำเนาถูกต้อง

ผู้ว่าจ้าง..... 

(นางศศิษา คุณติลกจิราย)
เจ้าพนักงานพัสดุสำนักงานอุทวงวน
ผู้รับจ้าง..... 



ทศิณี ชาติทิพย์

การจ่ายเงินตามเงื่อนไขแห่งสัญญานี้ ผู้ว่าจ้างจะโอนเงินเข้าบัญชีเงินฝากธนาคารของผู้รับจ้าง ชื่อธนาคาร _____ สาขา _____ ชื่อบัญชี _____ เลขที่บัญชี _____ ทั้งนี้ ผู้รับจ้างตกลงเป็นผู้รับภาระเงินค่าธรรมเนียมหรือค่าบริการอื่นใดเกี่ยวกับการโอน รวมทั้งค่าใช้จ่ายอื่นใด (ถ้ามี) ที่ธนาคารเรียกเก็บและยินยอมให้มีการหักเงินดังกล่าวจากจำนวนเงินโอนในงวดนั้นๆ (ความในวรรคนี้ใช้สำหรับกรณีที่หน่วยงานของรัฐจะจ่ายเงินตรงให้แก่ผู้รับจ้าง (ระบบ Direct Payment) โดยการโอนเงินเข้าบัญชีเงินฝากธนาคารของผู้รับจ้างตามแนวทางที่กระทรวงการคลังหรือหน่วยงานของรัฐเจ้าของงบประมาณเป็นผู้กำหนด แล้วแต่กรณี)

ข้อ ๕ เงินค่าจ้างล่วงหน้า

ผู้ว่าจ้างตกลงจ่ายเงินค่าจ้างล่วงหน้าให้แก่ผู้รับจ้าง เป็นจำนวนเงิน _____ บาท (_____) ซึ่งเท่ากับร้อยละ _____ ของราคาค่าจ้างตามสัญญาที่ระบุไว้ในข้อ ๔

เงินค่าจ้างล่วงหน้าดังกล่าวจะจ่ายให้ภายหลังจากที่ผู้รับจ้างได้วางหลักประกันการรับเงินค่าจ้างล่วงหน้าเป็น _____ (หนังสือค้ำประกันหรือหนังสือค้ำประกันอิเล็กทรอนิกส์ของธนาคารภายในประเทศหรือพันธบัตรรัฐบาลไทย) _____ เต็มตามจำนวนเงินค่าจ้างล่วงหน้านั้นให้แก่ผู้ว่าจ้าง ผู้รับจ้างจะต้องออกใบเสร็จรับเงินค่าจ้างล่วงหน้าตามแบบที่ผู้ว่าจ้างกำหนดให้และผู้รับจ้างตกลงที่จะกระทำตามเงื่อนไขอันเกี่ยวกับการใช้จ่ายและการใช้คืนเงินค่าจ้างล่วงหน้านั้น ดังต่อไปนี้

๕.๑ ผู้รับจ้างจะใช้เงินค่าจ้างล่วงหน้านั้นเพื่อเป็นค่าใช้จ่ายในการปฏิบัติงานตามสัญญาเท่านั้น หากผู้รับจ้างใช้จ่ายเงินค่าจ้างล่วงหน้าหรือส่วนใดส่วนหนึ่งของเงินค่าจ้างล่วงหน้าในทางอื่น ผู้ว่าจ้างอาจจะเรียกเงินค่าจ้างล่วงหน้าคืนจากผู้รับจ้างหรือบังคับเอาจากหลักประกันการรับเงินค่าจ้างล่วงหน้าได้ทันที

๕.๒ เมื่อผู้ว่าจ้างเรียกร้อง ผู้รับจ้างต้องแสดงหลักฐานการใช้จ่ายเงินค่าจ้างล่วงหน้า เพื่อพิสูจน์ว่าได้เป็นไปตามข้อ ๕.๑ ภายในกำหนด ๑๕ (สิบห้า) วัน นับถัดจากวันได้รับแจ้งเป็นหนังสือจากผู้ว่าจ้าง หากผู้รับจ้างไม่อาจแสดงหลักฐานดังกล่าวภายในกำหนด ๑๕ (สิบห้า) วัน ผู้ว่าจ้างอาจเรียกเงินค่าจ้างล่วงหน้าคืนจากผู้รับจ้างหรือบังคับเอาจากหลักประกันการรับเงินค่าจ้างล่วงหน้าได้ทันที

๕.๓ ในการจ่ายเงินค่าจ้างให้แก่ผู้รับจ้างตามข้อ ๔ ผู้ว่าจ้างจะหักคืนเงินค่าจ้างล่วงหน้าในแต่ละงวดเพื่อชดใช้คืนเงินค่าจ้างล่วงหน้าไว้จำนวนร้อยละ _____ ของจำนวนเงินค่าจ้างในแต่ละงวดจนกว่าจำนวนเงินที่หักไว้จะครบตามจำนวนเงินที่หักค่าจ้างล่วงหน้าจากผู้รับจ้างได้รับไปแล้ว ยกเว้นค่าจ้างงวดสุดท้ายจะหักไว้เป็นจำนวนเท่ากับจำนวนเงินค่าจ้างล่วงหน้าที่เหลือทั้งหมด

๕.๔ เงินจำนวนใดๆ ก็ตาม que ผู้รับจ้างจะต้องจ่ายให้แก่ผู้ว่าจ้างเพื่อชำระหนี้หรือเพื่อชดใช้ความรับผิดต่างๆ ตามสัญญา ผู้ว่าจ้างจะหักเอาจากเงินค่าจ้างงวดที่จะจ่ายให้แก่ผู้รับจ้างก่อนที่จะหักชดใช้คืนเงินค่าจ้างล่วงหน้า

๕.๕ ในกรณีที่มีการบอกเลิกสัญญา หากเงินค่าจ้างล่วงหน้าที่เหลือเกินกว่าจำนวนเงินที่ผู้รับจ้างจะได้รับหลังจากหักชดใช้ในกรณีอื่นแล้ว ผู้รับจ้างจะต้องจ่ายคืนเงินจำนวนที่เหลือนั้นให้แก่ผู้ว่าจ้างภายใน ๗ (เจ็ด) วัน นับถัดจากวันได้รับแจ้งเป็นหนังสือจากผู้ว่าจ้าง

๕.๖ ผู้ว่าจ้างจะคืนหลักประกันเงินค่าจ้างล่วงหน้าให้แก่ผู้รับจ้างต่อเมื่อผู้ว่าจ้างได้หักเงินค่าจ้างไว้ครบจำนวนเงินค่าจ้างล่วงหน้าตามข้อ ๕.๓

สำเนาถูกต้อง

ผู้ว่าจ้าง 

ผู้รับจ้าง 
(นางศศิชา คุณดิลกจิรายุ)

เจ้าพนักงานพัสดุชำนาญงาน



๗๑ วิกิต

ข้อ ๖ กำหนดเวลาแล้วเสร็จและสิทธิของผู้ว่าจ้างในการบอกเลิกสัญญา

ผู้รับจ้างต้องเริ่มทำงานที่รับจ้างภายในวันที่ ๑ เดือน ตุลาคม พ.ศ. ๒๕๖๖ และจะต้องทำงานให้แล้วเสร็จบริบูรณ์ภายในวันที่ ๓๐ เดือน กันยายน พ.ศ. ๒๕๖๗ ถ้าผู้รับจ้างมิได้ลงมือทำงานภายในกำหนดเวลา หรือไม่สามารทำงานให้แล้วเสร็จตามกำหนดเวลา หรือมีเหตุให้เชื่อได้ว่าผู้รับจ้างไม่สามารถทำงานให้แล้วเสร็จภายในกำหนดเวลา หรือจะแล้วเสร็จล่าช้าเกินกว่ากำหนดเวลา หรือผู้รับจ้างทำผิดสัญญาข้อใดข้อหนึ่ง หรือตกเป็นผู้ถูกพิทักษ์ทรัพย์เด็ดขาดหรือตกเป็นผู้ล้มละลาย หรือเพิกเฉยไม่ปฏิบัติตามคำสั่งของคณะกรรมการตรวจรับพัสดุ ผู้ว่าจ้างมีสิทธิที่จะบอกเลิกสัญญานี้ได้ และมีสิทธิจ้างผู้รับจ้างรายใหม่เข้าทำงานของผู้รับจ้างให้ลุล่วงไปได้ด้วย การใช้สิทธิบอกเลิกสัญญานี้ไม่กระทบสิทธิของผู้ว่าจ้างที่จะเรียกร้องค่าเสียหายจากผู้รับจ้าง

การที่ผู้ว่าจ้างไม่ใช้สิทธิเลิกสัญญาดังกล่าวข้างต้นนั้น ไม่เป็นเหตุให้ผู้รับจ้างพ้นจากความรับผิดตามสัญญา

ข้อ ๗ ความรับผิดชอบในความชำรุดบกพร่องของงานจ้าง

เมื่องานแล้วเสร็จบริบูรณ์ และผู้ว่าจ้างได้รับมอบงานจากผู้รับจ้างหรือจากผู้รับจ้างรายใหม่ในกรณีที่มีการบอกเลิกสัญญาตามข้อ ๖ หากมีเหตุชำรุดบกพร่องหรือเสียหายเกิดขึ้นจากการจ้างนี้ภายในกำหนด - ปี - เดือน นับถัดจากวันที่ได้รับมอบงานดังกล่าว ซึ่งความชำรุดบกพร่องหรือเสียหายนั้นเกิดจากความบกพร่องของผู้รับจ้างอันเกิดจากการใช้วัสดุที่ไม่ถูกต้องหรือทำไว้มิเรียบร้อย หรือทำ ไม่ถูกต้องตามมาตรฐานแห่งหลักวิชา ผู้รับจ้างจะต้องรีบทำการแก้ไขให้เป็นที่เรียบร้อยโดยไม่ชักช้า โดยผู้ว่าจ้างไม่ต้องออกเงินใดๆ ในการนี้ทั้งสิ้น หากผู้รับจ้างไม่กระทำการดังกล่าวภายในกำหนด ๑๕ (สิบห้า) วัน นับถัดจากวันที่ได้รับแจ้งเป็นหนังสือจากผู้ว่าจ้างหรือไม่ทำการแก้ไขให้ถูกต้องเรียบร้อยภายในเวลาที่ผู้ว่าจ้างกำหนดให้ ผู้ว่าจ้างมีสิทธิที่จะทำการนั้นเองหรือจ้างผู้อื่นให้ทำงานนั้น โดยผู้รับจ้างต้องเป็นผู้ออกค่าใช้จ่ายเองทั้งสิ้น

ในกรณีเร่งด่วนจำเป็นต้องรีบแก้ไขเหตุชำรุดบกพร่องหรือเสียหายโดยเร็ว และไม่อาจรอให้ผู้รับจ้างแก้ไขในระยะเวลาที่กำหนดไว้ตามวรรคหนึ่งได้ ผู้ว่าจ้างมีสิทธิเข้าจัดการแก้ไขเหตุชำรุดบกพร่องหรือเสียหายนั้นเอง หรือจ้างผู้อื่นให้ซ่อมแซมความชำรุดบกพร่องหรือเสียหาย โดยผู้รับจ้างต้องรับผิดชอบชำระค่าใช้จ่ายทั้งหมด

การที่ผู้ว่าจ้างทำการนั้นเอง หรือจ้างผู้อื่นให้ทำงานนั้นแทนผู้รับจ้าง ไม่ทำให้ผู้รับจ้างหลุดพ้นจากความรับผิดตามสัญญา หากผู้รับจ้างไม่ชดใช้ค่าใช้จ่ายหรือค่าเสียหายตามที่ผู้ว่าจ้างเรียกร้องผู้ว่าจ้างมีสิทธิบังคับจากหลักประกันการปฏิบัติตามสัญญาได้

ข้อ ๘ การจ้างช่วง

ผู้รับจ้างจะต้องไม่เอางานทั้งหมดหรือแต่บางส่วนแห่งสัญญานี้ไปจ้างช่วงอีกทอดหนึ่ง เว้นแต่การจ้างช่วงงานแต่บางส่วนที่ได้รับอนุญาตเป็นหนังสือจากผู้ว่าจ้างแล้ว การที่ผู้ว่าจ้างได้อนุญาตให้จ้างช่วงงานแต่บางส่วนดังกล่าวนี้ ไม่เป็นเหตุให้ผู้รับจ้างหลุดพ้นจากความรับผิดหรือพันธะหน้าที่ตามสัญญานี้ และผู้รับจ้างจะยังคงต้องรับผิดชอบในความผิดและความประมาทเลินเล่อของผู้รับจ้างช่วง หรือของตัวแทนหรือลูกจ้างของผู้รับจ้างช่วงนั้นทุกประการ

กรณีผู้รับจ้างไปจ้างช่วงงานแต่บางส่วนโดยฝ่าฝืนความในวรรคหนึ่ง ผู้รับจ้างต้องชำระค่าปรับให้แก่ผู้ว่าจ้างเป็นจำนวนเงินในอัตราร้อยละ ๑๐ (สิบ) ของต้นทุนของงานที่จ้างช่วงตามสัญญา ทั้งนี้ไม่ตัดสิทธิผู้ว่าจ้างในการบอกเลิกสัญญา

ผู้ว่าจ้าง.....
(นางศศิชา คุณติลกจิราย)
เจ้าพนักงานพัสดุชำนาญงาน
ผู้รับจ้าง.....



ทพช. สักดิ์

ข้อ ๙ ความรับผิดชอบของผู้รับจ้าง

ผู้รับจ้างจะต้องรับผิดชอบต่อบุติเหตุ ความเสียหาย หรือภัยอันตรายใดๆ อันเกิดจากการปฏิบัติงานของผู้รับจ้าง และจะต้องรับผิดชอบต่อความเสียหายจากการกระทำของลูกจ้างหรือตัวแทนของผู้รับจ้าง และจากการปฏิบัติงานของผู้รับจ้างช่วงด้วย (ถ้ามี)

ความเสียหายใดๆ อันเกิดแก่งานที่ผู้รับจ้างได้ทำขึ้น แม้จะเกิดขึ้นเพราะเหตุสุดวิสัยก็ตาม ผู้รับจ้างจะต้องรับผิดชอบโดยซ่อมแซมให้คืนดีหรือเปลี่ยนให้ใหม่โดยค่าใช้จ่ายของผู้รับจ้างเอง เว้นแต่ความเสียหายนั้นเกิดจากความผิดของผู้ว่าจ้าง ทั้งนี้ ความรับผิดชอบของผู้รับจ้างดังกล่าวในข้อนี้ จะสิ้นสุดลงเมื่อผู้ว่าจ้างได้รับมอบงานครั้งสุดท้าย ซึ่งหลังจากนั้นผู้รับจ้างจะต้องรับผิดชอบในกรณีชำรุดบกพร่องหรือความเสียหายดังกล่าวในข้อ ๗ เท่านั้น

ผู้รับจ้างจะต้องรับผิดชอบต่อบุคคลภายนอกในความเสียหายใดๆ อันเกิดจากการปฏิบัติงานของผู้รับจ้าง หรือลูกจ้างหรือตัวแทนของผู้รับจ้าง รวมถึงผู้รับจ้างช่วง (ถ้ามี) ตามสัญญาฯ หากผู้ว่าจ้างถูกเรียกร้องหรือฟ้องร้องหรือต้องชดใช้ค่าเสียหายให้แก่บุคคลภายนอกไปแล้ว ผู้รับจ้างจะต้องดำเนินการใดๆ เพื่อให้มีการว่าต่างแก่ต่างให้แก่ผู้ว่าจ้างโดยค่าใช้จ่ายของผู้รับจ้างเอง รวมทั้งผู้รับจ้างจะต้องชดใช้ค่าเสียหายนั้นๆ ตลอดจนค่าใช้จ่ายใดๆ อันเกิดจากการถูกเรียกร้องหรือถูกฟ้องร้องให้แก่ผู้ว่าจ้างทันที

ข้อ ๑๐ การจ่ายเงินแก่ลูกจ้าง

ผู้รับจ้างจะต้องจ่ายเงินแก่ลูกจ้างที่ผู้รับจ้างได้จ้างมาในอัตราและตามกำหนดเวลาที่ผู้รับจ้างได้ตกลงหรือทำสัญญาไว้ต่อลูกจ้างดังกล่าว

ถ้าผู้รับจ้างไม่จ่ายเงินค่าจ้างหรือค่าทดแทนอื่นใดแก่ลูกจ้างดังกล่าวในวรรคหนึ่ง ผู้ว่าจ้างมีสิทธิที่จะเอาเงินค่าจ้างที่จะต้องจ่ายแก่ผู้รับจ้างมาจ่ายให้แก่ลูกจ้างของผู้รับจ้างดังกล่าว และให้ถือว่า ผู้ว่าจ้างได้จ่ายเงินจำนวนนั้นเป็นค่าจ้างให้แก่ผู้รับจ้างตามสัญญาแล้ว

ผู้รับจ้างจะต้องจัดให้มีประกันภัยสำหรับลูกจ้างทุกคนที่จ้างมาทำงาน โดยให้ครอบคลุมถึงความรับผิดทั้งปวงของผู้รับจ้าง รวมทั้งผู้รับจ้างช่วง (ถ้ามี) ในกรณีความเสียหายที่คิดค่าสินไหมทดแทนได้ตามกฎหมายซึ่งเกิดจากอุบัติเหตุหรือภัยอันตรายใดๆ ต่อลูกจ้างหรือบุคคลอื่นที่ผู้รับจ้างหรือผู้รับจ้างช่วงจ้างมาทำงาน ผู้รับจ้างจะต้องส่งมอบกรมธรรม์ประกันภัยดังกล่าวพร้อมทั้งหลักฐานการชำระเบี้ยประกันให้แก่ผู้ว่าจ้างเมื่อผู้ว่าจ้างเรียกร้อง



ข้อ ๑๑ การตรวจรับงานจ้าง

เมื่อผู้ว่าจ้างได้ตรวจรับงานจ้างที่ส่งมอบและเห็นว่าถูกต้องครบถ้วนตามสัญญาแล้ว ผู้ว่าจ้างจะออกหลักฐานการรับมอบเป็นหนังสือไว้ให้ เพื่อผู้รับจ้างนำมาเป็นหลักฐานประกอบการขอรับเงินค่างานจ้างนั้น

ถ้าผลของการตรวจรับงานจ้างปรากฏว่างานจ้างที่ผู้รับจ้างส่งมอบไม่ตรงตามสัญญา ผู้ว่าจ้างทรงไว้ซึ่งสิทธิที่จะไม่รับงานจ้างนั้น ในกรณีเช่นว่านี้ ผู้รับจ้างต้องทำการแก้ไขให้ถูกต้องตามสัญญาด้วยค่าใช้จ่ายของผู้รับจ้างเอง และระยะเวลาที่เสียไปเพราะเหตุดังกล่าวผู้รับจ้างจะนำมาอ้างเป็นเหตุขอขยายเวลาส่งมอบงานจ้างตามสัญญาหรือของคหรือลดค่าปรับไม่ได้

สำเนาถูกต้อง

ผู้ว่าจ้าง..... 

(นางศศิชา คุณติลลกิจรายุ)
เจ้าพนักงานพัสดุชำนาญงาน
ผู้รับจ้าง..... 



ทพ. ธีรศักดิ์

ในกรณีที่ผู้รับจ้างส่งมอบงานจ้างถูกต้องแต่ไม่ครบจำนวน หรือส่งมอบครบจำนวน แต่ไม่ถูกต้องทั้งหมด ผู้ว่าจ้างจะตรวจรับงานจ้างเฉพาะส่วนที่ถูกต้อง โดยออกหลักฐานการตรวจรับงานจ้างเฉพาะส่วนนั้นก็ได้ (ความในวรรคสามนี้ จะไม่กำหนดไว้ในกรณีที่ผู้ว่าจ้างต้องการงานจ้างทั้งหมดในคราวเดียวกัน หรืองานจ้างที่ประกอบเป็นชุดหรือหน่วย ถ้าขาดส่วนประกอบอย่างหนึ่งอย่างใดไปแล้ว จะไม่สามารถใช้งานได้โดยสมบูรณ์)

ข้อ ๑๒ รายละเอียดของงานจ้างคลาดเคลื่อน

ผู้รับจ้างรับรองว่าได้ตรวจสอบและทำความเข้าใจในรายละเอียดของงานจ้างโดยถี่ถ้วนแล้ว หากปรากฏว่ารายละเอียดของงานจ้างนั้นผิดพลาดหรือคลาดเคลื่อนไปจากหลักการทางวิศวกรรมหรือทางเทคนิค ผู้รับจ้างตกลงที่จะปฏิบัติตามคำวินิจฉัยของผู้ว่าจ้าง คณะกรรมการตรวจรับพัสดุ เพื่อให้งานแล้วเสร็จบริบูรณ์ คำวินิจฉัยดังกล่าวให้ถือเป็นที่สุด โดยผู้รับจ้างจะคิดค่าจ้าง ค่าเสียหาย หรือค่าใช้จ่ายใดๆ เพิ่มขึ้นจากผู้ว่าจ้าง หรือขอขยายอายุสัญญาไม่ได้

ข้อ ๑๓ ค่าปรับ

หากผู้รับจ้างไม่สามารถทำงานให้แล้วเสร็จภายในเวลาที่กำหนดไว้ในสัญญาและผู้ว่าจ้างยังมีได้บอกเลิกสัญญา ผู้รับจ้างจะต้องชำระค่าปรับให้แก่ผู้ว่าจ้างเป็นจำนวนเงิน วันละ ๒๓,๗๕๔.- บาท (สองหมื่นสามพันเจ็ดร้อยห้าสิบบาทถ้วน) นับถัดจากวันที่ครบกำหนดเวลาแล้วเสร็จของงานตามสัญญาหรือวันที่ผู้ว่าจ้างได้ขยายเวลาทำงานให้จนถึงวันที่ทำงานแล้วเสร็จจริง นอกจากนี้ ผู้รับจ้างยอมให้ผู้ว่าจ้างเรียกค่าเสียหายอันเกิดขึ้นจากการที่ผู้รับจ้างทำงานล่าช้าเฉพาะส่วนที่เกินกว่าจำนวนค่าปรับดังกล่าวได้อีกด้วย

ในระหว่างที่ผู้ว่าจ้างยังมีได้บอกเลิกสัญญานั้นหากผู้ว่าจ้างเห็นว่าผู้รับจ้างจะไม่สามารถปฏิบัติตามสัญญาต่อไปได้ ผู้ว่าจ้างจะใช้สิทธิบอกเลิกสัญญาและใช้สิทธิตามข้อ ๑๔ ก็ได้ และถ้าผู้ว่าจ้างได้แจ้งข้อเรียกร้องไปยังผู้รับจ้างเมื่อครบกำหนดเวลาแล้วเสร็จของงานขอให้ชำระค่าปรับแล้ว ผู้ว่าจ้างมีสิทธิที่จะปรับผู้รับจ้างจนถึงวันบอกเลิกสัญญาได้อีกด้วย

ข้อ ๑๔ สิทธิของผู้ว่าจ้างภายหลังบอกเลิกสัญญา

ในกรณีที่ผู้ว่าจ้างบอกเลิกสัญญา ผู้ว่าจ้างอาจทำงานนั้นเองหรือว่าจ้างผู้อื่นให้ทำงานนั้นต่อจนแล้วเสร็จก็ได้ และในกรณีดังกล่าว ผู้ว่าจ้างมีสิทธิริบหรือบังคับจากหลักประกันการปฏิบัติตามสัญญาทั้งหมดหรือบางส่วนตามแต่จะเห็นสมควร นอกจากนั้น ผู้รับจ้างจะต้องรับผิดชอบในค่าเสียหายซึ่งเป็นจำนวนเกินกว่าหลักประกันการปฏิบัติตามสัญญา รวมทั้งค่าใช้จ่ายที่เพิ่มขึ้นในการทำงานนั้นต่อให้แล้วเสร็จตามสัญญา ซึ่งผู้ว่าจ้างจะหักเอาจากจำนวนเงินใดๆ ที่จะจ่ายให้แก่ผู้รับจ้างก็ได้

ข้อ ๑๕ การบังคับค่าปรับ ค่าเสียหาย และค่าใช้จ่าย

ในกรณีที่ผู้รับจ้างไม่ปฏิบัติตามสัญญาข้อใดข้อหนึ่งด้วยเหตุใดๆ ก็ตาม จนเป็นเหตุให้เกิดค่าปรับ ค่าเสียหาย หรือค่าใช้จ่ายแก่ผู้ว่าจ้าง ผู้รับจ้างต้องชดใช้ค่าปรับ ค่าเสียหาย หรือค่าใช้จ่ายดังกล่าวให้แก่ผู้ว่าจ้างโดยสิ้นเชิงภายในกำหนด ๑๕ วัน นับถัดจากวันที่ได้รับแจ้งเป็นหนังสือจากผู้ว่าจ้าง หากผู้รับจ้างไม่ชดใช้ให้ถูกต้องครบถ้วนภายในระยะเวลาดังกล่าวให้ผู้ว่าจ้างมีสิทธิที่จะหักเอาจากจำนวนเงินค่าจ้างที่ต้องชำระหรือบังคับจากหลักประกันการปฏิบัติตามสัญญาได้ทันที

หากค่าปรับ ค่าเสียหาย หรือค่าใช้จ่ายที่บังคับจากเงินค่าจ้างที่ต้องชำระ หรือหลักประกันการปฏิบัติตามสัญญาแล้วยังไม่เพียงพอ ผู้รับจ้างยินยอมชำระส่วนที่เหลือที่ยังขาดอยู่จนครบถ้วนตามจำนวนค่าปรับ ค่าเสียหาย หรือค่าใช้จ่ายนั้น ภายในกำหนด ๑๕ วัน นับถัดจากวันที่ได้รับแจ้งเป็นหนังสือจากผู้ว่าจ้าง

ผู้ว่าจ้าง..... 

สำเนาถูกต้อง

ผู้รับจ้าง..... 

(นางศศิษา คุณติลกจิรายุ)
เจ้าพนักงานพัสดุชำนาญงาน





หากมีเงินค่าจ้างตามสัญญาที่หักไว้จ่ายเป็นค่าปรับ ค่าเสียหาย หรือค่าใช้จ่ายแล้วยังเหลืออยู่อีกเท่าใด ผู้ว่าจ้างจะคืนให้แก่ผู้รับจ้างทั้งหมด

ข้อ ๑๖ การงดหรือลดค่าปรับ หรือการขยายเวลาปฏิบัติงานตามสัญญา

ในกรณีที่มีเหตุเกิดจากความผิดหรือความบกพร่องของฝ่ายผู้ว่าจ้าง หรือเหตุสุดวิสัย หรือเกิดจากพฤติการณ์อันหนึ่งอันใดที่ผู้รับจ้างไม่ต้องรับผิดชอบตามกฎหมาย หรือเหตุอื่นตามที่กำหนดในกฎกระทรวง ซึ่งออกตามความในกฎหมายว่าด้วยการจัดซื้อจัดจ้างและการบริหารพัสดุภาครัฐ ทำให้ผู้รับจ้างไม่สามารถทำงานให้แล้วเสร็จตามเงื่อนไขและกำหนดเวลาแห่งสัญญานี้ได้ ผู้รับจ้างจะต้องแจ้งเหตุหรือพฤติการณ์ดังกล่าวพร้อมหลักฐานเป็นหนังสือให้ผู้ว่าจ้างทราบ เพื่อของดหรือลดค่าปรับ หรือขยายเวลาทำงานออกไปภายใน ๑๕ (สิบห้า) วันนับถัดจากวันที่เหตุนั้นสิ้นสุดลง หรือตามที่กำหนดในกฎกระทรวงดังกล่าว แล้วแต่กรณี

ถ้าผู้รับจ้างไม่ปฏิบัติให้เป็นไปตามความในวรรคหนึ่ง ให้ถือว่าผู้รับจ้างได้ละสิทธิเรียกร้องในการที่จะของดหรือลดค่าปรับ หรือขยายเวลาทำงานออกไปโดยไม่มีเงื่อนไขใดๆ ทั้งสิ้นเว้นแต่กรณีเกิดจากความผิดหรือความบกพร่องของฝ่ายผู้ว่าจ้าง ซึ่งมีหลักฐานชัดเจน หรือผู้ว่าจ้างทราบโดยแล้วตั้งแต่ต้น การงดหรือลดค่าปรับ หรือขยายกำหนดเวลาทำงานตามวรรคหนึ่ง อยู่ในดุลพินิจของผู้ว่าจ้างที่จะพิจารณาตามที่เห็นสมควร

ข้อ ๑๗ การใช้เรือไทย

ในการปฏิบัติตามสัญญานี้ หากผู้รับจ้างจะต้องส่งหรือนำของเข้ามาจากต่างประเทศรวมทั้งเครื่องมือและอุปกรณ์ที่ต้องนำเข้ามาเพื่อปฏิบัติงานตามสัญญา ไม่ว่าผู้รับจ้างจะเป็นผู้นำของเข้ามาเอง หรือนำเข้ามาโดยผ่านตัวแทนหรือบุคคลอื่นใด ถ้าสิ่งของนั้นต้องนำเข้ามาโดยทางเรือในเส้นทางเดินเรือที่มีเรือไทยเดินอยู่และสามารถให้บริการรับขนได้ตามที่รัฐมนตรีว่าการกระทรวงคมนาคมประกาศกำหนด ผู้รับจ้างต้องจัดการให้สิ่งของดังกล่าวบรรทุกโดยเรือไทยหรือเรือที่มีสิทธิเช่นเดียวกับเรือไทยจากต่างประเทศมายังประเทศไทย เว้นแต่จะได้รับอนุญาตจากกรมเจ้าท่าก่อนบรรทุกของนั้นลงเรืออื่นที่มีเรือไทยหรือเป็นของที่รัฐมนตรีว่าการกระทรวงคมนาคมประกาศยกเว้นให้บรรทุกโดยเรืออื่นได้ ทั้งนี้ไม่ว่าการส่งหรือนำเข้าสิ่งของดังกล่าวจากต่างประเทศจะเป็นแบบใด

ในการส่งมอบงานตามสัญญาให้แก่ผู้ว่าจ้าง ถ้างานนั้นมีสิ่งของตามวรรคหนึ่ง ผู้รับจ้างจะต้องส่งมอบใบตราส่ง (Bill of Lading) หรือสำเนาใบตราส่งสำหรับของนั้น ซึ่งแสดงว่าได้บรรทุกมาโดยเรือไทยหรือเรือที่มีสิทธิเช่นเดียวกับเรือไทยให้แก่ผู้ว่าจ้างพร้อมกับการส่งมอบงานด้วย

ในกรณีที่สิ่งของดังกล่าวไม่ได้บรรทุกจากต่างประเทศมายังประเทศไทยโดยเรือไทยหรือเรือที่มีสิทธิเช่นเดียวกับเรือไทย ผู้รับจ้างต้องส่งมอบหลักฐานซึ่งแสดงว่าได้รับอนุญาตจากกรมเจ้าท่า ให้บรรทุกของโดยเรืออื่นได้ หรือหลักฐานซึ่งแสดงว่าได้ชำระค่าธรรมเนียมพิเศษเนื่องจากการไม่บรรทุกของโดยเรือไทยตามกฎหมายว่าด้วยการส่งเสริมการพาณิชย์นาวีแล้วอย่างใดอย่างหนึ่งแก่ผู้ว่าจ้างด้วย

ในกรณีที่ผู้รับจ้างไม่ส่งมอบหลักฐานอย่างใดอย่างหนึ่งดังกล่าวในวรรคสอง และวรรคสามให้แก่ผู้ว่าจ้าง แต่จะขอส่งมอบงานดังกล่าวให้ผู้ว่าจ้างก่อนโดยไม่รับชำระเงินค่าจ้าง ผู้ว่าจ้าง มีสิทธิรับงานดังกล่าวไว้ก่อน และชำระเงินค่าจ้างเมื่อผู้รับจ้างได้ปฏิบัติถูกต้องครบถ้วนดังกล่าวแล้วได้

ผู้ว่าจ้าง..... *[Signature]* สำเนาถูกต้องผู้รับจ้าง..... *[Signature]*



[Signature]
(นางศศิชา คุณเตลิกจิรายุ)
เจ้าพนักงานพัสดุชำนาญงาน

[Signature]

สัญญาที่สร้างขึ้นเป็นสองฉบับมีข้อความถูกต้องตรงกัน คู่สัญญาได้อ่านและเข้าใจข้อความ โดยละเอียด
ตลอดแล้ว จึงได้ลงลายมือชื่อ พร้อมทั้งประทับตรา (ถ้ามี) ไว้เป็นสำคัญต่อหน้าพยาน และคู่สัญญาต่างยึดถือไว้ฝ่าย
ละหนึ่งฉบับ

(ลงชื่อ) ร้อยเอก.....ผู้ว่าจ้าง
(สมศักดิ์ หวสบุตรดา)
รองนายกเทศมนตรี ปฏิบัติราชการแทน
นายกเทศมนตรีนครนครปฐม

(ลงชื่อ)
(นายวุฒิศักดิ์ แสนสุข)
บริษัท อีส เวสต์ แมนเนสเมนท์ จำกัด



(ลงชื่อ).....พยาน
(นายสมศักดิ์ ศรีเพ็ง)
ผู้อำนวยการสำนักสาธารณสุขและสิ่งแวดล้อม

(ลงชื่อ).....พยาน
(นายกฤษา อภิวัฒน์นันท์)
นิติกรชำนาญการ

สำเนาถูกต้อง

(นางศศิชา คุณติลกจิรายุ)
เจ้าพนักงานพัสดุชำนาญงาน

เลขที่โครงการ ๖๖๐๘๘๑๑๔๘๒๔



บันทึกข้อความ

ส่วนราชการ สำนักสำรวจรังนกและสิ่งแวดลอม ส่วนส่งเสริมอนามัยสิ่งแวดล้อม

ฝ่ายบริการอนามัยสิ่งแวดล้อม งานจัดการมูลฝอยและสิ่งปฏิกูล (โทร. ๒๕)

ที่ นร ๕๒๐๐๓/๑๖๙๗

วันที่ ๒๐ กันยายน ๒๕๖๖

เรื่อง รายงานผลการพิจารณาการประกวดราคาโครงการส่งเสริมการมีส่วนร่วมของเอกชนในการรักษาสิ่งแวดล้อม : จัดเหมาบริการเก็บขนขยะ ประจำปีงบประมาณ พ.ศ.๒๕๖๗ ระยะเวลาดำเนินการตั้งแต่วันที่ ๑ ตุลาคม ๒๕๖๖ ถึงวันที่ ๓๐ กันยายน ๒๕๖๗ ด้วยวิธีประกวดราคาอิเล็กทรอนิกส์ (e-bidding)

เรียน นายกเทศมนตรีนครนครปฐม

ตามคำสั่งเทศบาลนครนครปฐม ที่ ๑๑๘๕/๒๕๖๖ ลงวันที่ ๑๔ มิถุนายน ๒๕๖๖ เรื่อง แต่งตั้งคณะกรรมการจัดทำร่างขอบเขตของงานหรือรายละเอียดคุณลักษณะของพัสดุที่จะจัดจ้าง คณะกรรมการกำหนดราคากลาง (ราคาอ้างอิง) คณะกรรมการพิจารณาผลการประกวดราคาอิเล็กทรอนิกส์ และคณะกรรมการตรวจรับพัสดุ และผู้ควบคุมงาน เพื่อดำเนินการโครงการส่งเสริมการมีส่วนร่วมของเอกชนในการรักษาสิ่งแวดล้อม : จัดเหมาบริการเก็บขนขยะ ประจำปีงบประมาณ พ.ศ.๒๕๖๗ ระยะเวลาดำเนินการตั้งแต่วันที่ ๑ ตุลาคม ๒๕๖๖ ถึงวันที่ ๓๐ กันยายน ๒๕๖๗ ด้วยวิธีประกวดราคาอิเล็กทรอนิกส์ (e-bidding) ดังนั้น คณะกรรมการพิจารณาผลการประกวดราคาอิเล็กทรอนิกส์ อาศัยอำนาจตามระเบียบกระทรวงการคลังว่าด้วยการจัดซื้อจัดจ้างและการบริหารพัสดุภาครัฐ พ.ศ. ๒๕๖๐ ข้อ ๕๕ (๔) จัดทำรายงานผลการพิจารณาและความเห็นพร้อมด้วยเอกสารที่ได้รับไว้ทั้งหมดประกอบด้วย

(ก) รายการพัสดุที่จะซื้อหรือจ้าง

โครงการส่งเสริมการมีส่วนร่วมของเอกชนในการรักษาสิ่งแวดล้อม : จัดเหมาบริการเก็บขนขยะ ประจำปีงบประมาณ พ.ศ.๒๕๖๗ ระยะเวลาดำเนินการตั้งแต่วันที่ ๑ ตุลาคม ๒๕๖๖ ถึงวันที่ ๓๐ กันยายน ๒๕๖๗ ด้วยวิธีประกวดราคาอิเล็กทรอนิกส์ (e-bidding) งบประมาณที่ตั้งไว้ ๒๕,๐๐๐,๐๐๐ บาท (ยี่สิบห้าล้านบาทถ้วน) ราคากลาง (ราคาอ้างอิง) กำหนดไว้ ๒๔,๘๓๓,๑๐๐ บาท (ยี่สิบสี่ล้านแปดแสนสามหมื่นสามพันหนึ่งร้อยบาทถ้วน) โดยกำหนดส่งมอบพัสดุ ๓๖๖ วัน ซึ่งจะกำหนดในสัญญาต่อไป

(ข) รายชื่อผู้ยื่นเสนอราคา ราคาที่เสนอ และข้อเสนอของผู้ยื่นข้อเสนอทุกราย

ลำดับที่	รายชื่อผู้ยื่นเสนอราคา	สถานะตามกฎหมายกระทรวง			ราคาที่เสนอ(บาท)	ข้อเสนอ
		SMEs	MIT	Eco		
๑.	บริษัท อีส เวสต์ แมนเนสเมนต์ จำกัด	✓	-	-	๒๓,๗๕๓,๔๐๐ (๑,๑๐๐ บาท/ตัน)	กำหนดดำเนินการส่งมอบพัสดุไม่เกิน ๓๖๖ วัน

(ค) รายชื่อผู้ยื่นข้อเสนอที่ผ่านการคัดเลือกกว่าไม่เป็นผู้มีผลประโยชน์ร่วมกัน

ลำดับที่	รายชื่อผู้ยื่นเสนอราคา	รายชื่อผู้มีอำนาจ	ผู้ถือหุ้นรายใหญ่
๑.	บริษัท อีส เวสต์ แมนเนสเมนต์ จำกัด	นายอัศวพร พุทธิอานนต์	นายอัศวพร พุทธิอานนต์

คณะกรรมการพิจารณาผลการประกวดราคาอิเล็กทรอนิกส์ จึงอาศัยอำนาจตามระเบียบกระทรวงการคลังว่าด้วยการจัดซื้อจัดจ้างและการบริหารพัสดุภาครัฐ พ.ศ. ๒๕๖๐ ข้อ ๕๕ (๑) (๒) (๓) โดยตรวจสอบคุณสมบัติและเอกสารหลักฐานตามเงื่อนไขเอกสารการประกวดราคาอิเล็กทรอนิกส์ของผู้ยื่นข้อเสนอทุกราย

ลงชื่อ ผู้ว่าจ้าง ลงชื่อ



ลงชื่อ (นายอัศวพร พุทธิอานนต์) เจ้าพนักงานพัสดุชำนาญงาน

ผู้ยื่นข้อเสนอที่มีคุณสมบัติถูกต้อง ครบถ้วน ตามเงื่อนไขเอกสารประกวดราคาอิเล็กทรอนิกส์
จำนวน ๑ ราย สรุปได้ดังนี้

ลำดับ	รายชื่อผู้ยื่นข้อเสนอ	ข้อพิจารณาคัดเลือกคุณสมบัติของผู้ยื่นข้อเสนอ
๑.	บริษัท อีส เวสต์ แมเนจเม้นท์ จำกัด	-เอกสารหลักฐานข้อเสนอครบถ้วนถูกต้องตรงตามเงื่อนไขตามประกาศของเทศบาลนครนครปฐม -ยื่นราคา ๑๒๐ วัน -กำหนดส่งมอบพัสดุ ๓๖๖ วัน -ยื่นหลักประกันการเสนอราคาถูกต้อง

การพิจารณาผลการยื่นข้อเสนอประกวดราคาอิเล็กทรอนิกส์ครั้งนี้ คณะกรรมการพิจารณาการประกวดราคาอิเล็กทรอนิกส์ ได้พิจารณาตัดสินโดยใช้หลักเกณฑ์ราคา

การพิจารณาผู้ชนะการยื่นข้อเสนอ คณะกรรมการพิจารณาผลการประกวดราคาอิเล็กทรอนิกส์ ใช้หลักเกณฑ์ราคาพิจารณาจากราคารวม

(ง) ผลการพิจารณา

คณะกรรมการพิจารณาผลการประกวดราคาอิเล็กทรอนิกส์ ได้ถือปฏิบัติตามระเบียบกระทรวงการคลังว่าด้วยการจัดซื้อจัดจ้างและการบริหารพัสดุภาครัฐ พ.ศ. ๒๕๖๐ ข้อ ๕๕ (๑) (๒) (๓) ได้พิจารณาคูณสมบัติของผู้ยื่นข้อเสนอโครงการส่งเสริมการมีส่วนร่วมของเอกชนในการรักษาสิ่งแวดล้อม : จ้างเหมาบริการเก็บขนขยะ ประจำปีงบประมาณ พ.ศ.๒๕๖๗ ระยะเวลาดำเนินการตั้งแต่วันที่ ๑ ตุลาคม ๒๕๖๖ ถึงวันที่ ๓๐ กันยายน ๒๕๖๗ ด้วยวิธีประกวดราคาอิเล็กทรอนิกส์ (e-bidding) จำนวน ๑ ราย แล้ว ปรากฏว่ามีคุณสมบัติถูกต้องครบถ้วนเป็นไปตามประกาศเทศบาลนครนครปฐมและเอกสารประกวดราคาชื่อ เลขที่ ๔๔/๒๕๖๖ ลงวันที่ ๓๑ สิงหาคม ๒๕๖๖ จำนวน ๑ ราย โดยผู้ยื่นข้อเสนอจำนวน ๑ ราย เป็นผู้ยื่นข้อเสนอผู้ประกอบการวิสาหกิจขนาดกลางและขนาดย่อม (SMEs) ตามประกาศฯ ซึ่ง บริษัท อีส-เวสต์ แมเนจเม้นท์ จำกัด เป็นผู้เสนอราคาต่ำสุด โดยเสนอราคาค่าเก็บขนขยะ ๑,๑๐๐ บาท/ตัน เป็นจำนวนเงิน ๒๓,๗๕๓,๔๐๐ บาท (ยี่สิบสามล้านเจ็ดแสนห้าหมื่นสามพันสี่ร้อยบาทถ้วน) ราคารวมภาษีมูลค่าเพิ่ม กำหนดส่งมอบพัสดุ ๓๖๖ วัน ซึ่งเสนอราคาต่ำกว่างบประมาณและต่ำกว่าราคากลางที่กำหนดไว้ (งบประมาณตั้งไว้ ๒๕,๐๐๐,๐๐๐ บาท ราคากลางกำหนดไว้ ๒๔,๘๓๓,๑๐๐ บาท)

ตามระเบียบกระทรวงการคลัง ว่าด้วยการจัดซื้อจัดจ้างและการบริหารพัสดุภาครัฐ พ.ศ. ๒๕๖๐ ข้อ ๕๖ กำหนดว่า ในกรณีที่ปรากฏว่า มีผู้ยื่นข้อเสนอเพียงรายเดียวหรือมีผู้ยื่นข้อเสนอหลายรายแต่ถูกต้องตรงตามเงื่อนไขที่กำหนดในเอกสารประกวดราคาอิเล็กทรอนิกส์เพียงรายเดียวให้คณะกรรมการพิจารณาผลการประกวดราคาอิเล็กทรอนิกส์เสนอหัวหน้าหน่วยงานของรัฐผ่านหัวหน้าเจ้าหน้าที่เพื่อยกเลิกการประกวดราคาอิเล็กทรอนิกส์ครั้งนั้น แต่ถ้าคณะกรรมการพิจารณาแล้วเห็นว่ามีเหตุผลสมควรที่จะดำเนินการต่อไปโดยไม่ต้องยกเลิกการประกวดราคาอิเล็กทรอนิกส์ ซึ่งในการจัดซื้อจัดจ้างโครงการส่งเสริมการมีส่วนร่วมของเอกชนในการรักษาสิ่งแวดล้อม : จ้างเหมาบริการเก็บขนขยะ ประจำปีงบประมาณ พ.ศ.๒๕๖๗ ระยะเวลาดำเนินการตั้งแต่วันที่ ๑ ตุลาคม ๒๕๖๖ ถึงวันที่ ๓๐ กันยายน ๒๕๖๗ นี้ มีที่มาจากความจำเป็นของเทศบาลนครนครปฐมในการจ้างเอกชนเพื่อเสริมการปฏิบัติงานตามหน้าที่ปกติของเทศบาล เนื่องจาก ไม่สามารถปฏิบัติงานให้แล้วเสร็จตามเวลาที่กำหนด จากปริมาณขยะที่มาก และการให้บริการเก็บขนขยะมูลฝอยเป็นบริการสาธารณะที่ต้องกระทำต่อเนื่องอยู่ตลอดเวลา หากมีการหยุดชะงักของบริการย่อมก่อให้เกิดความเดือดร้อนแก่ประชาชนและสิ่งแวดล้อมของเมือง

ลงชื่อ ผู้ว่าจ้าง ลงชื่อ





.....
.....
.....
.....
.....

คณะกรรมการฯ พิจารณพิเคราะห์แล้ว เห็นว่าจากเหตุผลดังกล่าวข้างต้น สมควรที่จะดำเนินการจัดซื้อจัดจ้างต่อไปโดยไม่ต้องยกเลิกการประกวดราคาอิเล็กทรอนิกส์ ครังนี้ และมีมติเป็นเอกฉันท์ เห็นควรให้ บริษัท ฮีส เวสต์ แมนเนสเมนต์ จำกัด เป็นผู้ดำเนินการโครงการส่งเสริมการมีส่วนร่วมของเอกชน ในการรักษาสิ่งแวดล้อม : จ้างเหมาบริการเก็บขนขยะ ประจำปีงบประมาณ พ.ศ.๒๕๖๗ ระยะเวลาดำเนินการ ตั้งแต่วันที่ ๑ ตุลาคม ๒๕๖๖ ถึงวันที่ ๓๐ กันยายน ๒๕๖๗ ค่าเก็บขนขยะ ๑,๑๐๐ บาท/ตัน ในวงเงิน ๒๓,๗๕๓,๔๐๐ บาท (ยี่สิบสามล้านเจ็ดแสนห้าหมื่นสามพันสี่ร้อยบาทถ้วน) ราคารวมภาษีมูลค่าเพิ่ม กำหนดส่งมอบพัสดุ ๓๖๖ วัน และเห็นควรแจ้งงานพัสดุและทรัพย์สินเรียกทำสัญญาต่อไป



จึงเรียนมาเพื่อโปรดพิจารณา

ลงชื่อ..........ประธานกรรม
(นางพัชณันท์ เกาสังข์)
ผู้อำนวยการส่วนบริการสาธารณสุข

ลงชื่อ..........กรรมการ
(นางสาวกฤษณา ตันวิเศษ)
พยาบาลวิชาชีพชำนาญการ

ลงชื่อ..........กรรมการ
(นางสาวดารวี คงขุนทด)
นักวิชาการสุขาภิบาลปฏิบัติการ



ลงชื่อ  ผู้ว่าจ้าง ลงชื่อ  ผู้รับจ้าง

สำเนาถูกต้อง

(นางศศิชา คุณดัดฉวีราษฎร์)
เจ้าพนักงานพัสดุชำนาญงาน

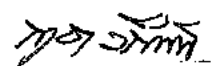

รายละเอียดข้อกำหนดงานและคุณลักษณะเฉพาะ
งานจ้างเหมาเอกชนเก็บขนขยะมูลฝอย เทศบาลนครนครปฐม ระยะเวลา ๑๒ เดือน
(ตั้งแต่ ๑ ตุลาคม ๒๕๖๖ ถึง ๓๐ กันยายน ๒๕๖๗)

๑. หลักการและเหตุผล

เทศบาลนครนครปฐม มีพื้นที่ ๑๙.๘๕ ตารางกิโลเมตร เป็นเมืองลักษณะพิเศษที่รวบรวมทั้งที่พักอาศัย ย่านการค้า สถานที่ท่องเที่ยว และสถานที่ราชการไว้ด้วยกัน นอกจากจำนวนประชากรในท้องถิ่นแล้ว ในพื้นที่ยังมีสถานศึกษาในระดับต่างๆ ทั้งภาครัฐและเอกชน เช่น มหาวิทยาลัยศิลปากร วิทยาเขตพระราชวังสนามจันทร์ และมีมหาวิทยาลัยราชภัฏนครปฐม ในพื้นที่ใกล้เคียง ทำให้มีการเคลื่อนไหวของประชากรเข้ามาในพื้นที่ตลอดเวลา ส่งผลกระทบถึงปริมาณขยะมูลฝอยในพื้นที่เขตเทศบาลฯ ผลกระทบดังกล่าวทำให้การปฏิบัติงานเก็บขนขยะมูลฝอยประสบปัญหาการเก็บขนขยะมูลฝอยไม่ทัน ขยะมูลฝอยตกค้างส่งผลต่อการดำรงชีวิตและภาพลักษณ์เมือง เนื่องมาจากหลายสาเหตุ ซึ่งสาเหตุสำคัญคือ การขาดแคลนแรงงานภาครัฐ การจัดหาและซ่อมบำรุง ตู้แลกริชายานพาหนะและอุปกรณ์

เทศบาลนครนครปฐม จึงมีความจำเป็นต้องจ้างเอกชนในการดำเนินงานเก็บขนขยะมูลฝอย เพื่อเสริมการปฏิบัติงานตามหน้าที่ปกติของเทศบาล เนื่องจากมีพนักงานปฏิบัติงานดังกล่าวอยู่แล้ว แต่ไม่สามารถปฏิบัติงานให้แล้วเสร็จตามเวลาที่กำหนด เนื่องจากปริมาณงานมาก การให้บริการเก็บขนขยะมูลฝอยเป็นบริการสาธารณะที่ต้องกระทำต่อเนื่องอยู่ตลอดเวลา หากมีการหยุดชะงักของการให้บริการย่อมก่อให้เกิดความเดือดร้อนแก่ประชาชนและสิ่งแวดล้อมของเมือง จึงมีนโยบายให้เอกชนเข้ามามีส่วนร่วมในเรื่องของกิจการบริการสาธารณะ โดยแบ่งพื้นที่การจัดเก็บขนขยะมูลฝอยของเทศบาลฯ ให้เอกชนดำเนินการบางส่วน ทำให้พื้นที่ในความรับผิดชอบของเจ้าหน้าที่เทศบาลฯ ลดลงทำให้การจัดเก็บขยะมูลฝอยเป็นไปอย่างมีประสิทธิภาพ ลดการเกิดปัญหาขยะมูลฝอยตกค้างในพื้นที่ ทั้งนี้ เพื่อปรับปรุงการบริการสาธารณะให้เกิดประสิทธิภาพและประสิทธิผล และเกิดประโยชน์สูงสุดต่อองค์กร และประชาชนโดยส่วนรวม

๒. วัตถุประสงค์

๒.๑ เพื่อจ้างเหมาเอกชนเก็บขนขยะมูลฝอยในพื้นที่เขตเทศบาลนครนครปฐมบางส่วน

๒.๒ เพื่อเพิ่มประสิทธิภาพการเก็บขนขยะมูลฝอย เช่น แก้นิ่วหาขยะมูลฝอยตกค้าง/เรื่องร้องเรียน แก้นิ่วหาสภาพยานพาหนะ เครื่องจักร อุปกรณ์ที่ชำรุดทรุดโทรม ความล่าช้า ไม่คล่องตัวในการซ่อมบำรุงรักษายานพาหนะ แก้นิ่วหาการขาดแคลนแรงงานภาครัฐ ฯลฯ

๓. พื้นที่ดำเนินการ

ผู้รับจ้างจะต้องเก็บขนขยะมูลฝอยในเขตเทศบาลนครนครปฐม ตามรายละเอียดพื้นที่ที่เทศบาลนครนครปฐมกำหนดและนำไปตั้งยังสถานที่กำจัดขยะมูลฝอย เทศบาลนครนครปฐม หรือสถานที่ตามที่เทศบาลนครนครปฐมกำหนด

๔. ระยะเวลาดำเนินการ

จ้างเหมาเอกชนเก็บขนขยะมูลฝอย ระยะเวลาของสัญญา ๑๒ เดือน นับตั้งแต่วันที่ ๑ ตุลาคม ๒๕๖๖ ถึงวันที่ ๓๐ กันยายน ๒๕๖๗

ผู้เสนอราคาต้อง

(นางศศิชา คุณติลกจิรายุ)

ผู้อำนวยการพัสดุชำนาญงาน

คำจำกัด...



ลงชื่อ... ผู้ว่าจ้าง ลงชื่อ...

๓๐๖๓ ๖๖๓๓

๕. คำจำกัดความ

ในเอกสารนี้ ถ้อยคำหรือข้อความนี้ให้ความหมายที่ระบุไว้ ยกเว้นในกรณีที่มีเนื้อหาของสัญญาระบุไว้เป็นอย่างอื่น

๕.๑ "ผู้ว่าจ้าง" หมายถึง เทศบาลนครนครปฐม

๕.๒ "ผู้รับจ้าง" หมายถึง นิติบุคคลซึ่งได้เสนอราคา และได้รับการคัดเลือกโดยผู้ว่าจ้างให้ทำการเก็บขนขยะมูลฝอยตามสัญญา

๕.๓ "สัญญา" หมายถึง สัญญาจ้างเก็บขนขยะมูลฝอย ระหว่างผู้ว่าจ้างกับผู้รับจ้าง

๕.๔ "ขยะมูลฝอย" หมายถึง เศษผัก เศษพลาสติก เศษกระดาษ เศษผ้า เศษไม้ เศษใบไม้ ใบหญ้า ฝัก ฯลฯ ซึ่งเก็บรวบรวมได้จากอาคารบ้านเรือน ตลาด ศูนย์การค้า สำนักงานคลังสินค้า แห โรงเรือน โรงแรม โรงเรียน โรงมหรสพ ร้านอาหาร อาคารชุด ถนน โรงพยาบาล และที่สาธารณะต่าง ๆ รวมทั้งเศษสิ่งของต่าง ๆ ที่ออกมาจากการประกอบกิจกรรมต่าง ๆ ของชุมชน ยกเว้น ขยะมูลฝอยติดเชื้อ

๕.๕ "การเก็บขน" ซึ่งอยู่ภายใต้ความรับผิดชอบของผู้รับจ้าง หมายถึง

๕.๕.๑ การให้บริการเก็บขนขยะมูลฝอยจากอาคารทุกชนิด ทุกหลัง ถนนและที่สาธารณะต่าง ๆ ในพื้นที่ตามสัญญา

๕.๕.๒ การเก็บขนขยะมูลฝอยจากภาชนะรองรับขยะมูลฝอยและบริเวณโดยรอบของภาชนะรองรับขยะมูลฝอยอื่นๆ ตลอดจนขยะมูลฝอยที่ถูกทิ้งหรือกองอยู่บนถนน ซอย ทางเท้า ที่สาธารณะในเขตพื้นที่ตามสัญญา

๕.๕.๓ การขนย้ายนำขยะมูลฝอยที่มีการจัดเก็บได้ นำส่งไปยังสถานที่กำจัดขยะมูลฝอยของผู้ว่าจ้างหรือสถานที่อื่นที่ผู้ว่าจ้างกำหนด

๕.๕.๔ ในกรณีที่สถานที่กำจัดขยะมูลฝอยของผู้ว่าจ้าง ไม่สามารถกำจัดขยะมูลฝอยได้ และผู้ว่าจ้างยังไม่สามารถดำเนินการต่างๆ เพื่อการกำจัดขยะมูลฝอยได้ ผู้รับจ้างต้องให้ความร่วมมือกับทางผู้ว่าจ้างในการเก็บขนขยะมูลฝอยไปยังสถานที่กำจัดขยะมูลฝอยอื่นที่ผู้ว่าจ้างกำหนด

๕.๕.๕ การเก็บขนข้างต้น ให้รวมถึงการเก็บขนขยะมูลฝอยที่มีขนาดใหญ่ เช่น เศษกิ่งไม้ ขนาดเล็กและขนาดใหญ่ วัสดุเหลือใช้ เช่น โต๊ะ เก้าอี้ อุปกรณ์ หรือวัสดุเครื่องใช้ไฟฟ้า ฯลฯ จากอาคารบ้านเรือน และสถานที่ต่าง ๆ ที่กองบริเวณข้างถังขยะและบริเวณอื่นริมถนนที่สามารถมองเห็นและจัดเก็บได้

๕.๖ "ผู้ควบคุมงาน" หมายถึง ผู้ที่ผู้ว่าจ้างมอบหมายให้ประสานงานและควบคุมดูแลการปฏิบัติงานของผู้รับจ้าง โดยทำหน้าที่เป็นตัวแทนของผู้ว่าจ้างตามที่ระบุในเอกสารข้อกำหนด หรือสัญญา

๕.๗ "ผู้ให้บริการ" หมายถึง ประชาชน เจ้าของอาคาร เจ้าของกิจการหรือสำนักงานที่ทำการหน่วยงานของรัฐ หรือเอกชนที่ตั้งอยู่ในเขตพื้นที่ตามสัญญาที่ผู้รับจ้างจะต้องให้บริการเก็บขนขยะมูลฝอยตามสัญญา

๕.๘ "เขตพื้นที่ตามสัญญา" หมายถึง พื้นที่ในเขตเทศบาลนครปฐมตามเอกสารแนบท้าย และจุดที่ผู้ว่าจ้างกำหนดให้เก็บขน ซึ่งผู้รับจ้างต้องให้บริการเก็บขนขยะมูลฝอยตามเงื่อนไขที่ระบุในสัญญา

๕.๙ "ตัวแทนผู้มีอำนาจเต็ม" หมายถึง ตัวแทนของผู้รับจ้างซึ่งได้รับการแต่งตั้งโดยผู้รับจ้างให้มีอำนาจในการตัดสินใจในการบริหารงานจ้างเก็บขน

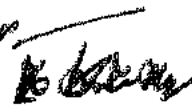
ลงชื่อ  ผู้ว่าจ้าง

ลงชื่อ  ผู้รับจ้าง



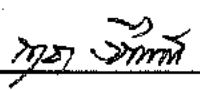

๖. ขอบเขตและลักษณะของงานให้บริการเก็บขนขยะมูลฝอย

๖.๑ ผู้รับจ้างต้องวางแผนในการเก็บขนขยะมูลฝอยในพื้นที่เขตเทศบาลนครนครปฐมตามที่กำหนดไว้โดยมิให้มีขยะมูลฝอยตกค้างในแต่ละวัน ดังนี้ (ข้อมูลการคาดการณ์ปริมาณขยะมูลฝอยที่เก็บมาได้ของเทศบาลนครนครปฐม จากข้อมูลปริมาณขยะมูลฝอยที่เก็บขนได้ของเทศบาลนครนครปฐม ในปีงบประมาณ พ.ศ. ๒๕๖๖ และการเปลี่ยนแปลงการใช้ประโยชน์ที่ดิน)

วันที่ ๑ ตุลาคม ๒๕๖๖ ถึงวันที่ ๓๐ กันยายน ๒๕๖๗ คาดการณ์ปริมาณขยะมูลฝอยที่เก็บขนได้ประมาณ ๒๑,๕๙๔ ตัน (๓๖๖ วัน) เฉลี่ยประมาณ ๕๙ ตัน/วัน โดยอาจเพิ่มขึ้น/ลดลงในการจัดเก็บได้จริง

๖.๒ ผู้รับจ้างต้องทำการเก็บขนขยะมูลฝอย รวมทั้งเศษของขยะมูลฝอยที่ตกหล่นบริเวณรอบ ๆ ที่ตั้งวางภาชนะรองรับขยะมูลฝอยให้หมด และทำความสะอาดให้เรียบร้อย โดยการทำความสะอาดอย่างน้อยเดือนละ ๒ เส้นทาง และให้ผู้รับจ้างแจ้งแผนการล้างภาชนะรองรับขยะมูลฝอย ให้ผู้ว่าจ้างทราบ

๖.๓ ผู้รับจ้างต้องจัดให้มีการบริการเก็บขนขยะมูลฝอยจากอาคารบ้านเรือนต่าง ๆ ในพื้นที่ให้บริการเป็นประจำทุกวันอย่างสม่ำเสมออย่างน้อยวันละ ๑ ครั้ง โดยทำเป็นแผนรายละเอียดเส้นทางและเวลาเก็บขน นำส่งผู้ว่าจ้าง เพื่อให้ความเห็นชอบ หรือตามที่ผู้ว่าจ้างกำหนด

การเก็บขนขยะมูลฝอยจากอาคารบ้านพักอาศัย ให้ใช้วิธีการเก็บขนดังต่อไปนี้

๖.๓.๑ วิธี "ถังรวม" (Station Collection) หมายถึง ผู้รับจ้างต้องทำการเก็บขนขยะมูลฝอยจากภาชนะรองรับขยะมูลฝอยรวม ตามจุดที่ผู้ว่าจ้างกำหนด

๖.๓.๒ วิธี "บ้านต่อบ้าน" (Door-to-Door Collection) หมายถึง ผู้รับจ้างต้องทำการเก็บขนขยะมูลฝอยจากภาชนะรองรับขยะมูลฝอยของอาคารแต่ละหลังที่นำมาตั้งไว้หน้าอาคาร โดยผู้รับจ้างจะต้องแจ้งกำหนด เวลาเก็บที่แน่นอน และผู้รับจ้างต้องแจ้งให้ผู้ให้บริการแต่ละรายทราบถึงวิธีการ เวลา และความถี่ ของการบริการรวมทั้งข่าวสารข้อมูลอื่นๆ ที่เกี่ยวข้อง และรายงานให้ผู้ว่าจ้างทราบทุกครั้ง

๖.๓.๓ วิธี "ถังแยกประเภท" (Station separated collection) หมายถึง ผู้รับจ้างต้องทำการเก็บขนแยกประเภทขยะมูลฝอยจากภาชนะรองรับขยะมูลฝอยแบบแยกประเภท ตามจุดที่ผู้ว่าจ้างกำหนด

๖.๔ ผู้รับจ้างต้องแจ้งให้ผู้ให้บริการแต่ละรายในแต่ละเส้นทางทราบถึงวิธีการ เวลาและความถี่ของการบริการ รวมทั้งข่าวสารข้อมูลอื่นๆ ที่เกี่ยวข้อง และต้องจัดให้มีป้ายประชาสัมพันธ์ ณ จุดที่เป็นย่านชุมชนในบริเวณที่ทำการเก็บขน หรือตามที่ผู้ว่าจ้างกำหนด โดยระบุหมายเลขโทรศัพท์ QR Code หรือสถานที่ เพื่อให้ประชาชนสามารถแจ้งเรื่องร้องเรียนหรือให้ข้อเสนอแนะได้

๖.๕ ผู้รับจ้างจะต้องทำการเก็บขนขยะมูลฝอยจากแหล่งกำเนิดขยะมูลฝอยที่มีปริมาณมาก เช่น ตลาด โรงแรม ศูนย์การค้า โรงเรียน ฯลฯ ด้วยความถี่ที่เหมาะสม แต่ต้องไม่ต่ำกว่าวันละ ๑ ครั้ง หรือตามที่ผู้ว่าจ้างกำหนด โดยจะต้องไม่ก่อให้เกิดผลกระทบด้านกลิ่นและน้ำเสียขึ้น และต้องไม่มีขยะมูลฝอยตกค้าง

๖.๖ ผู้รับจ้างต้องจัดให้มีการบริการเก็บขนขยะมูลฝอยที่มีปริมาณมากและขนาดใหญ่ ซึ่งเป็นผลมาจากการจัดกิจกรรมของชุมชนหรือเอกชนในเขตพื้นที่ตามสัญญา หากขยะมูลฝอยดังกล่าวมีปริมาณมากจนน้ำหนักซึ่งสามารถจะเก็บขนนำขึ้นรถเก็บขนขยะมูลฝอยได้ โดยผู้รับจ้างต้องแจ้งปริมาณขยะมูลฝอยที่เก็บขนได้ให้ผู้ว่าจ้างทราบทุกครั้ง

๖.๗ กรณีที่มีการจัดกิจกรรมพิเศษ เช่น งานประเพณีท้องถิ่น งานนันทนาการต่าง ๆ ตลอดจนงานเทศกาลต่าง ๆ ซึ่งจัดโดยผู้ว่าจ้าง หน่วยงานราชการ หรือหน่วยงานเอกชน ผู้ว่าจ้างจะเป็นผู้แจ้งให้ผู้รับจ้างทราบก่อนล่วงหน้าเพื่อการให้บริการ และเก็บขนขยะมูลฝอยในบริเวณที่มีการจัดงานเป็นพิเศษในช่วงระหว่างเวลา และหลังเวลาเลิกงานดังกล่าว โดยผู้รับจ้างจะต้องไม่คิดค่าบริการเพิ่มเติม

(นางศศิธา คุณติลกจิรายุ)
เจ้าพนักงานเทศาภิบาล



ลงชื่อ.....ผู้ว่าจ้าง ลงชื่อ.....ผู้รับจ้าง

๓๓ ๖/๓๓

๗. ตารางและวิธีการปฏิบัติงาน

๗.๑ ผู้รับจ้างจะต้องจัดทำแผนการปฏิบัติงาน ตารางเวลา วิธีการปฏิบัติงานและเส้นทางเก็บขนขยะมูลฝอยของรถเก็บขนขยะมูลฝอยแต่ละคัน นำเสนอและส่งมอบให้ผู้ว่าจ้างพิจารณาในวันอื่นของเสนอราคา โดยตารางเวลาและวิธีการปฏิบัติงานจะประกอบไปด้วยวัน เวลา และสถานที่เก็บขนขยะมูลฝอย ซึ่งต้องสอดคล้องกับหลักเกณฑ์และเงื่อนไขของงาน นอกจากนี้ผู้รับจ้างจะต้องกำหนดเส้นทางและเวลาการปฏิบัติงานของรถเก็บขนขยะมูลฝอย เพื่อปฏิบัติงานภายใต้สัญญาฯ โดยจะต้องจัดทำรายละเอียด กำหนดการเก็บขนขยะมูลฝอยประชาสัมพันธ์เผยแพร่ให้แก่ประชาชนในเขตเทศบาล หรือพื้นที่ที่เก็บขนขยะมูลฝอยทราบ ทุกครั้งที่มีการเปลี่ยนแปลงการเก็บขนขยะมูลฝอย

๗.๒ ผู้รับจ้างจะต้องจัดให้มีการเก็บขนขยะมูลฝอยตามที่กำหนดไว้ในหลักเกณฑ์และเงื่อนไขของงานทุกวันโดยไม่มีวันหยุด

๗.๓ การปฏิบัติงานเก็บขนขยะมูลฝอย ต้องอยู่ในช่วงเวลา ๒๒.๐๐ - ๐๖.๐๐ น. ยกเว้นพื้นที่เฉพาะที่ต้องเก็บตามเวลาที่เหมาะสม เช่น ตลาดสด สถานที่ราชการ สถานศึกษา และอื่น ๆ โดยคำนึงถึงเวลาเปิดทำการของสถานที่กำจัดขยะมูลฝอยที่ได้กำหนดไว้ซึ่งอาจเป็นอุปสรรคต่อการปฏิบัติงานของผู้รับจ้างได้ หากผู้รับจ้างมีความประสงค์ที่จะขออนุญาตใช้สถานที่ทำการนอกเหนือจากเวลาปฏิบัติงานปกติแล้ว ให้ผู้รับจ้างแสดงความจำนงขออนุญาตใช้สถานที่ดังกล่าวไปยังผู้ว่าจ้างเพื่อพิจารณา โดยผู้รับจ้างต้องไม่ถือเอาเวลาที่ปฏิบัติงานหรือเวลาเปิดทำการของสถานที่กำจัดขยะมูลฝอย มาเป็นข้ออ้างในการผิดค้างของขยะมูลฝอยในพื้นที่ใดพื้นที่หนึ่ง

๗.๔ เวลาปฏิบัติงานจะต้องไม่ก่อความเดือดร้อนและรบกวนแก่ประชาชน โดยผู้รับจ้างต้องปฏิบัติตามรายละเอียดที่ทางผู้ว่าจ้างกำหนดในกรณีที่มีเหตุการณ์ไม่ได้คาดหมายเกิดขึ้น

๗.๕ เส้นทางและการดำเนินการดังกล่าว ต้องได้รับความเห็นชอบจากผู้ว่าจ้างและจะต้องมีลักษณะดังนี้

- เส้นทางการวิ่งเก็บขนขยะมูลฝอยจะต้องไม่กระจัดกระจายและไม่ซ้ำซ้อน
- การเก็บขนขยะมูลฝอยบนถนน หรือขอยที่มีการจราจรสวนไปมา ให้มีการเก็บขนขยะมูลฝอยที่ละฝั่งของถนนหรือขอย สำหรับถนนที่มีการจราจรทางเดียวให้มีการเก็บขนขยะมูลฝอยได้ทั้งสองฝั่งในครั้งเดียวกันโดยไม่ก่อให้เกิดปัญหาด้านการจราจร

- ผู้รับจ้างจะต้องกำหนดเส้นทางและเวลาปฏิบัติงานเก็บขนขยะมูลฝอย เพื่อเป็นการหลีกเลี่ยงสภาพการจราจรที่หนาแน่น หรือช่วงเวลาที่เร่งด่วน โดยให้เป็นดุลยพินิจของผู้ควบคุมงานของผู้ว่าจ้างเป็นผู้กำหนดความเหมาะสม

- การปฏิบัติงานในช่วงที่มีการก่อสร้างถนน ขอย ท่อระบายน้ำ ปรับปรุงระบบประปา โทรศัพท ไฟฟ้า ฯลฯ ซึ่งรถยนต์ไม่สามารถเข้าปฏิบัติงานได้ ให้ผู้รับจ้างจัดหาพนักงานเดินเท้าเพื่อเข้าทำการเก็บขนขยะมูลฝอยให้เป็นที่ยอมรับ

- เส้นทางและเวลากำหนดการปฏิบัติงานเก็บขนขยะมูลฝอยหรือรถเก็บขนขยะมูลฝอย ซึ่งผู้ว่าจ้างต้อง
การเปลี่ยนแปลงแก้ไขได้ในกรณีที่ผู้ว่าจ้างหรือผู้รับจ้างพิจารณาเห็นว่าเหมาะสม เพื่อเป็นการเพิ่มประสิทธิภาพในการปฏิบัติงาน ต้องได้รับความเห็นชอบเป็นหนังสือจากผู้ว่าจ้างล่วงหน้า เป็นเวลาไม่น้อยกว่า ๓ วันทำการ ก่อนเริ่มดำเนินการ และต้องประชาสัมพันธ์ให้ประชาชนทราบถึงเวลาที่เปลี่ยนแปลงนั้น

(นางศุภา วัฒนศิริราษฎร์)
เจ้าพนักงานพัสดุชำนาญงาน



ลงชื่อ.....ผู้ว่าจ้าง

ลงชื่อ.....ผู้รับจ้าง

ทพจ สุภัทท์

๘. คุณภาพของงานเก็บขนขยะมูลฝอย

๘.๑ ผู้รับจ้างต้องทำการเก็บขนขยะมูลฝอยตามแผนงานที่ได้เสนอต่อผู้ว่าจ้าง ตามข้อ ๗ ให้เป็นไปตามที่กำหนดไว้และจะต้องไม่ปล่อยให้ขยะมูลฝอยตกค้างในพื้นที่ใดพื้นที่หนึ่ง

๘.๒ กรณีที่รถเก็บขนขยะมูลฝอยคันใดชำรุดเสียหายจนไม่สามารถใช้ออกปฏิบัติงานได้

- ผู้รับจ้างต้องแจ้งให้ผู้ควบคุมงานของผู้ว่าจ้างทราบโดยทันที
- ต้องจัดรถออกปฏิบัติงานแทนภายใน ๔ ชั่วโมง นับจากเวลาจัดเก็บตามปกติของสถานที่

นั้นๆ

๘.๓ ในกรณีที่ผู้ควบคุมงานเห็นว่ารถเก็บขนขยะมูลฝอยคันใดมีสภาพที่ชำรุด และหากนำไปใช้ปฏิบัติงานอาจเกิดความเดือดร้อนรำคาญแก่ประชาชน ผู้ควบคุมงานมีสิทธิแจ้งระงับการใช้รถดังกล่าว โดยผู้รับจ้างต้องจัดหาหรือใช้รถอื่นมาปฏิบัติงานทดแทน และซ่อมแซมให้สามารถใช้งานได้โดยเร็ว

๘.๔ ในการเก็บขนขยะมูลฝอยทุกครั้ง ผู้รับจ้างจะต้องดำเนินการในรูปแบบที่เรียบร้อยและไม่ก่อให้เกิดเสียงที่อาจเป็นการรบกวนประชาชน ในกรณีที่มีภาชนะรองรับขยะมูลฝอยมีฝาปิด ให้พนักงานเก็บขนขยะมูลฝอยปิดฝาดังเดิม หลังจากได้ดำเนินการเก็บขนขยะมูลฝอยนั้นเสร็จแล้ว

๘.๕ ในกรณีที่มิใช่ขยะมูลฝอยตกหล่นจากการเก็บขนขยะมูลฝอยของผู้รับจ้าง หรือการกระทำที่ทำให้ภาชนะรองรับขยะมูลฝอยอยู่ในสภาพชำรุดหรือใช้งานไม่ได้ดั่งเดิม หรือการกระทำอื่น ๆ ที่ได้รับการร้องเรียนอย่างมีเหตุผลจากผู้ใช้บริการ ผู้รับจ้างจะต้องดำเนินการแก้ไขด้วยวิธีการที่เหมาะสม เพื่อตอบสนองการร้องเรียนภายใน ๒๔ ชั่วโมง

๘.๖ ผู้รับจ้างมีหน้าที่สำรวจ ตรวจสอบ และควบคุมการปฏิบัติงานให้เป็นไปด้วยความเรียบร้อย ดังนั้น หากมีกรณีที่การเก็บขนขยะมูลฝอยไม่เป็นที่เรียบร้อยหรือมีขยะตกค้าง ผู้รับจ้างจะต้องเสียค่าปรับตามข้อ ๑๔.๑ และดำเนินการจัดเก็บให้แล้วเสร็จภายในเวลา ๑๒.๐๐ น. ของวันที่ได้รับการแจ้ง

๙. การขนย้ายขยะมูลฝอยไปยังสถานที่กำจัดขยะมูลฝอย

๙.๑ ผู้รับจ้างจะต้องทำการเก็บขนขยะมูลฝอยที่จัดเก็บได้ภายใต้สัญญาณนี้ ไปทิ้งยังสถานที่กำจัดขยะมูลฝอยของผู้ว่าจ้าง ซึ่งตั้งอยู่ที่สถานที่กำจัดขยะมูลฝอย เทศบาลนครนครปฐม ต.ตาก้อง อ.เมือง จ.นครปฐม รถเก็บขนขยะมูลฝอยต้องวิ่งภายใต้เงื่อนไขเวลาที่กำหนด ซึ่งระยะทางไป - กลับ ไม่เกิน ๒๐ กิโลเมตร (จากเขตเทศบาลนครนครปฐม) หรือสถานที่อื่น ที่ผู้ว่าจ้างจะสั่งการให้ผู้รับจ้างเก็บขนขยะมูลฝอยไปที่

๙.๒ ในการขนย้ายขยะมูลฝอยไปยังสถานที่กำจัดขยะมูลฝอย ผู้รับจ้างจะต้องจัดเก็บและบรรจุขยะมูลฝอยที่เก็บขนได้ให้อยู่ในสภาพที่เหมาะสม และมีอุปกรณ์ต่าง ๆ ป้องกันไม่ให้เกิดการปลิว ตก และหล่นของขยะมูลฝอย รวมทั้งการรั่วไหลของน้ำเสียจากขยะมูลฝอยในระหว่างการขนย้าย ในกรณีที่มีการปลิว ตก และหล่นของขยะมูลฝอย ในระหว่างการขนย้ายขยะมูลฝอยไปยังสถานที่กำจัดขยะมูลฝอย ให้ผู้รับจ้างทำการเก็บกวาดขยะมูลฝอยดังกล่าวทันที

ลงชื่อ.....ผู้ว่าจ้าง ลงชื่อ.....



๙/

.....

.....

สำเนาถูกต้อง /๙.๓ ในระหว่าง...

Amr

(นางศศิชา คุณติลกจิราย)

เจ้าหน้าที่งานพัสดุชำนาญงาน.....

๙.๓ ในระหว่างการปฏิบัติงาน พนักงานขับรถเก็บขนขยะมูลฝอยของผู้รับจ้างจะต้องขับซีกดังกล่าวด้วยความระมัดระวัง และเป็นไปตามกฎหมาย กฎระเบียบ ประกาศ หรือคำสั่งที่เกี่ยวข้องกับการจราจรทางบก และการขนส่งทางบกที่ยังมีผลบังคับใช้กันอยู่ในปัจจุบัน หรือที่จะขึ้นในอนาคต

๙.๔ อุบัติเหตุ/ความเสียหาย เป็นความรับผิดชอบของผู้รับจ้าง

๑๐. ขานพาหนะที่ใช้เก็บขนขยะมูลฝอยและถังขยะ

๑๐.๑ ผู้รับจ้างต้องจัดหารถเก็บขนขยะมูลฝอยให้มีจำนวนเพียงพอต่อการให้บริการ และต้องดูแลบำรุงรักษารถเก็บขนขยะมูลฝอยทั้งหมดให้อยู่ในสภาพดี สามารถใช้งานได้ตลอดเวลา โดยเสนอรูปแบบให้ผู้ว่าจ้างเห็นชอบในวันยื่นซองเสนอราคา

๑๐.๒ ผู้รับจ้างต้องจัดเตรียมรถเก็บขนขยะมูลฝอยและพนักงานประจำรถสำรองไว้ นอกเหนือจากคันที่ระบุไว้ว่าใช้งานประจำในแผนการดำเนินงานตามข้อ ๗ โดยไม่คิดเป็นค่าใช้จ่ายในการประมาณราคา

๑๐.๓ รถเก็บขนขยะมูลฝอย ต้องมีลักษณะถูกต้องตามกฎหมายกรมการขนส่งทางบก และกฎหมายอื่นๆ ที่เกี่ยวข้อง สามารถป้องกันการปลิว ตกหล่นของขยะมูลฝอย และการรั่วไหลของน้ำเสียจากขยะมูลฝอย ในขณะที่ทำการเก็บและขนย้ายขยะมูลฝอยไปยังสถานที่กำจัดขยะมูลฝอยของผู้ว่าจ้าง รถเก็บขนขยะมูลฝอยจะต้องมีราวส้วพร้อมสายยางสำหรับปล่อยระบบน้ำชะขยะมูลฝอยที่ขังอยู่ภายในรถและปล่อยน้ำชะขยะมูลฝอยลงในจุดที่เทศบาลกำหนด โดยผู้รับจ้างต้องแนบคุณสมบัติรายละเอียดและแบบอุปกรณ์ดังกล่าวมาเพื่อประกอบการพิจารณาด้วย ตลอดจนรถทุกคันจะต้องมีการซ่อมบำรุงรักษาให้อยู่ในสภาพใช้งานได้ตลอดเวลาเพื่อปฏิบัติงานตั้งแต่วันลงนามในสัญญา โดยผู้รับจ้างมีหน้าที่จัดหาครุภัณฑ์ เป็นผู้ออกค่าธรรมเนียม ค่าภาษีอากร และค่าใช้จ่ายต่าง ๆ ในการจัดการให้มีดังกล่าว

๑๐.๔ ผู้รับจ้างจะต้องทำการติดตั้งอุปกรณ์ติดตามรถ (GPS Tracking) ให้กับรถทุกคันข้างต้นโดยสามารถส่งผ่านข้อมูลแบบ Real Time ทุก ๑ นาที ผ่านอุปกรณ์คอมพิวเตอร์ โดยจะต้องมีระบบการจับเก็บข้อมูลเพื่อตรวจสอบการทำงานของรถเก็บขนขยะมูลฝอยแต่ละคันในกรณีที่มีการร้องเรียนหรือปัญหาจากการเก็บขนขยะมูลฝอย และสรุปรายงานต่อผู้ว่าจ้างเป็นประจำทุกวัน หรือตามระยะเวลาที่ผู้ว่าจ้างกำหนด

๑๐.๕ ก่อนเริ่มปฏิบัติงานตามสัญญา ผู้รับจ้างต้องนำรถยนต์ทุกชนิดดังกล่าวข้างต้นทั้งหมดมาแสดงต่อคณะกรรมการตรวจการจ้างและผู้ควบคุมงานของผู้ว่าจ้างเพื่อตรวจสอบก่อน

๑๐.๖ ผู้รับจ้างต้องมีความพร้อมในการเก็บขนขยะมูลฝอย ให้ทันต่อปริมาณขยะมูลฝอยในพื้นที่ ๆ กำหนดในปัจจุบันและอาจจะเพิ่มขึ้นในอนาคต และพร้อมที่จะออกปฏิบัติงานเก็บขนขยะมูลฝอยได้ทันที ในกรณีที่เกิดเป็นและเร่งด่วน โดยเฉพาะระบบไฟของรถ ระบบป้องกันการปลิว ตก หล่นของขยะมูลฝอยระบบป้องกันการรั่วไหลของน้ำเสียจากขยะมูลฝอยในระหว่างการขนย้าย

๑๐.๗ ผู้รับจ้างต้องดูแลรถเก็บขนขยะมูลฝอยให้อยู่ในสภาพพร้อมใช้งานตลอดเวลา ต้องล้างและดูแลรักษาความสะอาดของรถเก็บขนขยะมูลฝอยให้สะอาด

๑๐.๘ รถเก็บขนขยะมูลฝอยแต่ละคันต้องมีหมายเลขประจำรถ ชื่อและหมายเลขโทรศัพท์ของผู้รับจ้างซึ่งสามารถติดต่อได้สะดวก ติดไว้ที่ด้านข้างรถเก็บขนขยะมูลฝอยทั้งสองด้านตามขนาดรูปลักษณะและสีที่ผู้ว่าจ้างกำหนด รวมถึงมีข้อความแสดงว่าได้รับการว่าจ้างจากผู้ว่าจ้าง สำเนาถูกต้อง

(นาย.....)
 (นาย.....)
 160.๕ ผู้รับจ้าง...
 ลงชื่อ.....ผู้ว่าจ้าง ลงชื่อ.....ผู้รับจ้าง
 ๗๖๗ ๘๙๑๒

๑๐.๙ ผู้รับจ้างต้องจัดให้มีพนักงานขับรถจำนวน ๑ คน ที่มีใบอนุญาตขับรถยนต์ตามประเภทถูกต้อง ตามกฎหมาย และพนักงานเก็บขยะมูลฝอย เพื่อทำหน้าที่เก็บขยะมูลฝอย ตามที่ผู้ว่าจ้างกำหนด มีวัสดุ อุปกรณ์ประกอบสำหรับการบริการเก็บขยะมูลฝอยอย่างเพียงพอ และเหมาะสมต่อการปฏิบัติงานเก็บขยะมูลฝอยประจำวันในเขตพื้นที่ดำเนินการ

๑๐.๑๐ ผู้ว่าจ้างต้องจัดให้มีถังขยะหรือภาชนะรองรับขยะให้เพียงพอในเขตพื้นที่ดำเนินการ

๑๐.๑๑ กรณีที่มีการเลิกสัญญา ผู้รับจ้างต้องยินยอมให้ผู้ว่าจ้างใช้รถเก็บขยะมูลฝอยพร้อมพนักงานของผู้รับจ้าง และถังขยะหรือภาชนะรองรับขยะของผู้รับจ้าง ต่อไปจนกว่าผู้ว่าจ้างจะสามารถจัดหาผู้รับจ้างรายใหม่มาทดแทน

๑๑. สำนักงานและสถานที่จอดรถ

๑๑.๑ ผู้รับจ้างต้องจัดให้มีสถานที่ทำการถาวรภายในเขตเทศบาลนครนครปฐมหรือพื้นที่ใกล้เคียง ซึ่งสามารถติดต่องานได้สะดวก โดยผู้รับจ้างจะต้องแจ้งให้ผู้ว่าจ้างทราบภายใน ๑๕ วัน นับแต่วันลงนามในสัญญา โดยจะต้องจัดให้มีเจ้าหน้าที่ประจำสำนักงานและโทรศัพท์พื้นฐานติดต่อกัน ตลอดเวลาทำงานปกติ และสถานที่ทำการจะต้องเปิดให้ประชาชนสามารถติดต่อขอรับบริการ หรือร้องเรียนได้ในเวลาทำการด้วย

๑๑.๒ ผู้รับจ้างต้องจัดให้มีลานจอดรถ หรืออาคารจอดรถสำหรับรถเก็บขยะมูลฝอยทั้งหมดที่ใช้ในการดำเนินการตามสัญญาจ้าง และต้องดูแลรักษาให้สถานที่ดังกล่าวอยู่ในสภาพที่ดีและถูกสุขลักษณะตลอดเวลา โดยผู้รับจ้างจะต้องแจ้งให้ผู้ว่าจ้างทราบภายใน ๑๕ วัน นับแต่วันลงนามในสัญญา

๑๑.๓ กรณีที่ผู้รับจ้างจัดให้มีสถานที่สำหรับทำความสะอาดเก็บขยะมูลฝอย จะต้องมีการจัดการขยะดังกล่าว และต้องไม่ทำให้เกิดเหตุรำคาญ กรณีที่มีการร้องเรียนจากเหตุดังกล่าว ผู้รับจ้างจะต้องเร่งดำเนินการแก้ไขปัญหาดังกล่าวโดยเร็วที่สุด โดยผู้รับจ้างจะต้องเป็นผู้รับผิดชอบค่าใช้จ่ายทั้งหมด

๑๑.๔ บรรดาหนังสือ เอกสารใด ๆ ที่ผู้ว่าจ้างจะส่งให้กับผู้รับจ้างไม่ว่าโดยทางโทรสาร ไปรษณีย์หรือให้คนนำส่ง ถ้าหากได้ส่งไปยังที่อยู่ของสำนักงานข้างต้น ที่ผู้รับจ้างได้แจ้งให้ผู้ว่าจ้างทราบแล้วนั้น ให้ถือว่าได้ส่งให้แก่ผู้รับจ้างได้รับทราบหนังสือดังกล่าวจากผู้ว่าจ้างโดยชอบแล้ว

๑๒. เครื่องแบบและบัตรประจำตัวพนักงาน

๑๒.๑ ผู้รับจ้างจะต้องเสนอรูปแบบเครื่องแต่งกายพนักงานผู้ปฏิบัติงานให้ผู้ว่าจ้างเห็นชอบในวันขึ้นของเสนอราคา และนำมาแสดงในวันทำสัญญาพร้อมให้พนักงานผู้ปฏิบัติงานสวมใส่ปฏิบัติงานตั้งแต่วันเริ่มดำเนินการปฏิบัติงานตามสัญญาจ้าง

๑๒.๒ ในระหว่างการปฏิบัติงาน พนักงานทุกคนของผู้รับจ้างจะต้องสวมใส่ชุดเครื่องแบบที่มีชื่อพนักงานและผู้รับจ้างบนชุดเครื่องแบบดังกล่าวตามที่ผู้ว่าจ้างกำหนด หรือตามที่ผู้รับจ้างตกลงไว้กับผู้ว่าจ้างก่อนการเริ่มดำเนินการ

๑๒.๒ ผู้รับจ้างจะต้องจัดทำบัตรประจำตัวพนักงานให้แก่พนักงานของผู้รับจ้างทุกคน โดยบัตรประจำตัวพนักงานจะต้องระบุชื่อ นามสกุล ตำแหน่ง และรูปถ่ายของพนักงาน ซึ่งพนักงานทุกคนต้องพกบัตรประจำตัวพนักงาน ให้พนักงานของผู้รับจ้างแสดงบัตรประจำตัวดังกล่าวให้ผู้ว่าจ้างหรือตัวแทน หรือผู้ให้บริการตรวจทุกครั้งไป

Am
(นางศศิชา คุณดิลกจิรายุ)

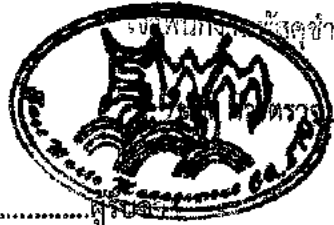

95/96
18/11/2564
ลงชื่อ.....ผู้ว่าจ้าง ลงชื่อ.....

ทพ. อัทฉิ

๑๓. การตรวจสอบ การรายงานผลและการควบคุมงาน

๑๓.๑ ผู้รับจ้างต้องจัดให้มีพนักงานควบคุมงานประจำพื้นที่ให้บริการ ไม่น้อยกว่า ๑ คน เพื่อควบคุมดูแลการปฏิบัติงานของพนักงานของผู้รับจ้างให้เป็นไปด้วยความเรียบร้อยและถูกต้องตามหลักเกณฑ์และเงื่อนไข ตลอดจนประสานงานกับผู้ควบคุมงานของผู้ว่าจ้าง ทั้งนี้ พนักงานควบคุมงานของผู้รับจ้างต้องมีวุฒิภาวะมีความสามารถในการปฏิบัติงานและการตัดสินใจ การสั่งการ การแก้ไขปัญหาต่าง ๆ ในการควบคุมดูแลพนักงานผู้ปฏิบัติงานทั่วไปได้เป็นอย่างดี การศึกษาไม่ต่ำกว่าประกาศนียบัตรวิชาชีพชั้นสูงหรืออนุปริญญา นำมาแสดงให้เห็นประจักษ์ในวันทำสัญญา

ในกรณีผู้ว่าจ้างเห็นว่าพนักงานควบคุมงานมีคุณสมบัติต่ำกว่าข้อกำหนด ผู้รับจ้างต้องจัดการเปลี่ยนตัวผู้ควบคุมงานภายใน ๓๐ วัน นับจากวันที่ได้รับแจ้งเป็นหนังสือ ผู้รับจ้างต้องแจ้งชื่อ ที่อยู่ เบอร์โทรศัพท์ และไลน์ ไอดี (Line ID) ที่สามารถติดต่อได้ตลอดเวลาของพนักงานดังกล่าวให้เทศบาลทราบเป็นลายลักษณ์อักษร

๑๓.๒ ในการปฏิบัติงาน ผู้รับจ้างต้องควบคุมดูแลมิให้มีการดำเนินการเก็บขนขยะมูลฝอยในลักษณะที่ไม่ปลอดภัยต่อการทำงานหรือก่อให้เกิดเหตุรำคาญ หรือทำให้เกิดความเสียหายต่อทรัพย์สินของทางราชการหรือของผู้ใช้บริการ หรือทำให้เกิดความไม่สะดวกแก่ผู้ใช้บริการ อาทิ เช่น การโยนหรือกระแทกภาชนะรองรับขยะมูลฝอย ไม่เก็บกวาดเศษขยะมูลฝอยที่ตกอยู่รอบภาชนะรองรับขยะมูลฝอย และการกระทำอื่น ๆ ที่คล้ายคลึงกันนี้ เป็นต้น

หากพบว่ามีกรปฏิบัติงานในลักษณะที่ไม่เหมาะสมตามที่ได้กล่าวมาข้างต้น ให้ผู้ว่าจ้างว่ากล่าวตักเตือนและลงโทษพนักงานที่กระทำดังกล่าว โดยผู้ว่าจ้างอาจสั่งการให้เปลี่ยนพนักงานผู้ปฏิบัติงานนั้นได้ตามความเหมาะสม กรณีที่พนักงานของผู้รับจ้างกระทำการละเมิดทางแพ่งหรือกระทำความผิดทางอาญา ผู้รับจ้างต้องรับผิดชอบเป็นการส่วนตัว

๑๓.๓ ผู้รับจ้างจะต้องจัดทำรายงานผลการปฏิบัติงานประจำเดือน เพื่อรายงานต่อผู้ว่าจ้างอย่างละเอียด ซึ่งประกอบด้วย

- ข้อมูลเส้นทางและปริมาณขยะของรถเก็บขนขยะมูลฝอยประจำวันของแต่ละคัน
- รายงานการชั่งน้ำหนักปริมาณขยะมูลฝอยที่เก็บขนได้ที่ซึ่ง ณ สถานที่กำจัดขยะมูลฝอยที่ผู้ว่าจ้างกำหนด เป็นรายวันและสรุปยอดของทั้งเดือน
- รูปถ่ายขณะปฏิบัติงานของรถแต่ละคัน (อย่างน้อย ๑ รูป/คัน/เดือน)
- รายงานเรื่องร้องเรียนและการแก้ไขปัญหาตามข้อ ๑๔.๒
- ในกรณีที่มีการเปลี่ยนแปลงใดๆ ให้แนบแผนการปฏิบัติงานที่มีการเปลี่ยนแปลงนั้น

๑๓.๔ ผู้ว่าจ้างจะทำการตรวจสอบและประเมินผลการปฏิบัติงานของผู้รับจ้างเป็นระยะ ๆ โดยไม่ต้องแจ้งให้รับทราบล่วงหน้า

สำเนาถูกต้อง

(นางศศิษา คุณพิลลกิจราย)
เจ้าพนักงานพิทักษ์ความปลอดภัยงาน



ส่งชื่อ.....ผู้ว่าจ้าง ส่งชื่อ.....ผู้รับจ้าง

๓๑/๗/๖๕

๑๔. การร้องเรียน

กรณีที่มีผู้ร้องเรียนหรือผู้ว่าจ้างเป็นผู้พบเหตุเองว่าผู้รับจ้างไม่ปฏิบัติตามหลักเกณฑ์และเงื่อนไขที่กำหนดไว้

๑๔.๑ ถือเป็นความบกพร่องของผู้รับจ้าง โดยกำหนดค่าปรับจากจำนวนการร้องเรียนในแต่ละเดือน ดังนี้

- ครั้งที่ ๑ - ๕	กำหนดค่าปรับ	๕๐๐ บาท/ครั้ง
- ครั้งที่ ๖ - ๑๐	กำหนดค่าปรับ	๕๐๐ บาท/ครั้ง
- ครั้งที่ ๑๑ - ๑๕	กำหนดค่าปรับ	๖๐๐ บาท/ครั้ง
- ครั้งที่ ๑๖ - ๒๐	กำหนดค่าปรับ	๗๐๐ บาท/ครั้ง
- ครั้งที่ ๒๑ ขึ้นไป	กำหนดค่าปรับ	๘๐๐ บาท/ครั้ง

๑๔.๒ ผู้รับจ้างจะต้องดำเนินการแก้ไขและปรับปรุงภายในกำหนดระยะเวลาตามข้อ ๘ โดยผู้รับจ้างจะต้องบันทึกชื่อ ที่อยู่ผู้ร้องเรียน สถานที่ วันและเวลาของการร้องเรียน และการดำเนินการแก้ไข พร้อมวันเวลาที่ดำเนินการ เพื่อจัดทำเป็นรายงานสรุปของการปฏิบัติงานประจำเดือนให้แก่ผู้ว่าจ้าง มิฉะนั้นให้ถือว่าผู้รับจ้างปฏิบัติงานบกพร่อง หากพบว่าผู้รับจ้างไม่ได้ดำเนินการแก้ไขและปรับปรุงภายในกำหนดเวลา ให้ถือว่าการร้องเรียนดังกล่าวมีผลและให้นับเป็นการปฏิบัติงานบกพร่องของผู้รับจ้าง

ค่าปรับจากข้อ ๑๔.๑ และ ๑๔.๒ นำไปใช้คำนวณหักเงินค่าจ้างประจำเดือนของผู้รับจ้างต่อไป โดยผู้ว่าจ้างจะจัดทำรายงานเพื่อใช้ประกอบการประเมินผลงานของผู้รับจ้าง รวมทั้งการส่งโทษปรับหรือยกเลิกการว่าจ้าง หากก่อความเสียหายร้ายแรงกับผู้ว่าจ้าง

๑๕. การชดใช้ค่าเสียหายจากการปฏิบัติงานบกพร่อง

ในกรณีที่ผู้ควบคุมงานของผู้ว่าจ้างตรวจสอบ หรือได้รับคำร้องเรียนจากผู้ใช้บริการและตรวจพบว่าการให้บริการของผู้รับจ้างไม่เป็นไปตามมาตรฐานที่กำหนดไว้ในหลักเกณฑ์และเงื่อนไขของงาน ให้ถือว่าผู้รับจ้างปฏิบัติงานบกพร่อง โดยผู้ว่าจ้างจะทำการบันทึกจำนวนครั้งที่ตรวจพบผู้รับจ้างปฏิบัติงานบกพร่องแล้วสรุปรวบรวมเป็นรายเดือนเพื่อนำไปคิดคำนวณเป็นค่าเสียหายจากการปฏิบัติงานบกพร่องในอัตราดังต่อไปนี้

๑๕.๑ กรณีการจัดเตรียมรถเก็บขนขยะมูลฝอย อุปกรณ์ สถานที่และลักษณะงานบริการ

หากผู้รับจ้างไม่สามารถปฏิบัติได้ตามที่กำหนดไว้ในหัวข้อที่ ๖ หรือข้อ ๑๐ หรือข้อ ๑๑ ผู้รับจ้างจะต้องชดใช้ค่าเสียหายจากการปฏิบัติงานบกพร่อง ในอัตรารายการละ ๒,๐๐๐ บาทต่อวัน ไปจนกว่าผู้รับจ้างจะแก้ไขหรือดำเนินการให้เป็นไปตามสัญญา

๑๕.๒ กรณีคุณภาพงานเก็บขนขยะมูลฝอยบกพร่อง

ในกรณีที่ผู้ควบคุมงานของผู้ว่าจ้างตรวจพบ หรือได้รับคำร้องจากผู้ใช้บริการว่าการให้บริการของผู้รับจ้างมีความบกพร่อง

การพิจารณาความบกพร่องให้อยู่ในดุลยพินิจของผู้ควบคุมงานของผู้ว่าจ้าง และให้ผู้ควบคุมงานของผู้ว่าจ้างจัดทำบันทึกรายละเอียดจำนวนครั้งที่ตรวจพบผู้รับจ้างปฏิบัติงานบกพร่องแล้วสรุปรวบรวมเป็นรายเดือนเสนอต่อคณะกรรมการตรวจการจ้าง เพื่อนำไปประกอบการตรวจชี้แจงผลและพิจารณา(กรณีการจ่ายค่าเสียหายจากการปฏิบัติงานบกพร่องในแต่ละเดือน โดยกำหนดอัตราดังนี้



ลงชื่อ.....ผู้ว่าจ้าง ลงชื่อ.....ผู้รับจ้าง

๗๕ ๖๓๗

- ครั้งที่ ๑ - ๕ กำหนดค่าปรับ ๕๐๐ บาท/ครั้ง
- ครั้งที่ ๖ - ๑๐ กำหนดค่าปรับ ๑,๐๐๐ บาท/ครั้ง
- ครั้งที่ ๑๑ - ๑๕ กำหนดค่าปรับ ๑,๕๐๐ บาท/ครั้ง
- ครั้งที่ ๑๖ - ๒๐ กำหนดค่าปรับ ๒,๐๐๐ บาท/ครั้ง
- ครั้งที่ ๒๑ ขึ้นไป กำหนดค่าปรับ ๒,๕๐๐ บาท/ครั้ง

ทั้งนี้ จำนวนครั้งจะเริ่มนับครั้งที่ ๑ ใหม่ เมื่อเริ่มต้นเดือนใหม่

การกระทำของผู้รับจ้างที่ถือเป็นความบกพร่องในกรณีที่ได้รับแจ้งแล้วไม่มีการแก้ไข

ตามข้อ ๘

ก. การมีขยะมูลฝอยตกค้าง ๑ จุด ถือว่าเป็นความบกพร่อง ๑ ครั้ง

อนึ่ง ในกรณีที่ดินหรือสถานที่ที่มีจุดเก็บขยะมูลฝอยเป็นจำนวนมาก ให้แบ่งออกเป็นช่วงละ ๒๐ เมตร นับเป็น ๑ จุด เศษของ ๒๐ เมตร ให้นับเป็น ๑ จุด เว้นแต่กรณีเกิดภัยธรรมชาติ เช่น อุทกภัย วาตภัย หรือเหตุสุดวิสัยอื่น (ที่ไม่ได้เกิดจากผู้รับจ้าง) อันเป็นเหตุให้ไม่สามารถปฏิบัติตามกำหนดได้

ข. เมื่อตรวจพบหรือได้รับแจ้งจากผู้ให้บริการ ว่ารถเก็บขนขยะมูลฝอยมีน้ำหกเลอะเทอะ หรือมีขยะมูลฝอยปลิว ตก หล่นบนถนน ชนระวางหรือจอด ได้รับแจ้ง ๑ จุด เมื่อได้รับแจ้งแล้วไม่มีการแก้ไขตามข้อ ๘.๕ ถือว่าเป็นความบกพร่อง ๑ ครั้ง

ค. การทำหรือก่อให้เกิดความเดือดร้อนหรือเหตุรำคาญ สกปรก มีกลิ่นเหม็น หรือเป็นที่น่ารังเกียจแก่ประชาชน จนเป็นเหตุให้มีผู้ร้องเรียนมาที่ผู้ว่าจ้างหรือผู้ว่าจ้างตรวจพบด้วยตัวเอง และได้มีการตรวจสอบข้อเท็จจริงแล้ว ว่าเป็นจริง จำนวน ๑ เรื่อง เมื่อได้รับแจ้งแล้วไม่มีการแก้ไขตามข้อ ๘.๕ ถือว่าเป็นความบกพร่อง ๑ ครั้ง

ง. กรณีมีรถเก็บขนขยะมูลฝอยคันใดชำรุด แล้วผู้ควบคุมพิจารณาเห็นว่าผู้ว่าจ้างไม่เร่งดำเนินการซ่อมแซมให้สามารถใช้งานได้โดยเร็ว หรือไม่ปฏิบัติตามคำสั่งระงับใช้รถของผู้ควบคุมงาน ตามข้อ ๘.๒ และ ๘.๓ ถือว่าเป็นความบกพร่อง ๑ ครั้ง

จ. พนักงานขับรถ ขับรถไม่สุภาพจนเป็นเหตุให้มีผู้ร้องเรียนมาที่ผู้ว่าจ้างหรือผู้ว่าจ้างเป็นผู้ตรวจพบด้วยตัวเอง และได้มีการตรวจสอบข้อเท็จจริงแล้วว่าเป็นจริง ถือว่าเป็นความบกพร่อง ๑ ครั้ง

๑๕.๓ กรณีผู้รับจ้างปฏิบัติงานเก็บขนขยะมูลฝอยบกพร่องและก่อให้เกิดผลกระทบอย่างรุนแรง

กรณีที่ผู้รับจ้างปฏิบัติงานเก็บขนขยะมูลฝอยบกพร่องและไม่ดำเนินการแก้ไข จนเป็นเหตุให้มีขยะมูลฝอยตกค้างในพื้นที่ สกปรก มีกลิ่นเหม็นหรือเป็นที่รังเกียจทำให้ประชาชนได้รับความเดือดร้อน และเกิดผลกระทบต่อสิ่งแวดล้อมอย่างรุนแรงและผู้ว่าจ้างต้องเข้าไปดำเนินการแก้ไขปัญหาที่เกิดขึ้น ผู้รับจ้างต้องชดใช้ค่าเสียหายจากการปฏิบัติงานบกพร่อง นอกเหนือจากในข้อ ๑๕.๑ และข้อ ๑๕.๒ ในอัตราวันละ ๒๐,๐๐๐ บาท เป็นระยะเวลาตามจำนวนวันที่ผู้ว่าจ้างต้องเข้าไปดำเนินการเอง

สำเนาถูกต้อง

Am
(นางศศิษา คุณตติภกราย)
เจ้าพนักงานพัสดุชำนาญงาน



ลงชื่อ *Am* ผู้ว่าจ้าง ลงชื่อ *Am*

Am

๑๖. ค่าจ้างและการจ่ายเงิน

จ่ายจากเทศบาลผู้ตั้งงบประมาณรายจ่ายประจำปี พ.ศ. ๒๕๖๗ แผนงานเคหะและชุมชน รายจ่าย เพื่อให้ได้มาซึ่งบริการ ภายในวงเงิน ๒๕,๐๐๐,๐๐๐ บาท ผู้ว่าจ้างตกลงจ่ายและผู้รับจ้างตกลงรับเงินค่าจ้าง ในอัตราที่ผู้ชนะการเสนอราคาเข้าเสนอราคาได้อัตราต่อหน่วย เป็นรายเดือนๆ ละ ๑ ครั้ง ตามหลักเกณฑ์ ดังนี้

๑๖.๑ ผู้ว่าจ้างจะจ่ายค่าจ้างให้ผู้รับจ้างเป็นรายเดือน ตามน้ำหนักที่จัดเก็บได้ ตามราคาต่อตันที่เสนอ ราคาได้ กรณีเศษของ ๑ ตัน ให้คิดตามราคาเศษส่วนของ ๑ ตัน

๑๖.๒ โดยจะจ่ายเงินค่าจ้างในอัตราเท่ากับน้ำหนักขยะมูลฝอยที่เก็บขนได้จริงตามหน่วยน้ำหนักเป็น "ตัน" โดยจะยึดถือผลการชั่งน้ำหนักเป็นรายวัน และมีลายลักษณ์อักษรรับรองจากเจ้าหน้าที่ของผู้ว่าจ้างทุกวัน โดยต้องเป็นเครื่องชั่งน้ำหนัก ณ สถานที่กำจัดขยะมูลฝอยของผู้ว่าจ้างหรือเครื่องชั่งน้ำหนักอื่น ๆ ที่ผ่านการรับรองจากสำนักงาน ชั่ง ตวง วัด ตามราคาต่อตันที่เสนอราคาได้ เมื่อผู้ว่าจ้างได้ทำการตรวจสอบผลงานที่ผู้รับจ้างทำงานจ้างเสร็จและถูกต้องตามเงื่อนไขในสัญญาแล้วทุกประการ

๑๖.๓ กรณีที่ไฟฟ้าดับหรือไม่สามารถชั่งน้ำหนักขยะมูลฝอยได้ ผู้ว่าจ้างจะดำเนินการใช้ค่าน้ำหนักเฉลี่ยในสัปดาห์ที่ผ่านมาในการกำหนดปริมาณเก็บขนขยะมูลฝอยให้แก่ผู้รับจ้าง (โดยการเฉลี่ยทั้งวัน)

๑๖.๔ ในกรณีที่ผู้รับจ้างต้องจ่ายเงินค่าปรับอันเนื่องมาจากการปฏิบัติงานบกพร่อง ผู้ว่าจ้างต้องหักค่าปรับตามที่คำนวณไว้จากเงินค่าจ้างรายเดือนที่จะจ่ายให้กับผู้รับจ้างทุกครั้งไป

๑๗. ข้อสงวนสิทธิ

๑๗.๑ การรับจ้างเก็บขนขยะมูลฝอย ผู้รับจ้างต้องเป็นผู้ขอใบอนุญาตประกอบการงานประเภทนี้ และต้องชำระค่าธรรมเนียมและค่าใบอนุญาตตามเทศบัญญัติของเทศบาลนครนครปฐม และกฎหมายที่กำหนดทุกประการ

๑๗.๒ ผู้รับจ้างไม่มีสิทธิเรียกเก็บค่าบริการเก็บขนขยะมูลฝอยจากผู้ใช้บริการ หากพบว่ามีการเรียกเก็บค่าบริการดังกล่าว ถือว่าผู้รับจ้างผิดสัญญา

๑๗.๓ ในระหว่างสัญญา หากผู้รับจ้างมีความประสงค์จะขอปรับปรุง/เปลี่ยนแปลง ประเภทรถ เครื่องยนต์ หรือชนิดเชื้อเพลิง เพื่อเพิ่มประสิทธิภาพในการทำงาน หรือเพื่อลดต้นทุนค่าใช้จ่ายในการดำเนินงาน หรือได้รับการร้องขอความร่วมมือจากผู้ว่าจ้างเพื่อสนับสนุนมาตรการประหยัดพลังงาน ผู้รับจ้างจะต้องแสดงเหตุผลความจำเป็น และผลลัพธ์หรือประสิทธิภาพที่คาดว่าจะเกิดขึ้นให้ผู้ว่าจ้างพิจารณา และจะดำเนินการได้เมื่อได้รับการอนุญาตจากผู้ว่าจ้างเป็นลายลักษณ์อักษรแล้ว

๑๗.๔ กรณีที่มีการยกเลิกสัญญา ผู้รับจ้างต้องยินยอมให้ผู้ว่าจ้างใช้รถเก็บขนขยะมูลฝอยพร้อมพนักงานของผู้รับจ้างต่อไปจนกว่าผู้ว่าจ้างจะสามารถจัดหาผู้รับจ้างรายใหม่มาทดแทน โดยผู้รับจ้างจะต้องเป็นผู้รับผิดชอบในค่าใช้จ่ายทั้งหมด

๑๘. การบอกเลิกสัญญาจ้าง

ลงชื่อ.....ผู้ว่าจ้าง ลงชื่อ.....

๑๘.๑ สิทธิบอกเลิกสัญญาก่อนครบกำหนดเวลาของสัญญา

เมื่อครบรอบของการปฏิบัติงานตามสัญญาในแต่ละเดือน ผู้ว่าจ้างมีสิทธิแต่งตั้งคณะกรรมการหรือผู้แทนของผู้ว่าจ้างทำการประเมินผลการปฏิบัติงานตามสัญญาของผู้รับจ้างในรอบเดือนที่ผ่านมา หากผู้ว่าจ้างเห็นว่าการปฏิบัติงานของผู้รับจ้างไม่มีประสิทธิภาพเพียงพอ หรือการปฏิบัติงานของผู้รับจ้างไม่บรรลุวัตถุประสงค์ตามเจตนารมณ์ของผู้ว่าจ้าง ผู้ว่าจ้างมีสิทธิที่จะบอกเลิกสัญญาก่อนครบกำหนดเวลา โดยผู้ว่าจ้างจะมีหนังสือแจ้งให้ผู้รับจ้างทราบล่วงหน้าไม่น้อยกว่า ๓๐ (สามสิบ) วัน ในกรณีที่ผู้รับจ้างไม่มีสิทธิเรียกร้องค่าเสียหายหรือค่าตอบแทนหรือสิทธิประโยชน์ใดๆ จากผู้ว่าจ้างทั้งสิ้น



๑๘.๒ สิทธิของ...
(นางศศิชา คุณติลกิจราย)
เจ้าพนักงานพัสดุชำนาญงาน

๑๘.๒ สิทธิของผู้ว่าจ้างภายหลังบอกเลิกสัญญา

ในกรณีที่ผู้ว่าจ้างบอกเลิกสัญญา ผู้ว่าจ้างอาจทำงานนั้นเองหรือว่าจ้างผู้อื่นให้ทำงานที่จ้างได้ ในกรณีดังกล่าวผู้ว่าจ้างมีสิทธิริบหลักประกันการปฏิบัติตามสัญญาหรือเรียกร้องให้ธนาคารชำระเงินตามหลักประกันได้ทั้งหมดหรือบางส่วนตามแต่จะเห็นสมควร นอกจากนี้ผู้รับจ้างจะต้องรับผิดชอบในค่าเสียหายซึ่งเป็นจำนวนเกินกว่าหลักประกันการปฏิบัติตามสัญญาก็ได้

๑๘.๓ ในกรณีที่ผู้รับจ้างกระทำการอย่างใดอย่างหนึ่ง อันมีผลกระทบต่อสิ่งแวดล้อมหรือสุขภาพของประชาชนอย่างรุนแรง หรือกระทำผิดพระราชบัญญัติส่งเสริมและรักษาคุณภาพสิ่งแวดล้อม พ.ศ. ๒๕๓๕ ผู้ว่าจ้างมีสิทธิบอกเลิกสัญญา

๑๙. การเพิ่มพื้นที่ของงาน

ในกรณีที่มีการขยายพื้นที่การเก็บขนขยะมูลฝอย ผู้ว่าจ้างมีสิทธิกำหนดให้ผู้รับจ้างเข้าเก็บขนขยะมูลฝอยในเขตพื้นที่ที่ได้ขยายออกไปเล็กน้อยเพียงใดก็ได้ โดยผู้รับจ้างต้องตกลงยินยอมโดยไม่ได้แย้งหรือคัดค้านแต่ประการใด โดยผู้ว่าจ้างเป็นผู้รับผิดชอบในค่าใช้จ่ายที่เกิดขึ้น ทั้งนี้ ค่าใช้จ่ายที่เกิดขึ้นจะต้องเป็นไปตามที่ผู้ว่าจ้างกำหนดและไม่เกินอัตราเดิม

๒๐. บุคลากรในการปฏิบัติงาน

ผู้รับจ้างต้องมีบุคลากรในการปฏิบัติงานเก็บขนขยะมูลฝอยอย่างน้อย ดังต่อไปนี้

- ๑. ผู้จัดการ
- ๒. เจ้าหน้าที่สายตรวจ ทำหน้าที่เป็นพนักงานควบคุมงาน
- ๓. พนักงานบัญชี/การเงิน/ธุรการ
- ๔. พนักงานขับรถเก็บขนขยะมูลฝอย
- ๕. พนักงานเก็บขนขยะมูลฝอย

โดยบุคลากรดังกล่าวต้องมีคุณสมบัติดังนี้

- ๑. ผู้จัดการ
 - มีสัญชาติไทย อายุไม่ต่ำกว่า ๓๐ ปี จบการศึกษาอย่างต่ำปริญญาตรี มีประสบการณ์ด้านการบริหารงานเก็บขนขยะมูลฝอย ไม่น้อยกว่า ๕ ปี
- ๒. เจ้าหน้าที่สายตรวจ
 - มีสัญชาติไทย อายุไม่น้อยกว่า ๒๐ ปี จบการศึกษาอย่างต่ำประกาศนียบัตรวิชาชีพชั้นสูง
- ๓. พนักงานบัญชี/การเงิน/ธุรการ
 - มีสัญชาติไทย อายุไม่น้อยกว่า ๒๑ ปี จบการศึกษาอย่างต่ำปริญญาตรี สำเนาถูกต้อง
- ๔. พนักงานขับรถเก็บขนขยะมูลฝอย
 - มีสัญชาติไทย อายุไม่น้อยกว่า ๒๒ ปี เป็นผู้มีใบอนุญาตขับรถตามประเภทรถยนต์ที่ใช้ในการปฏิบัติงาน
- ๕. พนักงานเก็บขนขยะมูลฝอย
 - มีสัญชาติไทย หรือสัญชาติอื่นใดที่เป็นแรงงานที่ได้รับอนุญาตให้ทำงานในประเทศไทยที่ถูกต้องตามกฎหมาย อายุไม่น้อยกว่า ๑๘ ปี

(นางศศิขร คุณดิลกจิรายุ)
เจ้าพนักงานพัสดุชำนาญงาน



ลงชื่อ.....ผู้ว่าจ้าง ลงชื่อ.....

(Handwritten signature)

ผู้เสนอราคาต้องยื่นเอกสารบุคลากรพร้อมคุณสมบัติของตำแหน่งผู้จัดการ เจ้าหน้าที่สายตรวจ พนักงานบัญชี/การเงิน/ธุรการ กรณีที่ผู้รับจ้างมีการเปลี่ยนแปลงบุคลากร ผู้รับจ้างจะต้องส่งเอกสารหลักฐานของบุคคลที่มาปฏิบัติงานแทน ตามที่กำหนดข้างต้น ให้ผู้ว่าจ้างทราบภายใน ๗ วัน นับแต่มีการเปลี่ยนแปลงบุคลากร

๒๑. คุณสมบัติของผู้เสนอราคา

๑. ผู้เสนอราคาต้องเป็นนิติบุคคลหรือกลุ่มนิติบุคคลเข้าร่วมหรือร่วมค้าซึ่งได้รับการรับรองว่าถูกต้องจากสำนักงานทะเบียนหุ้นส่วนบริษัท กรมพัฒนาธุรกิจการค้า (กรมทะเบียนการค้า) กระทรวงพาณิชย์ ที่มีวัตถุประสงค์ในการค้าหรือการประกอบธุรกิจด้านการเก็บขนขยะมูลฝอย โดยต้องไม่เป็นผู้ถูกแจ้งเวียนชื่อผู้ตั้งงานของทางราชการ หรือห้ามติดต่อหรือห้ามเข้าเสนอราคากับผู้ว่าจ้าง และไม่เป็นผู้ได้รับเอกสิทธิ์คุ้มครอง ซึ่งอาจปฏิเสธไม่ยอมขึ้นศาลไทย เว้นแต่รัฐบาลของผู้รับจ้างจะได้มีคำสั่งให้สละสิทธิ์หรือคุ้มครองเช่นว่านั้น

๒. ผู้เสนอราคาต้องมีผลงานในการเก็บขนขยะมูลฝอยในวงเงินไม่น้อยกว่า ๑๑,๐๐๐,๐๐๐ บาท และเป็นผลงานที่เป็นคู่สัญญาโดยตรงกับส่วนราชการ หน่วยงานตามกฎหมายว่าด้วยระเบียบบริหารราชการส่วนท้องถิ่น รัฐวิสาหกิจ หรือหน่วยงานเอกชนที่ผู้ว่าจ้างเชื่อถือ

๓. ผู้เสนอราคาต้องไม่เป็นผู้ที่มีผลประโยชน์ร่วมกับผู้เสนอราคารายอื่นมาเข้าเสนอราคาให้แก่ผู้ว่าจ้าง ณ วันประกาศประกวดราคา หรือไม่เป็นผู้กระทำการอันเป็นการขัดขวางการแข่งขันราคาอย่างเป็นธรรมในการประกวดราคาครั้งนี้

๒๒. ข้อกำหนดอื่น

ผู้รับจ้างต้องทำใบอนุญาตประกอบกิจการรับทำการเก็บ ขน หรือกำจัดสิ่งปฏิกูลหรือมูลฝอย โดยทำเป็นธุรกิจหรือโดยได้รับผลประโยชน์ตอบแทนด้วยการคิดค่าบริการ ในเขตเทศบาลนครนครปฐม ตามพระราชบัญญัติการสาธารณสุข พ.ศ.๒๕๓๕ และที่แก้ไขเพิ่มเติม (ฉบับที่ ๓) พ.ศ.๒๕๖๐ และหรือพระราชบัญญัติรักษาความสะอาดและความเป็นระเบียบเรียบร้อยของบ้านเมือง พ.ศ.๒๕๓๕ และที่แก้ไขเพิ่มเติม (ฉบับที่ ๒) พ.ศ.๒๕๖๐ และหรือกฎหมายที่เกี่ยวข้องอื่นๆ ที่อาจมีกำหนดขึ้น

๒๓. รายละเอียดพื้นที่ดำเนินการจ้างเหมาเอกชนเก็บขนขยะมูลฝอยในเขตเทศบาลนครนครปฐม

ที่	พื้นที่เฉพาะในเขตเทศบาลนครนครปฐม
๑.	พื้นที่ที่คเหนือของทางรถไฟทั้งหมด
๒.	พื้นที่ที่คใต้ของถนนเพชรเกษมทั้งหมด
๓.	พื้นที่ที่คตะวันตกของถนนมาลัยแมนและถนนทรงพล (บริเวณชุมชนร่มโพธิ์ทอง ชุมชนสุขสวัสดิ์ และชุมชนบ้านลำพญา)

สำเนาถูกต้อง

/รูปภาพ...

(นางศศิชา คุณติลกิจราย)

เจ้าพนักงานพัสดุชำนาญงาน



ลงชื่อ.....ผู้ว่าจ้าง ลงชื่อ.....ผู้รับจ้าง

๓๒๖ ๖๓๓๖

-๑๕-

รูปภาพแสดงพื้นที่จ้างเหมารับการเก็บขยะ : พื้นสีเขียว

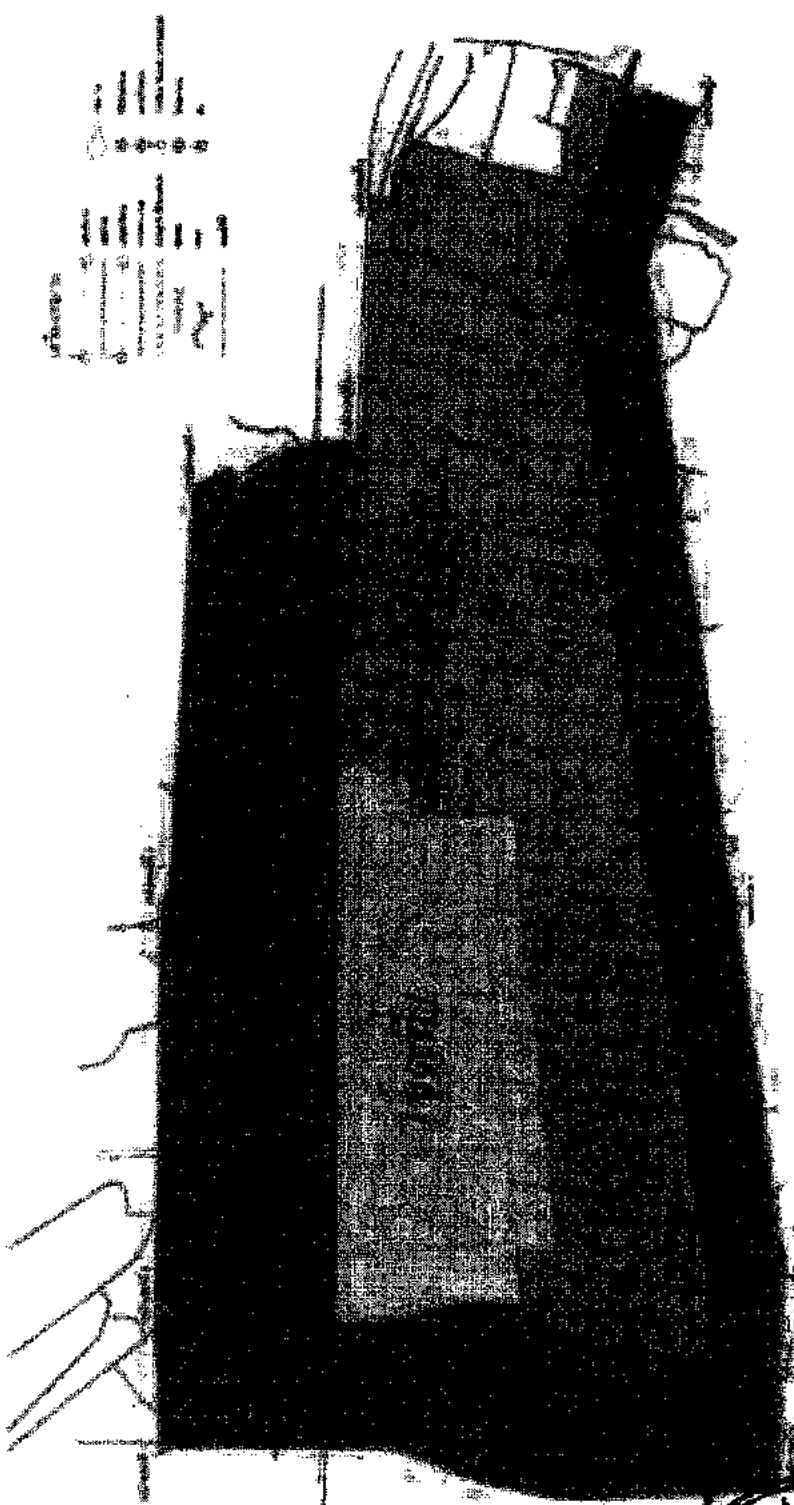

สำเนาถูกต้อง

Am

ผู้ว่าฯ คุณตติลภจิรายุ
งานพัสดุชำนาญงาน

ลงชื่อ *B. K.* ผู้ว่าจ้าง ลงชื่อ *A.* ผู้รับจ้าง



Am

ใบเสนอราคาจ้างด้วยวิธีประกวดราคาอิเล็กทรอนิกส์ (e-bidding)

เรียน หัวหน้าหน่วยงานของรัฐ

๑. ข้าพเจ้า บริษัท ฮีส เวสต์ แมนเนสเมนท์ จำกัด ตำบลหนองปลาไหลอำเภอบางละมุงจังหวัดชลบุรี โทรศัพท์ ๐๙๘๒๒๓๘๐๒ โดย นายอัศวพร พุทธิอนันต์ ผู้ลงนามข้างท้ายนี้ ได้พิจารณาเงื่อนไขต่าง ๆ ในเอกสารประกวดราคาอิเล็กทรอนิกส์ และเอกสารเพิ่มเติม (ถ้ามี) เลขที่ ๔๔/๒๕๖๖ โดยตลอดและยอมรับข้อกำหนดและเงื่อนไขนั้นแล้ว รวมทั้งรับรองว่าข้าพเจ้าเป็นผู้ที่มีคุณสมบัติครบถ้วนตามที่กำหนดและไม่เป็นผู้ที่ทำงานของหน่วยงานของรัฐ

๒. ข้าพเจ้าขอเสนอราคาจ้างงาน ประกวดราคาจ้างเหมาบริการเก็บขนขยะ ประจำปีงบประมาณ พ.ศ. ๒๕๖๗ ด้วยวิธีประกวดราคาอิเล็กทรอนิกส์ (e-bidding) ตามข้อกำหนดและเงื่อนไขรายละเอียดแห่งเอกสารประกวดราคาอิเล็กทรอนิกส์ ตีราคาตั้งที่ใบเสนอราคาฉบับนี้เป็นเงินทั้งสิ้น ๒๓,๗๕๓,๔๐๐.๐๐บาท (ยี่สิบสามล้านเจ็ดพันห้าร้อยบาทถ้วน) ซึ่งได้รวมค่าของค่าเพิ่ม ค่าของค่าบริการจากกรอื่น ๆ และค่าใช้จ่ายที่พึงปรารถนาแล้ว

๓. ข้าพเจ้าจะปฏิบัติตามเงื่อนไขของ ครบถ้วนพร้อมหรือภายใน ๑๕ วัน ตั้งแต่วันยื่นข้อเสนอ และ เทศบาล อาจรับคำเสนอได้ ในเวลาใดก็ได้ก่อนที่หมดระยะเวลาที่กระษัตริย์แห่งราชอาณาจักรไทย หรือระยะเวลาที่ได้ออกไปตามเหตุผลอันสมควรที่เทศบาล ร้องขอ

๔. ข้าพเจ้ารับรองว่าจะส่งมอบงานตามที่ระบุไว้ในเอกสารประกวดราคาอิเล็กทรอนิกส์กำหนดไว้
๕. ในกรณีที่ข้าพเจ้าได้รับกักรพิจารณาให้ยื่นผู้ชนะการประกวดราคาอิเล็กทรอนิกส์ ข้าพเจ้า

รับรองที่จะ

๕.๑ ทาสัญญาตามแบบสัญญาที่แนบมาของกักรการประกวดราคาอิเล็กทรอนิกส์ หรือตามที่สำนักกักรสูงสุดได้แก้ไขเพิ่มเติมแล้ว ด้วย เทศบาล ภายใน ๗ วัน นับถัดจากวันที่ได้รับหนังสือให้ไปทำสัญญา

๕.๒ มอบหลักประกันการปฏิบัติสัญญา ตามที่ระบุไว้ในข้อ ๗ ของเอกสารการประกวดราคาอิเล็กทรอนิกส์ ให้แก่ เทศบาล ขณะที่ได้ลงนามในสัญญาเป็นจำนวนร้อยละ ๕.๐๐ ของราคาตามสัญญาที่ได้ระบุไว้ในใบเสนอราคาตน เพื่อเป็นหลักประกันการปฏิบัติตามสัญญาโดยถูกต้องและครบถ้วน

หากข้าพเจ้าไม่ปฏิบัติตามที่ระบุในข้อ ๕.๑ และ/หรือข้อ ๕.๒ ดังกล่าวข้างต้น ข้าพเจ้ายอมให้ เทศบาล ริบ หลักประกันการเสนอราคาหรือเรียกร้งจากผู้ออกหนังสือค้ำประกัน ข้าพเจ้ายอมชดใช้ค่าเสียหายใด ๆ ที่อาจมีแก่ เทศบาล และ เทศบาล มีสิทธิจะให้ผู้ยื่นข้อเสนอรายอื่นเป็นผู้ชนะการประกวดราคาอิเล็กทรอนิกส์ได้หรือเทศบาล อาจดำเนินการจัดจ้างการประกวดราคาอิเล็กทรอนิกส์ใหม่ก็ได้

๖. ข้าพเจ้ายอมรับว่า เทศบาล ไม่มีความผูกพันที่จะรับคำเสนอนี้ หรือใบเสนอราคาใด ๆ รวมทั้งไม่ต้องรับผิดชอบในค่าใช้จ่ายใด ๆ อันอาจเกิดขึ้นในการที่ข้าพเจ้าได้เข้ายื่นข้อเสนอครั้งนี้

๗. เพื่อเป็นหลักประกันในการปฏิบัติโดยถูกต้องตามที่ได้ทำความเข้าใจและตามความผูกพันแห่งคำเสนอนี้ ข้าพเจ้าขอมอบ หนังสือค้ำประกันอิเล็กทรอนิกส์ เพื่อเป็นหลักประกันการเสนอราคาเป็นเงินจำนวน ๑,๒๕๐,๐๐๐.๐๐ บาท มาพร้อมนี้

(นางศศิษา คุณดิลกจิรายุ)

ข้าพพนักงานพัสดุชำนาญงาน
ลงชื่อ.....ผู้ว่าจ้าง ลงชื่อ.....ผู้รับจ้าง





SCB COPY

ธนาคารไทยพาณิชย์ จำกัด (มหาชน)

หนังสือค้ำประกัน
(หลักประกันสัญญาจ้าง)

SCB COPY

47598107738000

เลขที่ ล.47690399527000

วันที่ 29 กันยายน 2566

ข้าพเจ้า ธนาคารไทยพาณิชย์ จำกัด (มหาชน) สาขารามอินทรา กม. 4.5 สำนักงานตั้งอยู่เลขที่ 66/99 ถนน รามอินทรา ตำบลแขวง ตำบลบางเขน บางเขน จังหวัด กรุงเทพมหานคร โดย นางสาวสุจิตรา พรหมเขียว และ นางสาวสุวดี ชูทรงชัย ผู้มีอำนาจลงนามผูกพันธนาคาร ขอทำหนังสือค้ำประกันฉบับนี้ไว้ต่อ เทศบาลนครนครปฐม ซึ่งต่อไปนี้เรียกว่า "ผู้ว่าจ้าง" ดังมีข้อความต่อไปนี้

๑. ตามที่ บริษัท อีส เวิร์ธ แอเนลเมนท์ จำกัด ซึ่งต่อไปนี้เรียกว่า "ผู้รับจ้าง" ได้ทำสัญญาจ้าง โครงการจ้างเหมาบริการเก็บขนขยะประจำปีงบประมาณ พ.ศ. 2567 กับผู้ว่าจ้าง ตามสัญญาเลขที่ 100/2566 ลงวันที่ 29 กันยายน 2566 ซึ่งผู้รับจ้างต้องวางหลักประกันการปฏิบัติตามสัญญาต่อผู้ว่าจ้างเป็นจำนวนเงิน -1,187,670.00-บาท (-หนึ่งล้านหนึ่งแสนแปดหมื่นเจ็ดพันหกกร้อยเจ็ดสิบบาทถ้วน) ซึ่งเท่ากับร้อยละ ห้า (5%) ของมูลค่าทั้งหมดของสัญญา

ข้าพเจ้ายินยอมผูกพันตน โดยไม่มีเงื่อนไขที่จะค้ำประกันในการชำระเงินให้ตามสิทธิเรียกร้องของผู้ว่าจ้าง จำนวนไม่เกิน -1,187,670.00-บาท (-หนึ่งล้านหนึ่งแสนแปดหมื่นเจ็ดพันหกกร้อยเจ็ดสิบบาทถ้วน) ในฐานะเป็นลูกหนี้ร่วม ในกรณีผู้รับจ้างก่อให้เกิดความเสียหายใด ๆ หรือต้องชำระค่าปรับ หรือค่าใช้จ่าใด ๆ หรือผู้รับจ้างมิได้ปฏิบัติตามภาระหน้าที่ใด ๆ ที่กำหนดในสัญญาดังกล่าวข้างต้น ทั้งนี้ โดยผู้ว่าจ้างไม่จำเป็นต้องเรียกหรือให้ผู้รับจ้างชำระหนี้ก่อน

๒. หนังสือค้ำประกันนี้มีผลใช้บังคับตั้งแต่วันที่ 1 ตุลาคม 2566 ถึงวันที่ 30 กันยายน 2567 และข้าพเจ้าจะไม่เพิกถอนการค้ำประกันนี้ภายในระยะเวลาที่กำหนดไว้

๓. หากผู้ว่าจ้างได้ขยายระยะเวลาให้แก่ผู้รับจ้าง ให้ถือว่าข้าพเจ้ายินยอมในกรณีนั้น ๆ ด้วย โดยให้ขยายระยะเวลาการค้ำประกันนี้ออกไปตลอดระยะเวลาที่ผู้ว่าจ้างได้ขยายระยะเวลาให้แก่ผู้รับจ้างดังกล่าวข้างต้น

ข้าพเจ้าได้ลงนามและประทับตราไว้ต่อหน้าพยานเป็นสำคัญ

ธนาคารไทยพาณิชย์ จำกัด (มหาชน)

ลงชื่อ

[Signature]
๑๖๒๓๑

(นางสาวสุจิตรา พรหมเขียว)



[Signature]
๑๑๖๙๒

(นางสาวสุวดี ชูทรงชัย)

ผู้ค้ำประกัน

ตำแหน่ง

ผู้ช่วยผู้จัดการสาขา

ผู้จัดการสาขา

ลงชื่อ

[Signature]
(นางสาว วัชรวิภากร พันธ์สุดี)

พยาน

ลงชื่อ

[Signature]
(นางสาวจรรยาวัลย์ นาคพิภพ)

พยาน

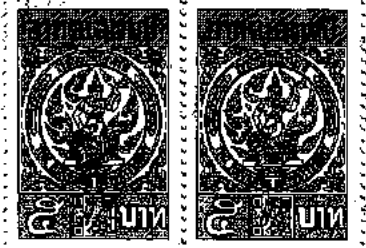

BB0976 App

CPSLG230821107

OPBR-2023-08-009233

OPBR-2023-10-000387



สำเนาถูกต้อง

[Signature]
(นางศศิษา คุณติลกจิรายุ)
เจ้าพนักงานพัสดุชำนาญงาน

SCB COPY



ใบเสร็จรับเงิน

หน่วยรับชำระ	กองบริหารการคลังและรายได้ กรมสรรพากร
ผู้ชำระภาษีอากร	บริษัท ฮัส เวสท์ แมเนจเม้นท์ จำกัด
เลขประจำตัวผู้เสียภาษีอากร/เลขประจำตัวประชาชน	0-2055-45007-

วันชำระเงิน/วันท่าลง	10/10/25
เดือน/ปีภาษี	
ประเภทการชำระ	อากรแสดงเบ้

เลขที่ใบเสร็จรับเงิน: 67100450770

จากยอดเงิน (บาท): 22,200.00

จำนวนเงินเป็นตัวอักษร	(สองหมื่นสองพันสองร้อยบาทถ้วน)	22,200.00
จำนวนเงินเป็นตัวเลข		22,200.00

จ.ส.9

ผู้รับเงิน: Ms. Ms. Ms.

(นางกสิสุขชัย เต่ารัง)

ผู้อำนวยการกองบริหารการคลังและรายได้/ผู้รับมอบอำนาจ

Digitally Signed
By the Revenue Department (BPA)
Date :2023-10-10 15:32:20

สำเนาถูกต้อง



Signature
 (นางศศิษา คุณพิลลภจิรายุ)
 เจ้าหน้าที่งานพัสดุชำนาญงาน

สัญญาจ้างทำของ

สัญญาเลขที่ ๑๐๖/๒๕๖๖

สัญญาฉบับนี้ทำขึ้น ณ สำนักงานเทศบาลนครนครปฐม เลขที่ ๘๘๘ ถนนทหารบก ตำบลบ่อพลับ อำเภอมืองนครปฐม จังหวัดนครปฐม เมื่อวันที่ ๒๙ เดือน กันยายน พ.ศ. ๒๕๖๖ ระหว่างเทศบาลนครนครปฐม โดย ร้อยเอก สมศักดิ์ หวลบุตรตา ตำแหน่ง รองนายกเทศมนตรี ปฏิบัติราชการแทน นายกเทศมนตรีนครนครปฐม ซึ่งต่อไปในสัญญานี้เรียกว่า "ผู้ว่าจ้าง" ฝ่ายหนึ่งกับ บริษัท วิชวลซอฟท์ โซลูชั่น จำกัด ซึ่งจดทะเบียนนิติบุคคล ณ สำนักงานทะเบียนหุ้นส่วนบริษัทกลาง ทะเบียนนิติบุคคลเลขที่ ๐๑๐๕๕๔๖๑๑๗๔๓๔ เมื่อวันที่ ๒๖ เดือน กันยายน พ.ศ. ๒๕๔๖ สำนักงานใหญ่ตั้งอยู่เลขที่ ๕๒๘/๘ ซอยลาดพร้าว ๑๒๖ (กรณีพร) แขวงพลับพลา เขตวังทองหลาง กรุงเทพมหานคร โดย นายบัณฑิต วิจิตรรังกล ตำแหน่ง กรรมการ ผู้มีอำนาจลงนามผูกพันนิติบุคคลปรากฏตามหนังสือรับรองของสำนักงานทะเบียนหุ้นส่วนบริษัทกลาง ออกให้ ณ วันที่ ๔ เดือน กันยายน พ.ศ. ๒๕๖๖ แนนท้ายสัญญานี้ ซึ่งต่อไปในสัญญานี้เรียกว่า "ผู้รับจ้าง" อีกฝ่ายหนึ่ง คู่สัญญาได้ตกลงกันมีข้อความดังต่อไปนี้

ข้อ ๑ ข้อตกลงว่าจ้าง

ผู้ว่าจ้างตกลงจ้างและผู้รับจ้างตกลงรับจ้างทำของแบบและปรับปรุงเนื้อหาบนเว็บไซต์ของเทศบาลนครนครปฐม www.nakhonpathomcity.go.th ตั้งแต่วันที่ ๑ ตุลาคม ๒๕๖๖ ถึงวันที่ ๓๐ กันยายน ๒๕๖๗ รวมระยะเวลา ๑ ปี ตามข้อกำหนดและเงื่อนไขแห่งสัญญานี้รวมทั้งเอกสารแนบท้ายสัญญา ผู้รับจ้างตกลงที่จะจัดหาแรงงานและวัสดุ เครื่องมือเครื่องใช้ ตลอดจนอุปกรณ์ต่างๆ ชนิดดีเพื่อใช้ในงานจ้างตามสัญญานี้

ข้อ ๒ เอกสารอันเป็นส่วนหนึ่งของสัญญา

เอกสารแนบท้ายสัญญาดังต่อไปนี้ให้ถือเป็นส่วนหนึ่งของสัญญานี้

- ๒.๑ ผนวก.๑ ขอบเขตของงาน (Term of Reference : TOR) การจ้างทำของแบบและปรับปรุงเนื้อหาบนเว็บไซต์ของเทศบาลนครนครปฐม จำนวน ๒ (สอง) หน้า
- ๒.๒ ผนวก.๒ ใบเสนอราคา จำนวน ๑ (หนึ่ง) หน้า

ความใดในเอกสารแนบท้ายสัญญาที่ขัดหรือแย้งกับข้อความในสัญญานี้ ให้ใช้ข้อความในสัญญานี้บังคับ และในกรณีที่เอกสารแนบท้ายสัญญาขัดแย้งกันเอง ผู้รับจ้างจะต้องปฏิบัติตามคำวินิจฉัยของผู้ว่าจ้าง คำวินิจฉัยของผู้ว่าจ้างให้ถือเป็นที่สุด และผู้รับจ้างไม่มีสิทธิเรียกร้องค่าจ้าง หรือค่าเสียหาย หรือค่าใช้จ่ายใดๆ เพิ่มเติมจากผู้ว่าจ้างทั้งสิ้น

ข้อ ๓ หลักประกันการปฏิบัติตามสัญญา

ในขณะที่ทำสัญญานี้ ผู้รับจ้างได้นำหลักประกันสัญญาจ้างเป็นเงินสด ตามใบเสร็จรับเงินของเทศบาลนครนครปฐม เลขที่ RCPT - ๐๖๖๓๕/๖๖ ลงวันที่ ๒๙ เดือน กันยายน พ.ศ. ๒๕๖๖ เป็นจำนวนเงิน ๘๐๓-บาท (แปดร้อยสามบาทถ้วน) ซึ่งเท่ากับร้อยละ ๕ (ห้า) ของราคาค่าจ้าง ตามสัญญามามอบให้แก่ผู้ว่าจ้างเพื่อเป็นหลักประกันการปฏิบัติตามสัญญานี้

สำเนาถูกต้อง

(ลงชื่อ)  ผู้ว่าจ้าง

(นางศศิชา คุณคิลกจิรายุ)
เจ้าพนักงานพัสดุชำนาญงาน

(ลงชื่อ)  ผู้รับจ้าง

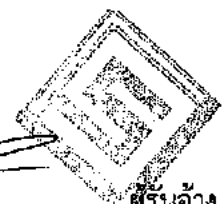



กรณีผู้รับจ้างใช้หนังสือค่าประกันมาเป็นหลักประกันการปฏิบัติตามสัญญา หนังสือค่าประกันดังกล่าวจะต้องออกโดยธนาคารที่ประกอบกิจการในประเทศไทย หรือโดยบริษัทเงินทุนหรือบริษัทเงินทุนหลักทรัพย์ที่ได้รับอนุญาตให้ประกอบกิจการเงินทุนเพื่อการพาณิชย์และประกอบธุรกิจ ค่าประกันตามประกาศของธนาคารแห่งประเทศไทย ตามรายชื่อบริษัทเงินทุนที่ธนาคารแห่งประเทศไทยแจ้งเวียนให้ทราบตามแบบที่คณะกรรมการนโยบายการจัดซื้อจัดจ้างและการบริหารพัสดุภาครัฐกำหนด หรืออาจเป็นหนังสือค่าประกันอิเล็กทรอนิกส์ตามวิธีการที่กรมบัญชีกลางกำหนดก็ได้ และจะต้องมีอายุการค่าประกันตลอดไปจนกว่าผู้รับจ้างพ้นข้อผูกพันตามสัญญา

หลักประกันที่ผู้รับจ้างนำมามอบให้ตามวรรคหนึ่ง จะต้องมียุครอบคลุมความรับผิดชอบทั้งปวงของผู้รับจ้างตลอดอายุสัญญา ถ้าหลักประกันที่ผู้รับจ้างนำมามอบให้ดังกล่าวลดลงหรือเสื่อมค่าลง หรือมีอายุไม่ครอบคลุมถึงความรับผิดชอบของผู้รับจ้างตลอดอายุสัญญา ไม่ว่าจะด้วยเหตุใดๆ ก็ตาม รวมถึงกรณีผู้รับจ้างส่งมอบงานล่าช้าเป็นเหตุให้ระยะเวลาแล้วเสร็จหรือวันครบกำหนดความรับผิดชอบในความชำรุดบกพร่องตามสัญญาเปลี่ยนแปลงไป ไม่ว่าจะเกิดขึ้นคราวใด ผู้รับจ้างต้องหาหลักประกันใหม่หรือหลักประกันเพิ่มเติมให้มีจำนวนครบถ้วนตามวรรคหนึ่งนำมามอบให้แก่ผู้ว่าจ้างภายใน ๗ (เจ็ด) วัน นับถัดจากวันที่ได้รับแจ้งเป็นหนังสือจากผู้ว่าจ้าง

หลักประกันที่ผู้รับจ้างนำมามอบไว้ตามข้อนี้ ผู้ว่าจ้างจะคืนให้แก่ผู้รับจ้างโดยไม่มีดอกเบี้ยเมื่อผู้รับจ้างพ้นจากข้อผูกพันและความรับผิดชอบทั้งปวงตามสัญญานี้แล้ว

ข้อ ๔ ค่าจ้างและการจ่ายเงิน

(ก) สำหรับการจ่ายเงินค่าจ้างให้ผู้รับจ้างเป็นงวด

ผู้ว่าจ้างตกลงจ่ายและผู้รับจ้างตกลงรับเงินค่าจ้างจำนวนเงิน _____ บาท (_____) ซึ่งได้รวมภาษีมูลค่าเพิ่ม จำนวน _____ บาท (_____) ตลอดจนภาษีอากรอื่นๆ และค่าใช้จ่ายทั้งปวงด้วยแล้ว โดยกำหนดการจ่ายเงินเป็นงวดๆ ดังนี้

งวดที่ ๑ เป็นจำนวนเงิน _____ บาท (_____) เมื่อผู้รับจ้างได้ปฏิบัติงาน _____ ให้แล้วเสร็จภายใน _____

งวดที่ ๒ เป็นจำนวนเงิน _____ บาท (_____) เมื่อผู้รับจ้างได้ปฏิบัติงาน _____ ให้แล้วเสร็จภายใน _____

งวดสุดท้าย เป็นจำนวนเงิน _____ บาท (_____) เมื่อผู้รับจ้างได้ปฏิบัติงานทั้งหมดให้แล้วเสร็จเรียบร้อยตามสัญญาและผู้ว่าจ้างได้ตรวจรับงานจ้างตามข้อ ๑๑ ไว้โดยครบถ้วนแล้ว

(ข) สำหรับการจ่ายเงินค่าจ้างให้ผู้รับจ้างครั้งเดียว

ผู้ว่าจ้างตกลงจ่ายและผู้รับจ้างตกลงรับเงินค่าจ้างจำนวนเงิน ๑๖,๐๕๐.- บาท (-หนึ่งหมื่นหกพันห้าสิบบาทถ้วน) ซึ่งได้รวมภาษีมูลค่าเพิ่ม จำนวน ๑,๐๕๐.- บาท (-หนึ่งพันห้าสิบบาทถ้วน) ตลอดจนภาษีอากรอื่นๆ และค่าใช้จ่ายทั้งปวงด้วยแล้ว เมื่อผู้รับจ้างได้ปฏิบัติงานทั้งหมดให้แล้วเสร็จเรียบร้อยตามสัญญา และผู้ว่าจ้างได้ตรวจรับงานจ้างตามข้อ ๑๑ ไว้โดยครบถ้วนแล้ว

สำเนาถูกต้อง

(นางศศิชา คุณติสกริราย)

เจ้าพนักงานพัสดุชำนาญงาน

(ลงชื่อ) [Signature] ผู้ว่าจ้าง

(ลงชื่อ) _____ ผู้รับจ้าง

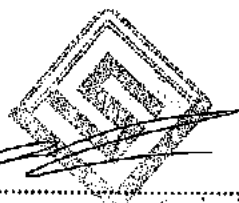

๗๖ ๖๓๖

การจ่ายเงินตามเงื่อนไขแห่งสัญญานี้ ผู้ว่าจ้างจะโอนเงินเข้าบัญชีเงินฝากธนาคารของผู้รับจ้าง
ชื่อธนาคาร _____ สาขา _____ ชื่อบัญชี _____ เลขที่บัญชี _____ ทั้งนี้ ผู้รับจ้างตกลง
เป็นผู้รับภาระเงินค่าธรรมเนียมหรือค่าบริการอื่นใดเกี่ยวกับการโอน รวมทั้งค่าใช้จ่ายอื่นใด (ถ้ามี) ที่ธนาคารเรียก
เก็บ และยินยอมให้มีการหักเงินดังกล่าวจากจำนวนเงินโอนในงวดนั้นๆ (ความในวรรคนี้ใช้สำหรับกรณีที่
หน่วยงานของรัฐจะจ่ายเงินตรงให้แก่ผู้รับจ้าง (ระบบ Direct Payment) โดยการโอนเงินเข้าบัญชีเงินฝาก
ธนาคารของผู้รับจ้างตามแนวทางที่กระทรวงการคลังหรือหน่วยงานของรัฐเจ้าของงบประมาณเป็นผู้กำหนด
แล้วแต่กรณี)

ข้อ ๕ เงินค่าจ้างล่วงหน้า

ผู้ว่าจ้างตกลงจ่ายเงินค่าจ้างล่วงหน้าให้แก่ผู้รับจ้าง เป็นจำนวนเงิน _____ บาท
(_____) ซึ่งเท่ากับร้อยละ _____ ของราคาค่าจ้างตามสัญญาที่ระบุไว้ในข้อ ๔

เงินค่าจ้างล่วงหน้าดังกล่าวจะจ่ายให้ภายหลังจากที่ผู้รับจ้างได้วางหลักประกันการรับเงิน
ค่าจ้างล่วงหน้าเป็น (หนังสือค้ำประกันหรือหนังสือค้ำประกันอิเล็กทรอนิกส์ของธนาคาร
ภายในประเทศหรือพันธบัตรรัฐบาลไทย) _____ เต็มตามจำนวนเงินค่าจ้างล่วงหน้านั้นให้แก่ผู้ว่าจ้าง ผู้รับจ้าง
จะต้องออกใบเสร็จรับเงินค่าจ้างล่วงหน้าตามแบบที่ผู้ว่าจ้างกำหนดให้และผู้รับจ้างตกลงที่จะกระทำตามเงื่อนไข
อันเกี่ยวกับการใช้จ่ายและการใช้คืนเงินค่าจ้างล่วงหน้า นั้น ดังต่อไปนี้

๕.๑ ผู้รับจ้างจะใช้เงินค่าจ้างล่วงหน้านั้นเพื่อเป็นค่าใช้จ่ายในการปฏิบัติงานตามสัญญาเท่านั้น
หากผู้รับจ้างใช้จ่ายเงินค่าจ้างล่วงหน้าหรือส่วนใดส่วนหนึ่งของเงินค่าจ้างล่วงหน้าในทางอื่น ผู้ว่าจ้างอาจจะเรียก
เงินค่าจ้างล่วงหน้าคืนจากผู้รับจ้างหรือบังคับเอาจากหลักประกันการรับเงินค่าจ้างล่วงหน้า
ได้ทันที

๕.๒ เมื่อผู้ว่าจ้างเรียกร้อง ผู้รับจ้างต้องแสดงหลักฐานการใช้จ่ายเงินค่าจ้างล่วงหน้า เพื่อ
พิสูจน์ว่าได้เป็นไปตามข้อ ๕.๑ ภายในกำหนด ๑๕ (สิบห้า) วัน นับถัดจากวันได้รับแจ้งเป็นหนังสือจากผู้ว่าจ้าง
หากผู้รับจ้างไม่อาจแสดงหลักฐานดังกล่าวภายในกำหนด ๑๕ (สิบห้า) วัน ผู้ว่าจ้างอาจเรียกเงินค่าจ้างล่วงหน้าคืน
จากผู้รับจ้างหรือบังคับเอาจากหลักประกันการรับเงินค่าจ้างล่วงหน้าได้ทันที

๕.๓ ในการจ่ายเงินค่าจ้างให้แก่ผู้รับจ้างตามข้อ ๔ ผู้ว่าจ้างจะหักคืนเงินค่าจ้างล่วงหน้าใน
แต่ละงวดเพื่อชดใช้คืนเงินค่าจ้างล่วงหน้าไว้จำนวนร้อยละ _____ ของจำนวนเงินค่าจ้างในแต่ละงวดจนกว่า
จำนวนเงินที่หักไว้จะครบตามจำนวนเงินที่หักค่าจ้างล่วงหน้าที่ผู้รับจ้างได้รับไปแล้ว ยกเว้นค่าจ้างงวดสุดท้ายจะหัก
ไว้เป็นจำนวนเท่ากับจำนวนเงินค่าจ้างล่วงหน้าที่เหลือทั้งหมด

๕.๔ เงินจำนวนใดๆ ก็ตามที่ผู้รับจ้างจะต้องจ่ายให้แก่ผู้ว่าจ้างเพื่อชำระหนี้หรือ
เพื่อชดใช้ความรับผิดต่างๆ ตามสัญญา ผู้ว่าจ้างจะหักเอาจากเงินค่าจ้างงวดที่จะจ่ายให้แก่ผู้รับจ้าง
ก่อนที่จะหักชดใช้คืนเงินค่าจ้างล่วงหน้า

๕.๕ ในกรณีที่มีการบอกเลิกสัญญา หากเงินค่าจ้างล่วงหน้าที่เหลือเกินกว่าจำนวนเงินที่
ผู้รับจ้างจะได้รับหลังจากหักชดใช้ในกรณีอื่นแล้ว ผู้รับจ้างจะต้องจ่ายคืนเงินจำนวนที่เหลือนั้นให้แก่
ผู้ว่าจ้างภายใน ๗ (เจ็ด) วัน นับถัดจากวันได้รับแจ้งเป็นหนังสือจากผู้ว่าจ้าง

๕.๖ ผู้ว่าจ้างจะคืนหลักประกันเงินค่าจ้างล่วงหน้าให้แก่ผู้รับจ้างต่อเมื่อผู้ว่าจ้างได้หักเงิน
ค่าจ้างไว้ครบจำนวนเงินค่าจ้างล่วงหน้าตามข้อ ๕.๓

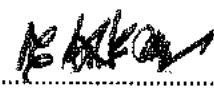
(ลงชื่อ)  ผู้ว่าจ้าง

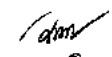
(นางศศิชา คุณตีสกลิจิราย)
เจ้าพนักงานพัสดุชำนาญงาน
(ลงชื่อ) _____

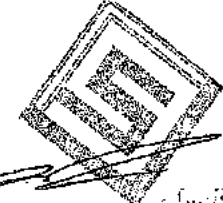
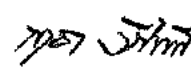
กรมการซื้อของภาครัฐ
State Procurement Agency
ผู้รับจ้าง

ข้อ ๖ กำหนดเวลาแล้วเสร็จและสิทธิของผู้ว่าจ้างในการบอกเลิกสัญญา

ผู้รับจ้างต้องเริ่มทำงานที่รับจ้างภายในวันที่ ๑ เดือน ตุลาคม พ.ศ. ๒๕๖๖ และจะต้องทำงานให้แล้วเสร็จบริบูรณ์ภายในวันที่ ๓๐ เดือน กันยายน พ.ศ. ๒๕๖๗ ถ้าผู้รับจ้างมิได้ลงมือทำงานภายในกำหนดเวลา หรือไม่สามารทำงานให้แล้วเสร็จตามกำหนดเวลา หรือมีเหตุให้เชื่อได้ว่าผู้รับจ้างไม่สามารถทำงานให้แล้วเสร็จภายในกำหนดเวลา หรือจะแล้วเสร็จล่าช้าเกินกว่ากำหนดเวลา หรือผู้รับจ้างทำผิดสัญญาข้อใดข้อหนึ่ง หรือตกเป็นผู้ถูกพิทักษ์ทรัพย์เด็ดขาดหรือตกเป็นผู้ล้มละลาย หรือเพิกเฉยไม่ปฏิบัติตามคำสั่งของคณะกรรมการตรวจรับพัสดุ ผู้ว่าจ้างมีสิทธิที่จะบอกเลิกสัญญานี้ได้ และมีสิทธิจ้างผู้รับจ้างรายใหม่เข้าทำงานของผู้รับจ้างให้ลุล่วงไปได้ด้วย การใช้สิทธิบอกเลิกสัญญานั้นไม่กระทบสิทธิของผู้ว่าจ้างที่จะเรียกร้องค่าเสียหายจากผู้รับจ้าง

การที่ผู้ว่าจ้างไม่ใช้สิทธิเลิกสัญญาดังกล่าวข้างต้นนั้น ไม่เป็นเหตุให้ผู้รับจ้างพ้นจากความรับผิดตามสัญญา

ข้อ ๗ ความรับผิดชอบในความชำรุดบกพร่องของงานจ้าง

เมื่องานแล้วเสร็จบริบูรณ์ และผู้ว่าจ้างได้รับมอบงานจากผู้รับจ้างหรือจากผู้รับจ้างรายใหม่ ในกรณีที่มีการบอกเลิกสัญญาตามข้อ ๖ หากมีเหตุชำรุดบกพร่องหรือเสียหายเกิดขึ้นจากการจ้างนี้ ภายในกำหนด - ปี - เดือน นับถัดจากวันที่ได้รับมอบงานดังกล่าว ซึ่งความชำรุดบกพร่องหรือเสียหายนั้นเกิดจากความบกพร่องของผู้รับจ้างอันเกิดจากการใช้วัสดุที่ไม่ถูกต้องหรือไม่เรียบร้อย หรือทำไม่ถูกต้องตามมาตรฐานแห่งหลักวิชา ผู้รับจ้างจะต้องรับทำการแก้ไขให้เป็นที่เรียบร้อยโดยไม่ชักช้า โดยผู้ว่าจ้างไม่ต้องออกเงินใดๆ ในการนี้ทั้งสิ้น หากผู้รับจ้างไม่กระทำการดังกล่าวภายในกำหนด - วัน นับถัดจากวันที่ได้รับแจ้งเป็นหนังสือจากผู้ว่าจ้างหรือไม่ทำการแก้ไขให้ถูกต้องเรียบร้อยภายในเวลาที่ผู้ว่าจ้างกำหนดให้ ผู้ว่าจ้างมีสิทธิที่จะทำการนั้นเองหรือจ้างผู้อื่นให้ทำงานนั้น โดยผู้รับจ้างต้องเป็นผู้ออกค่าใช้จ่ายเองทั้งสิ้น

ในกรณีเร่งด่วนจำเป็นต้องรีบแก้ไขเหตุชำรุดบกพร่องหรือเสียหายโดยเร็ว และไม่อาจรอให้ผู้รับจ้างแก้ไขในระยะเวลาที่กำหนดไว้ตามวรรคหนึ่งได้ ผู้ว่าจ้างมีสิทธิเข้าจัดการแก้ไขเหตุชำรุดบกพร่องหรือเสียหายนั้นเอง หรือจ้างผู้อื่นให้ซ่อมแซมความชำรุดบกพร่องหรือเสียหาย โดยผู้รับจ้างต้องรับผิดชอบชำระค่าใช้จ่ายทั้งหมด

การที่ผู้ว่าจ้างทำการนั้นเอง หรือจ้างผู้อื่นให้ทำงานนั้นแทนผู้รับจ้าง ไม่ทำให้ผู้รับจ้างหลุดพ้นจากความรับผิดตามสัญญา หากผู้รับจ้างไม่ชดเชยค่าใช้จ่ายหรือค่าเสียหายตามที่ผู้ว่าจ้างเรียกร้องผู้ว่าจ้างมีสิทธิบังคับจากหลักประกันการปฏิบัติตามสัญญาได้

ข้อ ๘ การจ้างช่วง

ผู้รับจ้างจะต้องไม่เอางานทั้งหมดหรือแต่บางส่วนแห่งสัญญานี้ไปจ้างช่วงอีกทอดหนึ่ง เว้นแต่การจ้างช่วงงานแต่บางส่วนที่ได้รับอนุญาตเป็นหนังสือจากผู้ว่าจ้างแล้ว การที่ผู้ว่าจ้างได้อนุญาตให้จ้างช่วงงานแต่บางส่วนดังกล่าวนี้ ไม่เป็นเหตุให้ผู้รับจ้างหลุดพ้นจากความรับผิดหรือพ้นหน้าที่ตามสัญญานี้ และผู้รับจ้างจะยังคงต้องรับผิดชอบในความผิดและความประมาทเลินเล่อของผู้รับจ้างช่วงหรือของตัวแทนหรือลูกจ้างของผู้รับจ้างช่วงนั้นทุกประการ

กรณีผู้รับจ้างไปจ้างช่วงงานแต่บางส่วนโดยฝ่าฝืนความในวรรคหนึ่ง ผู้รับจ้างต้องชำระค่าปรับให้แก่ผู้ว่าจ้างเป็นจำนวนเงินในอัตราร้อยละ ๑๐ (สิบ) ^{สี่} ของวงเงินของงานที่จ้างช่วงตามสัญญา ทั้งนี้ไม่ตัดสิทธิผู้ว่าจ้างในการบอกเลิกสัญญา

(ลงชื่อ) 16/11/67

Am
(นางศศิษา คุณเตล็กจิราย)
เจ้าพนักงานพัสดุชำนาญงาน
(ลงชื่อ).....ผู้ว่าจ้าง

(ลงชื่อ).....ผู้รับจ้าง

๓๗ ๖/๖๖

ข้อ ๙ ความรับผิดชอบของผู้รับจ้าง

ผู้รับจ้างจะต้องรับผิดชอบต่อบุติเหตุ ความเสียหาย หรือภัยอันตรายใดๆ อันเกิดจากการปฏิบัติงานของผู้รับจ้าง และจะต้องรับผิดชอบต่อความเสียหายจากการกระทำของลูกจ้างหรือตัวแทนของผู้รับจ้าง และจากการปฏิบัติงานของผู้รับจ้างช่วงด้วย (ถ้ามี)

ความเสียหายใดๆ อันเกิดแก่งานที่ผู้รับจ้างได้ทำขึ้น แม้จะเกิดขึ้นเพราะเหตุสุดวิสัยก็ตาม ผู้รับจ้างจะต้องรับผิดชอบโดยซ่อมแซมให้คืนดีหรือเปลี่ยนให้ใหม่โดยค่าใช้จ่ายของผู้รับจ้างเอง เว้นแต่ความเสียหายนั้นเกิดจากความผิดของผู้ว่าจ้าง ทั้งนี้ ความรับผิดชอบของผู้รับจ้างดังกล่าวในข้อนี้จะสิ้นสุดลงเมื่อผู้ว่าจ้างได้รับมอบงานครั้งสุดท้าย ซึ่งหลังจากนั้นผู้รับจ้างคงต้องรับผิดชอบในกรณีชำรุดบกพร่องหรือความเสียหายดังกล่าวในข้อ ๗ เท่านั้น

ผู้รับจ้างจะต้องรับผิดชอบต่อบุคคลภายนอกในความเสียหายใดๆ อันเกิดจากการปฏิบัติงานของผู้รับจ้าง หรือลูกจ้างหรือตัวแทนของผู้รับจ้าง รวมถึงผู้รับจ้างช่วง (ถ้ามี) ตามสัญญาฯ หากผู้ว่าจ้างถูกเรียกร้องหรือฟ้องร้องหรือต้องชดใช้ค่าเสียหายให้แก่บุคคลภายนอกไปแล้ว ผู้รับจ้างจะต้องดำเนินการใดๆ เพื่อให้มีผลว่าต้องแก้ต่างให้แก่ผู้ว่าจ้างโดยค่าใช้จ่ายของผู้รับจ้างเอง รวมทั้งผู้รับจ้างจะต้องชดใช้ค่าเสียหายนั้นๆ ตลอดจนค่าใช้จ่ายใดๆ อันเกิดจากการถูกเรียกร้องหรือถูกฟ้องร้องให้แก่ผู้ว่าจ้างทันที

ข้อ ๑๐ การจ่ายเงินแก่ลูกจ้าง

ผู้รับจ้างจะต้องจ่ายเงินแก่ลูกจ้างที่ผู้รับจ้างได้จ้างมาในอัตราและตามกำหนดเวลาที่ผู้รับจ้างได้ตกลงหรือทำสัญญาไว้ต่อลูกจ้างดังกล่าว

ถ้าผู้รับจ้างไม่จ่ายเงินค่าจ้างหรือค่าทดแทนอื่นใดแก่ลูกจ้างดังกล่าวในวรรคหนึ่ง ผู้ว่าจ้างมีสิทธิที่จะเอาเงินค่าจ้างที่จะต้องจ่ายแก่ผู้รับจ้างมาจ่ายให้แก่ลูกจ้างของผู้รับจ้างดังกล่าว และให้ถือว่าผู้ว่าจ้างได้จ่ายเงินจำนวนนั้นเป็นค่าจ้างให้แก่ผู้รับจ้างตามสัญญาแล้ว

ผู้รับจ้างจะต้องจัดให้มีประกันภัยสำหรับลูกจ้างทุกคนที่จ้างมาทำงาน โดยให้ครอบคลุมถึงความรับผิดชอบทั้งปวงของผู้รับจ้าง รวมทั้งผู้รับจ้างช่วง (ถ้ามี) ในกรณีความเสียหายที่คิดค่าสินไหมทดแทนได้ตามกฎหมาย ซึ่งเกิดจากอุบัติเหตุหรือภัยอันตรายใดๆ ต่อลูกจ้างหรือบุคคลอื่นที่ผู้รับจ้างหรือผู้รับจ้างช่วงจ้างมาทำงาน ผู้รับจ้างจะต้องส่งมอบกรมธรรม์ประกันภัยดังกล่าวพร้อมทั้งหลักฐานการชำระเบี้ยประกันให้แก่ผู้ว่าจ้างเมื่อผู้ว่าจ้างเรียกร้อง

ข้อ ๑๑ การตรวจรับงานจ้าง

เมื่อผู้ว่าจ้างได้ตรวจรับงานจ้างที่ส่งมอบและเห็นว่าถูกต้องครบถ้วนตามสัญญาแล้ว ผู้ว่าจ้างจะออกหลักฐานการรับมอบเป็นหนังสือไว้ให้ เพื่อผู้รับจ้างนำมาเป็นหลักฐานประกอบการขอรับเงินค่าจ้างงานจ้างนั้น

ถ้าผลของการตรวจรับงานจ้างปรากฏว่างานจ้างที่ผู้รับจ้างส่งมอบไม่ตรงตามสัญญา ผู้ว่าจ้างทรงไว้ซึ่งสิทธิที่จะไม่รับงานจ้างนั้น ในกรณีเช่นว่านี้ ผู้รับจ้างต้องทำการแก้ไขให้ถูกต้องตามสัญญาด้วยค่าใช้จ่ายของผู้รับจ้างเอง และระยะเวลาที่เสียไปเพราะเหตุดังกล่าวผู้รับจ้างจะนำมาอ้างเป็นเหตุขอขยายเวลาส่งมอบงานจ้างตามสัญญาหรือของดหรือลดค่าปรับไม่ได้

ในกรณีที่ผู้รับจ้างส่งมอบงานจ้างถูกต้องแต่ไม่ครบจำนวน หรือส่งมอบครบจำนวน แต่ไม่ถูกต้องทั้งหมด ผู้ว่าจ้างจะตรวจรับงานจ้างเฉพาะส่วนที่ถูกต้อง โดยออกหลักฐานการตรวจรับงานจ้างเฉพาะส่วนนั้นก็ได้ (ความในวรรคสามนี้ จะไม่กำหนดไว้ในกรณีที่ผู้ว่าจ้างต้องการงานจ้างทั้งหมดในคราวเดียวกัน หรืองานจ้างที่ประกอบเป็นชุดหรือหน่วย ถ้าขาดส่วนประกอบอย่างหนึ่งอย่างใดไปแล้ว จะรับส่วนที่เหลือได้โดยสมบูรณ์)

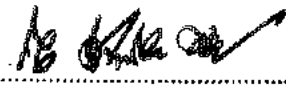
(ลงชื่อ) 

(นางศศิชา คุณศิริกิจราษฎร์)

เจ้าพนักงานพัสดุชำนาญงาน
ผู้ว่าจ้าง (ลงชื่อ).....

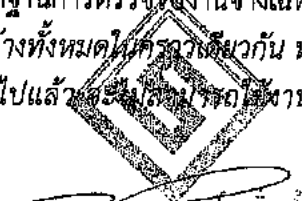
บริษัท อีซีเอส ออโต้ เทคโนโลยี จำกัด
Visual A/C Solution Co., Ltd.
ผู้รับจ้าง

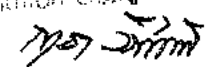

ข้อ ๑๒ รายละเอียดของงานจ้างคลาดเคลื่อน

ผู้รับจ้างรับรองว่าได้ตรวจสอบ และทำความเข้าใจในรายละเอียดของงานจ้าง โดยถี่ถ้วนแล้ว หากปรากฏว่ารายละเอียดของงานจ้างนั้นผิดพลาดหรือคลาดเคลื่อนไปจากหลักการทางวิศวกรรมหรือทางเทคนิค ผู้รับจ้างตกลงที่จะปฏิบัติตามคำวินิจฉัยของผู้ว่าจ้าง คณะกรรมการตรวจรับพัสดุ เพื่อให้งานแล้วเสร็จบริบูรณ์ คำวินิจฉัยดังกล่าวให้ถือเป็นที่สุด โดยผู้รับจ้างจะคิดค่าจ้าง ค่าเสียหาย หรือ ค่าใช้จ่ายใดๆ เพิ่มขึ้นจากผู้ว่าจ้าง หรือขอขยายอายุสัญญาไม่ได้

ข้อ ๑๓ ค่าปรับ

หากผู้รับจ้างไม่สามารถทำงานให้แล้วเสร็จภายในเวลาที่กำหนดไว้ในสัญญา และผู้ว่าจ้างยังมีได้บอกเลิกสัญญา ผู้รับจ้างจะต้องชำระค่าปรับให้แก่ผู้ว่าจ้างเป็นจำนวนเงิน วันละ ๑๐๐.- บาท (-หนึ่งร้อยบาทถ้วน-) นับถัดจากวันที่ครบกำหนดเวลาแล้วเสร็จของงานตามสัญญาหรือวันที่ผู้ว่าจ้างได้ขยายเวลาทำงานให้จนถึงวันที่ทำงานแล้วเสร็จจริง นอกจากนี้ผู้รับจ้างยอมให้ผู้ว่าจ้างเรียกค่าเสียหาย อันเกิดขึ้นจากการที่ผู้รับจ้างทำงานล่าช้าเฉพาะส่วนที่เกินกว่าจำนวนค่าปรับดังกล่าวได้อีกด้วย

ในระหว่างที่ผู้ว่าจ้างยังมีได้บอกเลิกสัญญานั้น หากผู้ว่าจ้างเห็นว่าผู้รับจ้าง จะไม่สามารถปฏิบัติตามสัญญาต่อไปได้ ผู้ว่าจ้างจะใช้สิทธิบอกเลิกสัญญาและใช้สิทธิตามข้อ ๑๔ ก็ได้ และถ้าผู้ว่าจ้างได้แจ้งข้อเรียกร้องไปยังผู้รับจ้างเมื่อครบกำหนดเวลาแล้วเสร็จของงานขอให้ชำระค่าปรับแล้ว ผู้ว่าจ้างมีสิทธิที่จะปรับผู้รับจ้างจนถึงวันบอกเลิกสัญญาได้อีกด้วย

ข้อ ๑๔ สิทธิของผู้ว่าจ้างภายหลังบอกเลิกสัญญา

ในกรณีที่ผู้ว่าจ้างบอกเลิกสัญญา ผู้ว่าจ้างอาจทำงานนั้นเองหรือว่าจ้างผู้อื่นให้ทำงานนั้นต่อจน แล้วเสร็จก็ได้ และในกรณีดังกล่าว ผู้ว่าจ้างมีสิทธิริบหรือบังคับจากหลักประกันการปฏิบัติตามสัญญาทั้งหมดหรือ บางส่วนตามแต่จะเห็นสมควร นอกจากนั้น ผู้รับจ้างจะต้องรับผิดชอบในค่าเสียหายซึ่งเป็นจำนวนเกินกว่า หลักประกันการปฏิบัติตามสัญญา รวมทั้งค่าใช้จ่ายที่เพิ่มขึ้นในการทำงานนั้นต่อให้แล้วเสร็จตามสัญญา ซึ่งผู้ว่าจ้าง จะหักเอาจากจำนวนเงินใดๆ ที่จะจ่ายให้แก่ผู้รับจ้างก็ได้



ข้อ ๑๕ การบังคับค่าปรับ ค่าเสียหาย และค่าใช้จ่าย

ในกรณีที่ผู้รับจ้างไม่ปฏิบัติตามสัญญาข้อใดข้อหนึ่งด้วยเหตุใดๆ ก็ตาม จนเป็นเหตุ ให้เกิดค่าปรับ ค่าเสียหาย หรือค่าใช้จ่ายแก่ผู้ว่าจ้าง ผู้รับจ้างต้องชดใช้ค่าปรับ ค่าเสียหาย หรือค่าใช้จ่ายดังกล่าว ให้แก่ผู้ว่าจ้างโดยสิ้นเชิงภายในกำหนด ๓๐ (สามสิบ) วัน นับถัดจากวันที่ได้รับแจ้งเป็นหนังสือจากผู้ว่าจ้าง หากผู้รับจ้างไม่ชดใช้ให้ถูกต้องครบถ้วนภายในระยะเวลาดังกล่าวให้ผู้ว่าจ้างมีสิทธิที่จะหักเอาจากจำนวนเงิน ค่าจ้างที่ต้องชำระ หรือบังคับจากหลักประกันการปฏิบัติตามสัญญาได้ทันที

หากค่าปรับ ค่าเสียหาย หรือค่าใช้จ่ายที่บังคับจากเงินค่าจ้างที่ต้องชำระหรือหลักประกัน การปฏิบัติตามสัญญาแล้วยังไม่เพียงพอ ผู้รับจ้างยินยอมชำระส่วนที่เหลือที่ยังขาดอยู่จนครบถ้วนตามจำนวน ค่าปรับ ค่าเสียหาย หรือค่าใช้จ่ายนั้น ภายในกำหนด ๓๐ (สามสิบ) วัน นับถัดจากวันที่ได้รับแจ้งเป็นหนังสือ จากผู้ว่าจ้าง

หากมีเงินค่าจ้างตามสัญญาที่หักไว้จ่ายเป็นค่าปรับ ค่าเสียหาย หรือค่าใช้จ่ายแล้ว ยังเหลืออยู่อีกเท่าใด ผู้ว่าจ้างจะคืนให้แก่ผู้รับจ้างทั้งหมด สำเนาถูกต้อง

(ลงชื่อ)..........ผู้ว่าจ้าง

(นางศศิษา คุณตลกจิรายุ)
เจ้าพนักงานสูงสุดชำนาญการงานวิศวกรรมโยธาและธรณีวิทยา ชั้น ๖
(ลงชื่อ)..........ผู้รับจ้าง

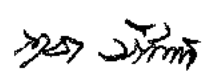

ข้อ ๑๖ การงดหรือลดค่าปรับ หรือการขยายเวลาปฏิบัติงานตามสัญญา

ในกรณีที่มีเหตุเกิดจากความผิดหรือความบกพร่องของฝ่ายผู้ว่าจ้าง หรือเหตุสุดวิสัย หรือเกิดจากพฤติการณ์อันหนึ่งอันใดที่ผู้รับจ้างไม่ต้องรับผิดชอบตามกฎหมาย หรือเหตุอื่นตามที่กำหนด ในกฎกระทรวง ซึ่งออกตามความในกฎหมายว่าด้วยการจัดซื้อจัดจ้างและการบริหารพัสดุภาครัฐ ทำให้ผู้รับจ้างไม่สามารถทำงานให้แล้วเสร็จตามเงื่อนไขและกำหนดเวลาแห่งสัญญานี้ได้ ผู้รับจ้างจะต้องแจ้งเหตุหรือพฤติการณ์ดังกล่าวพร้อมหลักฐานเป็นหนังสือให้ผู้ว่าจ้างทราบ เพื่อของดหรือลดค่าปรับ หรือขยายเวลาทำงานออกไป ภายใน ๑๕ (สิบห้า) วันนับถัดจากวันที่เหตุอันนั้นสิ้นสุดลง หรือตามที่กำหนดในกฎกระทรวงดังกล่าว แล้วแต่กรณี

ถ้าผู้รับจ้างไม่ปฏิบัติให้เป็นไปตามความในวรรคหนึ่ง ให้ถือว่าผู้รับจ้างได้ละสิทธิเรียกร้อง ในการที่จะของดหรือลดค่าปรับ หรือขยายเวลาทำงานออกไปโดยไม่มีเงื่อนไขใดๆ ทั้งสิ้น เว้นแต่กรณีเหตุเกิดจากความผิดหรือความบกพร่องของฝ่ายผู้ว่าจ้าง ซึ่งมีหลักฐานชัดเจน หรือผู้ว่าจ้างทราบ ตีอยู่แล้วตั้งแต่นั้น

การงดหรือลดค่าปรับ หรือขยายกำหนดเวลาทำงานตามวรรคหนึ่ง อยู่ในดุลพินิจ ของผู้ว่าจ้างที่จะพิจารณาตามที่เห็นสมควร

ข้อ ๑๗ การใช้เรือไทย

ในการปฏิบัติตามสัญญานี้ หากผู้รับจ้างจะต้องสั่งหรือนำของเข้ามาจากต่างประเทศรวมทั้ง เครื่องมือและอุปกรณ์ที่ต้องนำเข้ามาเพื่อปฏิบัติงานตามสัญญา ไม่ว่าผู้รับจ้างจะเป็นผู้นำของเข้ามาเอง หรือนำเข้ามา โดยผ่านตัวแทนหรือบุคคลอื่นใด ถ้าสิ่งของนั้นต้องนำเข้ามาโดยทางเรือในเส้นทางเดินเรือที่มีเรือไทยเดินอยู่ และสามารถให้บริการรับขนได้ตามที่รัฐมนตรีว่าการกระทรวงคมนาคมประกาศกำหนด ผู้รับจ้างต้องจัดการให้ สิ่งของดังกล่าวบรรทุกโดยเรือไทยหรือเรือที่มีสิทธิเช่นเดียวกับเรือไทยจากต่างประเทศมายังประเทศไทย เว้นแต่จะ ได้รับอนุญาตจากกรมเจ้าท่าก่อนบรรทุกของนั้นลงเรืออื่นที่มีใช้เรือไทย หรือเป็นของที่รัฐมนตรีว่าการกระทรวง คมนาคมประกาศยกเว้นให้บรรทุกโดยเรืออื่นได้ ทั้งนี้ไม่ว่าการสั่งหรือนำเข้าสิ่งของดังกล่าวจากต่างประเทศจะ เป็นแบบใด

ในการส่งมอบงานตามสัญญาให้แก่ผู้ว่าจ้าง ถ้างานนั้นมีสิ่งของตามวรรคหนึ่ง ผู้รับจ้างจะต้องส่งมอบใบตราส่ง (Bill of Lading) หรือสำเนาใบตราส่งสำหรับของนั้น ซึ่งแสดงว่าได้บรรทุกมา โดยเรือไทยหรือเรือที่มีสิทธิเช่นเดียวกับเรือไทยให้แก่ผู้ว่าจ้างพร้อมกับการส่งมอบงานด้วย

ในกรณีที่สิ่งของดังกล่าวไม่ได้บรรทุกจากต่างประเทศมายังประเทศไทยโดยเรือไทยหรือ เรือที่มีสิทธิเช่นเดียวกับเรือไทย ผู้รับจ้างต้องส่งมอบหลักฐานซึ่งแสดงว่าได้รับอนุญาตจากกรมเจ้าท่า ให้บรรทุก ของโดยเรืออื่นได้ หรือหลักฐานซึ่งแสดงว่าได้ชำระค่าธรรมเนียมพิเศษเนื่องจากการไม่บรรทุกของโดยเรือไทย ตามกฎหมายว่าด้วยการส่งเสริมการพาณิชย์แล้วอย่างใดอย่างหนึ่งแก่ผู้ว่าจ้างด้วย

ในกรณีที่ผู้รับจ้างไม่ส่งมอบหลักฐานอย่างใดอย่างหนึ่งดังกล่าวในวรรคสอง และวรรคสามให้แก่ผู้ว่าจ้าง แต่จะขอส่งมอบงานดังกล่าวให้ผู้ว่าจ้างก่อนโดยไม่รับชำระเงินค่าจ้าง ผู้ว่าจ้าง มีสิทธิ รับงานดังกล่าวไว้ก่อน และชำระเงินค่าจ้างเมื่อผู้รับจ้างได้ปฏิบัติถูกต้องครบถ้วนดังกล่าวแล้วได้

สำเนาถูกต้อง

Chai
(นางศศิชา คุณดิลกจิรายุ)
เจ้าพนักงานพัสดุชำนาญงาน



K. Hoon
(ลงชื่อ).....ผู้ว่าจ้าง

(ลงชื่อ).....ผู้รับจ้าง

๗๒ ๖/๓๖

สัญญาฯนี้ทำขึ้นเป็นสองฉบับ มีข้อความถูกต้องตรงกัน คู่สัญญาได้อ่านและเข้าใจ
ข้อความ โดยละเอียดตลอดแล้ว จึงได้ลงลายมือชื่อ พร้อมทั้งประทับตรา (ถ้ามี) ไว้เป็นสำคัญต่อหน้าพยาน
และคู่สัญญาต่างยึดถือไว้ฝ่ายละหนึ่งฉบับ

(ลงชื่อ) ร้อยเอก.....ผู้ว่าจ้าง
(สมศักดิ์ หวลบุตรตา)
รองนายกเทศมนตรี ปฏิบัติราชการแทน
นายกเทศมนตรีนครนครปฐม

(ลงชื่อ).....ผู้รับจ้าง
(นายสมศักดิ์ วิจิตรวงศ์กุล)
บริษัท วิชาวลซอท์พี โซลูชั่น จำกัด

(ลงชื่อ).....พยาน
(นายเกษม แสงทองดี)
ผู้อำนวยการกองยุทธศาสตร์และงบประมาณ

(ลงชื่อ).....พยาน
(นายฤชชา อภิวัฒน์นันท์)
นิติกรชำนาญการ

เลขที่โครงการ ๖๖๐๙๙๑๙๘๘๒๗

สำเนาถูกต้อง

(นางศศิษา คุณติลกสิริราช)
เจ้าพนักงานพัสดุชำนาญการ

ขอบเขตของงาน (Term of Reference : TOR)

การจ้างเหมาออกแบบและปรับปรุงเนื้อหาบนเว็บไซต์ของเทศบาลนครนครปฐม

๑. ความเป็นมา

ด้วยกองยุทธศาสตร์และงบประมาณ งานประชาสัมพันธ์ จะดำเนินการจัดจ้างเหมาออกแบบและปรับปรุงเนื้อหาบนเว็บไซต์ของเทศบาลนครนครปฐม www.nakhonpathomcity.go.th จำนวน ๑ รายการ

๒. วัตถุประสงค์

เพื่อพัฒนาออกแบบและปรับปรุงเทคโนโลยีการแสดงผลเว็บไซต์ www.nakhonpathomcity.go.th ให้ทันสมัย น่าสนใจ มีรูปแบบที่ประชาชนสามารถเข้าถึงข้อมูลข่าวสารต่างๆ ได้อย่างทั่วถึงผ่านการให้บริการออนไลน์

๓. คุณสมบัติผู้เสนอราคา

๓.๑ ผู้เสนอราคาต้องเป็นบุคคลหรือนิติบุคคลที่มีอาชีพทำเว็บไซต์หรือปรากฏได้ว่ามีอาชีพรับทำเว็บไซต์ตามงานจ้างดังกล่าว

๓.๒ ผู้เสนอราคาต้องไม่เป็นผู้มีผลประโยชน์ร่วมกันกับผู้เสนอราคารายอื่น

๓.๓ ไม่เป็นบุคคลซึ่งถูกระบุชื่อไว้ในบัญชีรายชื่อผู้ทำงานและได้แจ้งเวียนชื่อให้เป็นผู้ทำงานของหน่วยงานของรัฐในระบบเครือข่ายสารสนเทศของกรมบัญชีกลาง ซึ่งรวมนิติบุคคลที่ผู้ทำงานเป็นหุ้นส่วน ผู้จัดการกรรมการ ผู้จัดการ ผู้บริหาร ผู้มีอำนาจในการดำเนินงานในกิจการของนิติบุคคลนั้นด้วย

๓.๔ มีคุณสมบัติและไม่มีลักษณะต้องห้ามตามที่คณะกรรมการนโยบายและแผนการจัดซื้อจัดจ้างและการบริหารพัสดุภาครัฐกำหนดในราชกิจจานุเบกษา

๓.๕ ไม่เป็นผู้ได้รับเอกสิทธิ์หรือความคุ้มกัน ซึ่งอาจปฏิเสธไม่ยอมขึ้นศาลไทย เว้นแต่รัฐบาลของผู้ยื่นข้อเสนอได้มีคำสั่งให้สละเอกสิทธิ์ความคุ้มกันเช่นว่านั้น

๔. ขอบเขตของงาน ดังนี้

จัดจ้างเหมาออกแบบและปรับปรุงเนื้อหาบนเว็บไซต์ของเทศบาลนครนครปฐม www.nakhonpathomcity.go.th ตามมาตรฐาน ITA รองรับการประเมินต่าง ๆ ของหน่วยงาน ดังนี้

ที่	รายการ	จำนวน	หน่วยละ	จำนวนเงิน
๑	บริการออกแบบและปรับปรุงเนื้อหาเว็บไซต์ของเทศบาลนครปฐม - Flash Animation สำหรับตัว Banner - งานออกแบบ Header - งานออกแบบ Button - งานออกแบบ Footer และอื่นๆ ที่เกี่ยวข้อง - Webboard	๑ งาน	๑๖,๐๕๐.๐๐	๑๖,๐๕๐.๐๐
ราคาจ้าง				๑๕,๐๐๐.๐๐
สำเนาถูกต้อง				ภาษีมูลค่าเพิ่ม ๗%
-หนึ่งหมื่นหกพันห้าสิบบาทถ้วน-				รวมเป็นเงินทั้งสิ้น
				๑๖,๐๕๐.๐๐

Chm
(นางศศิชา คุณติลกจิรายุ,
เจ้าพนักงานพัสดุชำนาญงาน

ลงชื่อ *[Signature]* ผู้ว่าจ้าง

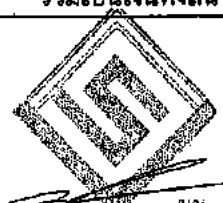

ลงชื่อ *[Signature]* ผู้รับจ้าง
Visualsoft Solution Co., Ltd.

[Signature]

๕. ระยะเวลาดำเนินการ

วันที่ ๑ ตุลาคม ๒๕๖๖ - ๓๐ กันยายน ๒๕๖๗

๖. ระยะเวลาส่งมอบงาน

กำหนดส่งมอบงานนับจากวันลงนามในสัญญา

๖.๑ การบริการออกแบบ ภายใน ๖๐ วัน

๖.๒ การปรับปรุงเนื้อหาเว็บไซต์ของเทศบาลนครนครปฐม ตั้งแต่วันที่ ๑ ตุลาคม ๒๕๖๖ - ๓๐ กันยายน ๒๕๖๗

๗. หลักเกณฑ์ในการพิจารณาคัดเลือกข้อเสนอ

เกณฑ์ราคารวม

๘. วงเงินงบประมาณ/วงเงินที่ได้จัดสรร

งบประมาณตามเทศบัญญัติงบประมาณรายจ่ายประจำปีงบประมาณ พ.ศ. ๒๕๖๗ แผนงานบริหารงานทั่วไป งานสถิติและวิชาการ หมวดค่าใช้สอย ประเภทรายจ่ายเพื่อให้ได้มาซึ่งบริการ ตั้งไว้ ๔๐๐,๐๐๐ บาท วงเงินจัดจ้าง ๑๖,๐๕๐ บาท (หนึ่งหมื่นหกพันห้าสิบบาทถ้วน)

๙. ราคาากลาง

ราคาที่ได้มาจากการสืบราคาจากท้องตลาด วงเงินจัดจ้าง ๑๖,๐๕๐ บาท (หนึ่งหมื่นหกพันห้าสิบบาทถ้วน) ซึ่งเป็นราคาที่รวมภาษีมูลค่าเพิ่ม จาก บริษัท วิซวลซอฟท์ โซลูชั่น จำกัด เลขที่ ๕๒๙/๙ ซอยลาดพร้าว ๑๒๖ (กรีรินทร์พร) แขวงพลับพลา เขตวังทองหลาง กรุงเทพฯ ๑๐๑๑๐

๑๐. เงื่อนไขงานและการจ่ายเงิน



จ่ายชำระเงินให้แก่ผู้รับจ้างเป็นงวดเดียว เบิกจ่ายเมื่อผู้รับจ้างได้ส่งมอบของทั้งหมดเสร็จสิ้นถูกต้องตามใบสั่งจ้าง และเจ้าหน้าที่ตรวจรับพัสดุลงนามตรวจรับเรียบร้อยแล้วเท่านั้น

๑๑. อัตราค่าปรับ

อัตราร้อยละ ๐.๑๐ ของราคาค่าจ้างเหมา แต่ไม่ต่ำกว่าวันละ ๑๐๐ บาท (หนึ่งร้อยบาทถ้วน) นับแต่วันล่วงเลยวันส่งมอบพัสดุแล้วเสร็จ

ลงชื่อ  ผู้จัดทำ
(นางสาวอรสา ย่วมทองดี)
นักประชาสัมพันธ์ชำนาญการ

สำเนาถูกต้อง

(นางศศิษา คุณดีลกจิรายุ)
เจ้าพนักงานพัสดุชำนาญงาน

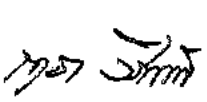
ลงชื่อ  ผู้ว่าจ้าง ลงชื่อ  ผู้รับจ้าง
บริษัท วิซวลซอฟท์ โซลูชั่น จำกัด
Visualsoft Solution Co.,Ltd





บริษัท วิชาการซอฟท์ โซลูชั่น จำกัด
VISUALSOFT SOLUTIONS CO., LTD.

529/9 ซอยลาดพร้าว 126 (กรีนเฟิร์ส) แขวงห้วยขวาง
เขตวังทองหลาง กรุงเทพฯ 10310
529/9 Soi Ladprao 126 Plubpra Wangtongjiang Bangkok 10310
Tel : +668-14405599
http://www.vsofthost.com

เลขที่: 009 เลขสารคดี: 0322
เอกสารออกเป็นชุด

เลขประจำตัวผู้เสียภาษีอากร
0105546117434

ใบเสนอราคา
QUOTATION

Code / Tax ID : 0994000516711	<input checked="" type="checkbox"/> สำนักงานใหญ่ <input type="checkbox"/> สาขา	วันที่ Date: 12 ก.ย. 2566
เงิน: บริการออกแบบกราฟิกหรือจ้างโดยวิธีเฉพาะเจาะจง		พนักงานขาย Sales: วันเกิด 18 กรกฎาคม
ที่อยู่: สำนักงานพัฒนาซอฟต์แวร์		กำหนดชำระเงิน Term:
Address: 888 ถนนพหลโยธิน กรุงเทพมหานคร จังหวัดนครปฐม 73000		ครบกำหนด Due Date:

ลำดับ No.	รหัสสินค้า Product Code	รายละเอียด Description	จำนวน Quantity	หน่วยละ Unit	จำนวนเงิน Amount
1		บริการออกแบบและปรับปรุงเนื้อหาเว็บไซต์ - Flash Animation สำหรับหัว Banner - งานออกแบบ Header - งานออกแบบ Button - งานออกแบบ Footer - Webboard	1	16,050.00	16,050.00
สินค้าซื้อแล้วไม่รับเปลี่ยนหรือคืน Non Refundable Products					

<p>บริษัท วิชาการซอฟท์ โซลูชั่น จำกัด</p> <p>ได้รับสินค้าตามรายการข้างบนถูกต้องเรียบร้อย รับ (เงินสด, เช็ค) เลขที่ Received The Above Goods In Good Order And Conditions ลงวันที่ (ใบกรณชำระเงินด้วยเช็ค โปรดส่งจ่ายและขีดพร้อมในนามบริษัทเท่านั้น) ธนาคาร</p>	<p>ราคาค่าจ้าง Sub Total: 15,000.00</p> <p>ภาษีมูลค่าเพิ่ม 7%: 1,050.00</p> <p>ยอดเงินสุทธิ Net Total: 16,050.00</p>
--	--

()
วันที่ / Date

ผู้รับของ / Receiver

()
วันที่ / Date

ผู้รับเงิน / Collector

()
วันที่ / Date
Visualsoft Solutions Co., Ltd.
ตำแหน่งที่ต้อง

ผู้จัดการ / Manager

ลงชื่อ.....ผู้ว่าจ้าง ลงชื่อ.....ผู้รับจ้าง
Visualsoft Solutions Co., Ltd.
17/9 5/66



ใบเสร็จรับเงิน
(สำเนา)
เทศบาลนครนครปฐม

เลขที่ RCPT-06635/66

วันที่ 29 กันยายน 2566

ได้รับเงินจาก บริษัท วิชชาลขอฟท์ โซลูชั่น จำกัด

ลำดับ	รายการ	จำนวนเงิน	จำนวนเงิน (บาท)	หมายเหตุ
1	เงินรับฝากอื่น ๆ - ระยะเวลา (ประกันสัญญา ทุกสัญญา)	2111020199.999	803.00	สัญญาเลขที่ 106/2566 ลงวันที่ 29 กันยายน 2566 โครงการจ้างออกแบบปรับปรุงเนื้อหาบนเว็บไซต์ของเทศบาลนครนครปฐม
รวมเงิน			803.00	

จำนวนเงิน (แปดร้อยสามบาทถ้วน)

ไว้เป็นการถูกต้องแล้ว

ลงชื่อ

(นายเดชา ศิริชุมประงค์)

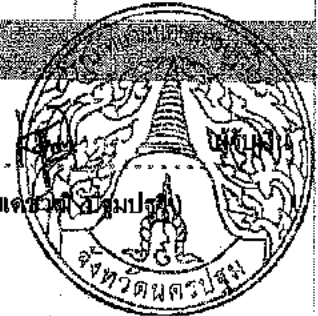

สำเนาถูกต้อง

(นางศศิชา คุณดีลกจิราย)
เจ้าพนักงานพัสดุชำนาญงาน

สัญญาจ้างทำของ

สัญญาเลขที่ ๑๐๗/๒๕๖๖

สัญญาฉบับนี้ทำขึ้น ณ สำนักงานเทศบาลนครนครปฐม เลขที่ ๘๘๘ ถนนทหารบก ตำบลบ่อพลับ
อำเภอเมืองนครปฐม จังหวัดนครปฐม เมื่อวันที่ ๒๙ เดือน กันยายน พ.ศ. ๒๕๖๖ ระหว่างเทศบาลนครนครปฐม
โดย ร้อยเอก สมศักดิ์ ทวสินดา ตำแหน่ง รองนายกเทศมนตรี ปฏิบัติราชการแทน นายกเทศมนตรีนครนครปฐม
ซึ่งต่อไปในสัญญานี้เรียกว่า "ผู้ว่าจ้าง" ฝ่ายหนึ่งกับ บริษัท วิชชาอุสาหกรรม โซลูชั่น จำกัด ซึ่งจดทะเบียนนิติบุคคล
ณ สำนักงานทะเบียนหุ้นส่วนบริษัทกลาง ทะเบียนนิติบุคคลเลขที่ ๑๑๐๕๕๕๖๑๑๗๕๓๔ เมื่อวันที่ ๒๖ เดือน
กันยายน พ.ศ. ๒๕๔๖ สำนักงานแห่งใหญ่ตั้งอยู่เลขที่ ๕๒๙/๙ ซอยลาดพร้าว ๑๒๖ (กรีนซัพพอร์) แขวงพลับพลา
เขตวังทองหลาง กรุงเทพมหานคร โดย นายบัณฑิต วิจิตรจรัสกุล ตำแหน่ง กรรมการ ผู้มีอำนาจลงนาม
ผูกพันนิติบุคคลปรากฏตามหนังสือรับรองของสำนักงานทะเบียนหุ้นส่วนบริษัทกลาง ออกให้ ณ วันที่ ๔ เดือน
กันยายน พ.ศ. ๒๕๖๖ แนนท้ายสัญญานี้ ซึ่งต่อไปในสัญญานี้เรียกว่า "ผู้รับจ้าง" อีกฝ่ายหนึ่ง
คู่สัญญาได้ตกลงกันมีข้อความดังต่อไปนี้

ข้อ ๑ ข้อตกลงว่าจ้าง

ผู้ว่าจ้างตกลงจ้างและผู้รับจ้างตกลง ให้เช่าพื้นที่บริการเว็บไซต์และต่ออายุชื่อเว็บไซต์
Domain name ของเทศบาลนครนครปฐม ตั้งแต่วันที่ ๑ ตุลาคม ๒๕๖๖ ถึงวันที่ ๓๑ กันยายน ๒๕๖๗
รวมระยะเวลา ๑ ปี ตามข้อกำหนดและเงื่อนไขแห่งสัญญานี้รวมทั้งเอกสารแนบท้ายสัญญา
ผู้รับจ้างตกลงที่จะจัดหาแรงงานและวัสดุ เครื่องมือเครื่องใช้ ตลอดจนอุปกรณ์ต่างๆ ชนิด
ดีเพื่อใช้ในงานจ้างตามสัญญานี้

ข้อ ๒ เอกสารอันเป็นส่วนหนึ่งของสัญญา

เอกสารแนบท้ายสัญญาดังต่อไปนี้ให้ถือเป็นส่วนหนึ่งของสัญญานี้

- ๒.๑ ผนวก ๑ ขอบเขตของงาน (Term of Reference: TOR) การเช่าพื้นที่บริการเว็บไซต์และต่ออายุ
ชื่อเว็บไซต์ Domain name ของเทศบาลนครนครปฐม จำนวน ๒ (สอง) หน้า
- ๒.๒ ผนวก ๒ ใบเสนอราคา จำนวน ๑ (หนึ่ง) หน้า

ความใดในเอกสารแนบท้ายสัญญาที่ขัดหรือแย้งกับข้อความในสัญญานี้ ให้ใช้ข้อความ
ในสัญญานี้บังคับ และในกรณีที่เอกสารแนบท้ายสัญญาขัดแย้งกันเอง ผู้รับจ้างจะต้องปฏิบัติตามคำวินิจฉัยของ
ผู้ว่าจ้าง คำวินิจฉัยของผู้ว่าจ้างให้ถือเป็นที่สุด และผู้รับจ้างไม่มีสิทธิเรียกร้องค่าจ้าง หรือค่าเสียหาย หรือ
ค่าใช้จ่ายใดๆ เพิ่มเติมจากผู้ว่าจ้างทั้งสิ้น

ข้อ ๓ หลักประกันการปฏิบัติตามสัญญา

ในขณะที่ทำสัญญานี้ ผู้รับจ้างได้นำหลักประกันสัญญาจ้างเป็น เงินสด ตามใบเสร็จรับเงิน
ของเทศบาลนครนครปฐม เลขที่ RCPT-๐๖๖๓๖/๖๖ ลงวันที่ ๒๙ เดือน กันยายน พ.ศ. ๒๕๖๖
เป็นจำนวนเงิน ๑,๘๘๓๓-บาท (-หนึ่งพันแปดร้อยสามสิบสามบาทถ้วน) ซึ่งเท่ากับร้อยละ ๕ (ห้า) ของราคาค่าจ้าง
ตามสัญญามอบให้แก่ผู้ว่าจ้างเพื่อเป็นหลักประกันการปฏิบัติตามสัญญานี้
สำเนาถูกต้อง

(ลงชื่อ) 

(นางศศิชา คุณติลลจรรย์)
เจ้าพนักงานพัสดุชำนาญงาน
(ลงชื่อ)

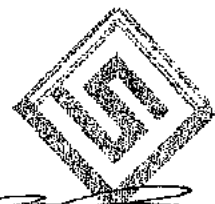

บริษัท วิชชาอุสาหกรรม โซลูชั่น จำกัด
VisualSoft Solution Co., Ltd.
ผู้รับจ้าง

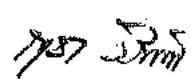

กรณีผู้รับจ้างใช้หนังสือคำประกันมาเป็นหลักประกันการปฏิบัติตามสัญญา หนังสือคำประกันดังกล่าวจะต้องออกโดยธนาคารที่ประกอบกิจการในประเทศไทย หรือโดยบริษัทเงินทุนหรือ บริษัทเงินทุนหลักทรัพย์ที่ได้รับอนุญาตให้ประกอบกิจการเงินทุนเพื่อการพาณิชย์และประกอบธุรกิจ คำประกันตามประกาศของธนาคารแห่งประเทศไทย ตามรายชื่อบริษัทเงินทุนที่ธนาคารแห่งประเทศไทยแจ้ง เวียนให้ทราบตามแบบที่คณะกรรมการนโยบายการจัดซื้อจัดจ้างและการบริหารพัสดุภาครัฐกำหนด หรืออาจ เป็นหนังสือคำประกันอิเล็กทรอนิกส์ตามวิธีการที่กรมบัญชีกลางกำหนดก็ได้ และจะต้องมีอายุ การคำประกันตลอดไปจนกว่าผู้รับจ้างพ้นข้อผูกพันตามสัญญา

หลักประกันที่ผู้รับจ้างนำมามอบให้ตามวรรคหนึ่ง จะต้องมีอายุครอบคลุมความรับผิด ทั้งปวงของผู้รับจ้างตลอดอายุสัญญา ถ้าหลักประกันที่ผู้รับจ้างนำมามอบให้ดังกล่าวลดลงหรือเสื่อมค่าลง หรือมี อายุไม่ครอบคลุมถึงความรับผิดของผู้รับจ้างตลอดอายุสัญญา ไม่ว่าจะด้วยเหตุใดๆ ก็ตาม รวมถึงกรณี ผู้รับจ้างส่งมอบงานล่าช้าเป็นเหตุให้ระยะเวลาแล้วเสร็จหรือวันครบกำหนดความรับผิดในความชำรุดบกพร่อง ตามสัญญาเปลี่ยนแปลงไป ไม่ว่าจะเกิดขึ้นคราวใด ผู้รับจ้างต้องหาหลักประกันใหม่หรือหลักประกันเพิ่มเติมให้มี จำนวนครบถ้วนตามวรรคหนึ่งนำมามอบให้แก่ผู้ว่าจ้างภายใน ๗ (เจ็ด) วัน นับถัดจากวันที่ได้รับแจ้งเป็นหนังสือ จากผู้ว่าจ้าง

หลักประกันที่ผู้รับจ้างนำมามอบไว้ตามข้อนี้ ผู้ว่าจ้างจะคืนให้แก่ผู้รับจ้างโดยไม่มีดอกเบี้ย เมื่อผู้รับจ้างพ้นจากข้อผูกพันและความรับผิดทั้งปวงตามสัญญาแล้ว

ข้อ ๔ คำจ้างและการจ่ายเงิน

(ก) สำหรับการจ่ายเงินค่าจ้างให้ผู้รับจ้างเป็นงวด

ผู้ว่าจ้างตกลงจ่ายและผู้รับจ้างตกลงรับเงินค่าจ้างจำนวนเงิน _____ บาท (_____) ซึ่งได้รวมภาษีมูลค่าเพิ่ม จำนวน _____ บาท (_____) ตลอดจนภาษีอากรอื่นๆ และค่าใช้จ่ายทั้งปวงด้วยแล้ว โดยกำหนดการจ่ายเงินเป็นงวดๆ ดังนี้

งวดที่ ๑ เป็นจำนวนเงิน _____ บาท (_____) เมื่อผู้รับจ้าง ได้ปฏิบัติงาน _____ ให้แล้วเสร็จภายใน _____

งวดที่ ๒ เป็นจำนวนเงิน _____ บาท (_____) เมื่อผู้รับจ้าง ได้ปฏิบัติงาน _____ ให้แล้วเสร็จภายใน _____

งวดสุดท้าย เป็นจำนวนเงิน _____ บาท (_____) เมื่อผู้รับจ้างได้ ปฏิบัติงานทั้งหมดให้แล้วเสร็จเรียบร้อยตามสัญญาและผู้ว่าจ้างได้ตรวจรับงานจ้างตามข้อ ๑๑ ไว้โดยครบถ้วนแล้ว

(ข) สำหรับการจ่ายเงินค่าจ้างให้ผู้รับจ้างครั้งเดียว

ผู้ว่าจ้างตกลงจ่ายและผู้รับจ้างตกลงรับเงินค่าจ้างจำนวนเงิน ๓๖,๖๔๗,๕๐ บาท (-สามหมื่นหกพันหกร้อยสี่สิบบเจ็ดบาทห้าสิบบสตางค์-) ซึ่งได้รวมภาษีมูลค่าเพิ่ม จำนวน ๒,๓๙๗,๕๐ บาท (-สองพันสามร้อยเก้าสิบบเจ็ดบาทห้าสิบบสตางค์-) ตลอดจนภาษีอากรอื่นๆ และค่าใช้จ่ายทั้งปวงด้วยแล้ว เมื่อผู้รับจ้างได้ปฏิบัติงานทั้งหมดให้แล้วเสร็จเรียบร้อยตามสัญญา และผู้ว่าจ้างได้ตรวจรับงานจ้างตามข้อ ๑๑ ไว้โดยครบถ้วนแล้ว

สำเนาถูกต้อง

(นางศศิษา คุณดิลลภจิราย)
เจ้าพนักงานพัสดุชำนาญงาน

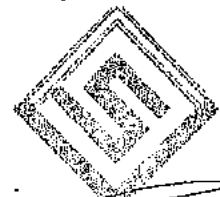

(ลงชื่อ) [Signature] ผู้ว่าจ้าง

(ลงชื่อ) _____ ผู้รับจ้าง

[Signature]

การจ่ายเงินตามเงื่อนไขแห่งสัญญา ผู้ว่าจ้างจะโอนเงินเข้าบัญชีเงินฝากธนาคารของผู้รับจ้าง
ชื่อธนาคาร _____ สาขา _____ ชื่อบัญชี _____ เลขที่บัญชี _____ ทั้งนี้ ผู้รับจ้างตกลง
เป็นผู้รับภาระเงินค่าธรรมเนียมหรือค่าบริการอื่นใดเกี่ยวกับการโอน รวมทั้งค่าใช้จ่ายอื่นใด (ถ้ามี) ที่ธนาคารเรียก
เก็บ และยินยอมให้มีการหักเงินดังกล่าวจากจำนวนเงินโอนในงวดนั้นๆ (ความในวรรคนี้ใช้สำหรับกรณีที่
หน่วยงานของรัฐจะจ่ายเงินตรงให้แก่ผู้รับจ้าง (ระบบ Direct Payment) โดยการโอนเงินเข้าบัญชีเงินฝาก
ธนาคารของผู้รับจ้างตามแนวทางที่กระทรวงการคลังหรือหน่วยงานของรัฐเจ้าของงบประมาณเป็นผู้กำหนด
แล้วแต่กรณี)

ข้อ ๕ เงินค่าจ้างล่วงหน้า

ผู้ว่าจ้างตกลงจ่ายเงินค่าจ้างล่วงหน้าให้แก่ผู้รับจ้าง เป็นจำนวนเงิน _____ บาท
(_____) ซึ่งเท่ากับร้อยละ _____ ของราคาค่าจ้างตามสัญญาที่ระบุไว้ในข้อ ๔

เงินค่าจ้างล่วงหน้าดังกล่าวจะจ่ายให้ภายหลังจากที่ผู้รับจ้างได้วางหลักประกันการรับเงิน
ค่าจ้างล่วงหน้าเป็น (หนังสือค้ำประกัน หรือ หนังสือค้ำประกันอิเล็กทรอนิกส์ของธนาคาร
ภายในประเทศหรือพันธบัตรรัฐบาลไทย) _____ เต็มตามจำนวนเงินค่าจ้างล่วงหน้านั้นให้แก่ผู้ว่าจ้าง ผู้รับจ้าง
จะต้องออกใบเสร็จรับเงินค่าจ้างล่วงหน้าตามแบบที่ผู้ว่าจ้างกำหนดให้และผู้รับจ้างตกลงที่จะกระทำตามเงื่อนไข
อันเกี่ยวกับการใช้จ่ายและการใช้คืนเงินค่าจ้างล่วงหน้า นั้น ดังต่อไปนี้

๕.๑ ผู้รับจ้างจะใช้เงินค่าจ้างล่วงหน้านั้นเพื่อเป็นค่าใช้จ่ายในการปฏิบัติงานตามสัญญาเท่านั้น
หากผู้รับจ้างใช้จ่ายเงินค่าจ้างล่วงหน้าหรือส่วนใดส่วนหนึ่งของเงินค่าจ้างล่วงหน้าในทางอื่น ผู้ว่าจ้างอาจจะเรียก
เงินค่าจ้างล่วงหน้าคืนจากผู้รับจ้างหรือบังคับเอาจากหลักประกันการรับเงินค่าจ้างล่วงหน้า
ได้ทันที

๕.๒ เมื่อผู้ว่าจ้างเรียกร้อง ผู้รับจ้างต้องแสดงหลักฐานการใช้จ่ายเงินค่าจ้างล่วงหน้า เพื่อ
พิสูจน์ว่าได้เป็นไปตามข้อ ๕.๑ ภายในกำหนด ๑๕ (สิบห้า) วัน นับถัดจากวันได้รับแจ้งเป็นหนังสือจากผู้ว่าจ้าง
หากผู้รับจ้างไม่อาจแสดงหลักฐานดังกล่าวภายในกำหนด ๑๕ (สิบห้า) วัน ผู้ว่าจ้างอาจเรียกเงินค่าจ้างล่วงหน้าคืน
จากผู้รับจ้างหรือบังคับเอาจากหลักประกันการรับเงินค่าจ้างล่วงหน้าได้ทันที

๕.๓ ในการจ่ายเงินค่าจ้างให้แก่ผู้รับจ้างตามข้อ ๔ ผู้ว่าจ้างจะหักคืนเงินค่าจ้างล่วงหน้าใน
แต่ละงวดเพื่อชดใช้คืนเงินค่าจ้างล่วงหน้าไว้จำนวนร้อยละ _____ ของจำนวนเงินค่าจ้างในแต่ละงวดจนกว่า
จำนวนเงินที่หักไว้จะครบตามจำนวนเงินที่หักค่าจ้างล่วงหน้าที่ผู้รับจ้างได้รับไปแล้ว ยกเว้นค่าจ้างงวดสุดท้ายจะหัก
ไว้เป็นจำนวนเท่ากับจำนวนเงินค่าจ้างล่วงหน้าที่เหลือทั้งหมด

๕.๔ เงินจำนวนใดๆ ก็ตามที่ผู้รับจ้างจะต้องจ่ายให้แก่ผู้ว่าจ้างเพื่อชำระหนี้หรือ
เพื่อชดใช้ความรับผิดต่างๆ ตามสัญญา ผู้ว่าจ้างจะหักเอาจากเงินค่าจ้างงวดที่จะจ่ายให้แก่ผู้รับจ้าง
ก่อนที่จะหักชดใช้คืนเงินค่าจ้างล่วงหน้า

๕.๕ ในกรณีที่มีการบอกเลิกสัญญา หากเงินค่าจ้างล่วงหน้าที่เหลือเกินกว่าจำนวนเงินที่
ผู้รับจ้างจะได้รับหลังจากหักชดใช้ในกรณีอื่นแล้ว ผู้รับจ้างจะต้องจ่ายคืนเงินจำนวนที่เหลือนั้นให้แก่
ผู้ว่าจ้างภายใน ๗ (เจ็ด) วัน นับถัดจากวันได้รับแจ้งเป็นหนังสือจากผู้ว่าจ้าง

๕.๖ ผู้ว่าจ้างจะคืนหลักประกันเงินค่าจ้างล่วงหน้าให้แก่ผู้รับจ้างต่อเมื่อผู้ว่าจ้างได้หักเงิน
ค่าจ้างไว้ครบจำนวนเงินค่าจ้างล่วงหน้าตามข้อ ๕.๓

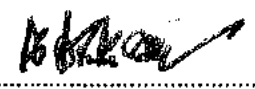
(ลงชื่อ)  ผู้ว่าจ้าง

(นางศศิชา คุณดิลกจิราญ)
เจ้าพนักงานพัสดุชำนาญงาน

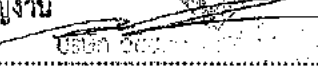
(ลงชื่อ)  ผู้รับจ้าง

ปลัดกระทรวงศึกษาธิการ
Ministry of Education, Culture and Sport

๗๒๗ ๒๖๓๓

ข้อ ๖ กำหนดเวลาแล้วเสร็จและสิทธิของผู้ว่าจ้างในการบอกเลิกสัญญา

ผู้รับจ้างต้องเริ่มทำงานที่รับจ้างภายในวันที่ ๑ เดือน ตุลาคม พ.ศ. ๒๕๖๖ และจะต้องทำงานให้แล้วเสร็จบริบูรณ์ภายในวันที่ ๓๐ เดือน กันยายน พ.ศ. ๒๕๖๗ ถ้าผู้รับจ้างมิได้ลงมือทำงานภายในกำหนดเวลา หรือไม่สามารถทำงานให้แล้วเสร็จตามกำหนดเวลา หรือมีเหตุให้เชื่อได้ว่าผู้รับจ้างไม่สามารถทำงานให้แล้วเสร็จภายในกำหนดเวลา หรือจะแล้วเสร็จล่าช้าเกินกว่ากำหนดเวลา หรือผู้รับจ้างทำผิดสัญญาข้อใดข้อหนึ่ง หรือตกเป็นผู้ถูกพิทักษ์ทรัพย์เด็ดขาดหรือตกเป็นผู้ล้มละลาย หรือเพิกเฉยไม่ปฏิบัติตามคำสั่งของคณะกรรมการตรวจรับพัสดุ ผู้ว่าจ้างมีสิทธิที่จะบอกเลิกสัญญานี้ได้ และมีสิทธิจ้างผู้รับจ้างรายใหม่เข้าทำงานของผู้รับจ้างให้ลุล่วงไปด้วย การใช้สิทธิบอกเลิกสัญญานี้ไม่กระทบสิทธิของผู้ว่าจ้างที่จะเรียกร้องค่าเสียหายจากผู้รับจ้าง

การที่ผู้ว่าจ้างไม่ใช้สิทธิเลิกสัญญาดังกล่าวข้างต้นนั้น ไม่เป็นเหตุให้ผู้รับจ้างพ้นจากความรับผิดตามสัญญา

ข้อ ๗ ความรับผิดขอในความชำรุดบกพร่องของงานจ้าง

เมื่องานแล้วเสร็จบริบูรณ์ และผู้ว่าจ้างได้รับมอบงานจากผู้รับจ้างหรือจากผู้รับจ้างรายใหม่ ในกรณีที่มีการบอกเลิกสัญญาตามข้อ ๖ หากมีเหตุชำรุดบกพร่องหรือเสียหายเกิดขึ้นจากการจ้างนี้ ภายในกำหนด ปี เดือน นับถัดจากวันที่ได้รับมอบงานดังกล่าว ซึ่งความชำรุดบกพร่องหรือเสียหายนั้นเกิดจากความบกพร่องของผู้รับจ้างอันเกิดจากการใช้วัสดุที่ไม่ถูกต้องหรือทำไปไม่เรียบร้อย หรือทำไม่ถูกต้องตามมาตรฐานแห่งหลักวิชา ผู้รับจ้างจะต้องรีบทำการแก้ไขให้เป็นที่เรียบร้อยโดยไม่ชักช้า โดยผู้ว่าจ้างไม่ต้องออกเงินใดๆ ในการนี้ทั้งสิ้น หากผู้รับจ้างไม่กระทำการดังกล่าวภายในกำหนด วัน นับถัดจากวันที่ได้รับแจ้งเป็นหนังสือจากผู้ว่าจ้างหรือไม่ทำการแก้ไขให้ถูกต้องเรียบร้อยภายในเวลาที่ผู้ว่าจ้างกำหนดให้ ผู้ว่าจ้างมีสิทธิที่จะทำการนั้นเองหรือจ้างผู้อื่นให้ทำงานนั้น โดยผู้รับจ้างต้องเป็นผู้ออกค่าใช้จ่ายเองทั้งสิ้น

ในกรณีเร่งด่วนจำเป็นต้องรีบแก้ไขเหตุชำรุดบกพร่องหรือเสียหายโดยเร็ว และไม่อาจรอให้ผู้รับจ้างแก้ไขในระยะเวลาที่กำหนดไว้ตามวรรคหนึ่งได้ ผู้ว่าจ้างมีสิทธิเข้าจัดการแก้ไขเหตุชำรุดบกพร่องหรือเสียหายนั้นเอง หรือจ้างผู้อื่นให้ซ่อมแซมความชำรุดบกพร่องหรือเสียหาย โดยผู้รับจ้างต้องรับผิดชอบชำระค่าใช้จ่ายทั้งหมด

การที่ผู้ว่าจ้างทำการนั้นเอง หรือจ้างผู้อื่นให้ทำงานนั้นแทนผู้รับจ้าง ไม่ทำให้ผู้รับจ้างหลุดพ้นจากความรับผิดตามสัญญา หากผู้รับจ้างไม่ชดใช้ค่าใช้จ่ายหรือค่าเสียหายตามที่ผู้ว่าจ้างเรียกร้องผู้ว่าจ้างมีสิทธิบังคับจากหลักประกันการปฏิบัติตามสัญญาได้

ข้อ ๘ การจ้างช่วง

ผู้รับจ้างจะต้องไม่เอางานทั้งหมดหรือแต่บางส่วนแห่งสัญญานี้ไปจ้างช่วงอีกทอดหนึ่ง เว้นแต่การจ้างช่วงงานแต่บางส่วนที่ได้รับอนุญาตเป็นหนังสือจากผู้ว่าจ้างแล้ว การที่ผู้ว่าจ้างได้อนุญาตให้จ้างช่วงงานแต่บางส่วนดังกล่าวนี้ ไม่เป็นเหตุให้ผู้รับจ้างหลุดพ้นจากความรับผิดหรือพันธะหน้าที่ตามสัญญานี้ และผู้รับจ้างจะยังคงต้องรับผิดชอบในความผิดและความประมาทเลินเล่อของผู้รับจ้างช่วงหรือของตัวแทนหรือลูกจ้างของผู้รับจ้างช่วงนั้นทุกประการ

กรณีผู้รับจ้างไปจ้างช่วงงานแต่บางส่วนโดยฝ่าฝืนความในวรรคหนึ่ง ผู้รับจ้างต้องชำระค่าปรับให้แก่ผู้ว่าจ้างเป็นจำนวนเงินในอัตราร้อยละ ๑๐ (สิบ) ของเงินของงานที่จ้างช่วงตามสัญญา ทั้งนี้ไม่ตัดสิทธิผู้ว่าจ้างในการบอกเลิกสัญญา

(ลงชื่อ) [Signature] ผู้ว่าจ้าง

(นางศศิชา คุณศิริกราย)
เจ้าพนักงานพัสดุชำนาญงาน (ลงชื่อ) [Signature] ผู้รับจ้าง



๗๕๗ ๖๖๗

ข้อ ๙ ความรับผิดชอบของผู้รับจ้าง

ผู้รับจ้างจะต้องรับผิดชอบต่ออุบัติเหตุ ความเสียหาย หรือภัยอันตรายใดๆ อันเกิดจากการปฏิบัติงานของผู้รับจ้าง และจะต้องรับผิดชอบต่อความเสียหายจากการกระทำของลูกจ้างหรือตัวแทนของผู้รับจ้าง และจากการปฏิบัติงานของผู้รับจ้างช่วงด้วย (ถ้ามี)

ความเสียหายใดๆ อันเกิดแก่งานที่ผู้รับจ้างได้ทำขึ้น แม้จะเกิดขึ้นเพราะเหตุสุดวิสัยก็ตาม ผู้รับจ้างจะต้องรับผิดชอบโดยซ่อมแซมให้คืนดีหรือเปลี่ยนให้ใหม่โดยค่าใช้จ่ายของผู้รับจ้างเอง เว้นแต่ความเสียหายนั้นเกิดจากความผิดของผู้ว่าจ้าง ทั้งนี้ ความรับผิดชอบของผู้รับจ้างดังกล่าวในข้อนี้จะสิ้นสุดลงเมื่อผู้ว่าจ้างได้รับมอบงานครั้งสุดท้าย ซึ่งหลังจากนั้นผู้รับจ้างคงต้องรับผิดชอบเพียงในกรณีชำรุดบกพร่องหรือความเสียหายดังกล่าวในข้อ ๗ เท่านั้น

ผู้รับจ้างจะต้องรับผิดชอบต่อบุคคลภายนอกในความเสียหายใดๆ อันเกิดจากการปฏิบัติงานของผู้รับจ้าง หรือลูกจ้างหรือตัวแทนของผู้รับจ้าง รวมถึงผู้รับจ้างช่วง (ถ้ามี) ตามสัญญาฯ หากผู้ว่าจ้างถูกเรียกร้องหรือฟ้องร้องหรือต้องชดใช้ค่าเสียหายให้แก่บุคคลภายนอกไปแล้ว ผู้รับจ้างจะต้องดำเนินการใดๆ เพื่อให้มีการว่าต่างแก้ต่างให้แก่ผู้ว่าจ้างโดยค่าใช้จ่ายของผู้รับจ้างเอง รวมทั้งผู้รับจ้างจะต้องชดใช้ค่าเสียหายนั้นๆ ตลอดจนค่าใช้จ่ายใดๆ อันเกิดจากการถูกเรียกร้องหรือถูกฟ้องร้องให้แก่ผู้ว่าจ้างทันที

ข้อ ๑๐ การจ่ายเงินแก่ลูกจ้าง

ผู้รับจ้างจะต้องจ่ายเงินแก่ลูกจ้างที่ผู้รับจ้างได้จ้างมาในอัตราและตามกำหนดเวลาที่ผู้รับจ้างได้ตกลงหรือทำสัญญาไว้ต่อลูกจ้างดังกล่าว

ถ้าผู้รับจ้างไม่จ่ายเงินค่าจ้างหรือค่าทดแทนอื่นใดแก่ลูกจ้างดังกล่าวในวรรคหนึ่ง ผู้ว่าจ้างมีสิทธิที่จะเอาเงินค่าจ้างที่จะต้องจ่ายแก่ผู้รับจ้างมาจ่ายให้แก่ลูกจ้างของผู้รับจ้างดังกล่าว และให้ถือว่าผู้ว่าจ้างได้จ่ายเงินจำนวนนั้นเป็นค่าจ้างให้แก่ผู้รับจ้างตามสัญญาแล้ว

ผู้รับจ้างจะต้องจัดให้มีประกันภัยสำหรับลูกจ้างทุกคนที่จ้างมาทำงาน โดยให้ครอบคลุมถึงความรับผิดทั้งปวงของผู้รับจ้าง รวมทั้งผู้รับจ้างช่วง (ถ้ามี) ในกรณีความเสียหายที่คิดค่าสินไหมทดแทนได้ตามกฎหมาย ซึ่งเกิดจากอุบัติเหตุหรือภัยอันตรายใดๆ ต่อลูกจ้างหรือบุคคลอื่นที่ผู้รับจ้างหรือผู้รับจ้างช่วงจ้างมาทำงาน ผู้รับจ้างจะต้องส่งมอบกรมธรรม์ประกันภัยดังกล่าวพร้อมทั้งหลักฐานการชำระเบี้ยประกันให้แก่ผู้ว่าจ้างเมื่อผู้ว่าจ้างเรียกร้อง

ข้อ ๑๑ การตรวจรับงานจ้าง

เมื่อผู้ว่าจ้างได้ตรวจรับงานจ้างที่ส่งมอบและเห็นว่าถูกต้องครบถ้วนตามสัญญาแล้ว ผู้ว่าจ้างจะออกหลักฐานการรับมอบเป็นหนังสือไว้ให้ เพื่อผู้รับจ้างนำมาเป็นหลักฐานประกอบการขอรับเงินค่าจ้างงานจ้างนั้น

ถ้าผลของการตรวจรับงานจ้างปรากฏว่างานจ้างที่ผู้รับจ้างส่งมอบไม่ตรงตามสัญญา ผู้ว่าจ้างทรงไว้ซึ่งสิทธิที่จะไม่รับงานจ้างนั้น ในกรณีเช่นว่านี้ ผู้รับจ้างต้องทำการแก้ไขให้ถูกต้องตามสัญญาด้วยค่าใช้จ่ายของผู้รับจ้างเอง และระยะเวลาที่เสียไปเพราะเหตุดังกล่าวผู้รับจ้างจะนำมาอ้างเป็นเหตุขอขยายเวลาส่งมอบงานจ้างตามสัญญาหรือของลดหรือลดค่าปรับไม่ได้

ในกรณีที่ผู้รับจ้างส่งมอบงานจ้างถูกต้องแต่ไม่ครบจำนวน หรือส่งมอบครบจำนวน แต่ไม่ถูกต้องทั้งหมด ผู้ว่าจ้างจะตรวจรับงานจ้างเฉพาะส่วนที่ถูกต้อง โดยออกหลักฐานการตรวจรับงานจ้างเฉพาะส่วนนั้นก็ได้ (ความในวรรคสามนี้ จะไม่กำหนดไว้ในกรณีที่ผู้ว่าจ้างต้องการงานจ้างทั้งหมดในคราวเดียวกัน หรืองานจ้างที่ประกอบเป็นชุดหรือหน่วย ถ้าขาดส่วนประกอบอย่างหนึ่งอย่างใดไปแล้ว จะไม่สามารถใช้งานได้โดยสมบูรณ์)

(นางศศิษา คุณเต็กจิวราย)
เจ้าพนักงานพัสดุชำนาญงาน
(ลงชื่อ).....ผู้ว่าจ้าง (ลงชื่อ).....ผู้รับจ้าง

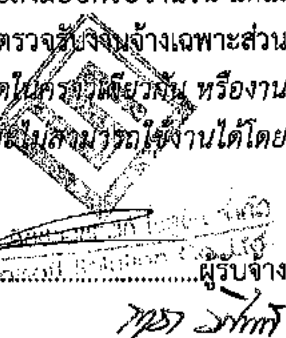

ข้อ ๑๒ รายละเอียดของงานจ้างคลาดเคลื่อน

ผู้รับจ้างรับรองว่าได้ตรวจสอบและทำความเข้าใจในรายละเอียดของงานจ้าง โดยถี่ถ้วนแล้ว หากปรากฏว่ารายละเอียดของงานจ้างนั้นผิดพลาดหรือคลาดเคลื่อนไปจากหลักการทางวิศวกรรมหรือทางเทคนิค ผู้รับจ้างตกลงที่จะปฏิบัติตามคำวินิจฉัยของผู้ว่าจ้าง คณะกรรมการตรวจรับพัสดุ เพื่อให้งานแล้วเสร็จบริบูรณ์ คำวินิจฉัยดังกล่าวให้ถือเป็นที่สุด โดยผู้รับจ้างจะคิดค่าจ้าง ค่าเสียหาย หรือค่าใช้จ่ายใดๆ เพิ่มขึ้นจากผู้ว่าจ้าง หรือขอขยายอายุสัญญาไม่ได้

ข้อ ๑๓ ค่าปรับ

หากผู้รับจ้างไม่สามารถทำงานให้แล้วเสร็จภายในเวลาที่กำหนดไว้ในสัญญา และผู้ว่าจ้างยังมีได้บอกเลิกสัญญา ผู้รับจ้างจะต้องชำระค่าปรับให้แก่ผู้ว่าจ้างเป็นจำนวนเงิน วันละ ๑๐๐.- บาท (-หนึ่งร้อยบาทถ้วน-) นับถัดจากวันที่ครบกำหนดเวลาแล้วเสร็จของงานตามสัญญาหรือวันที่ผู้ว่าจ้างได้ขยายเวลาทำงานให้จนถึงวันที่ทำงานแล้วเสร็จจริง นอกจากนี้ผู้รับจ้างยอมให้ผู้ว่าจ้างเรียกค่าเสียหาย อันเกิดขึ้นจากการที่ผู้รับจ้างทำงานล่าช้าเฉพาะส่วนที่เกินกว่าจำนวนค่าปรับดังกล่าวได้อีกด้วย

ในระหว่างที่ผู้ว่าจ้างยังมีได้บอกเลิกสัญญานั้น หากผู้ว่าจ้างเห็นว่าผู้รับจ้าง จะไม่สามารถปฏิบัติตามสัญญาต่อไปได้ ผู้ว่าจ้างจะใช้สิทธิบอกเลิกสัญญาและใช้สิทธิตามข้อ ๑๔ ก็ได้ และถ้าผู้ว่าจ้างได้แจ้งข้อเรียกร้องไปยังผู้รับจ้างเมื่อครบกำหนดเวลาแล้วเสร็จของงานขอให้ชำระค่าปรับแล้ว ผู้ว่าจ้างมีสิทธิที่จะปรับผู้รับจ้างจนถึงวันบอกเลิกสัญญาได้อีกด้วย

ข้อ ๑๔ สิทธิของผู้ว่าจ้างภายหลังบอกเลิกสัญญา

ในกรณีที่ผู้ว่าจ้างบอกเลิกสัญญา ผู้ว่าจ้างอาจทำมานั้นเองหรือว่าจ้างผู้อื่นให้ทำงานนั้นต่อจน แล้วเสร็จก็ได้ และในกรณีดังกล่าว ผู้ว่าจ้างมีสิทธิริบหรือบังคับจากหลักประกันการปฏิบัติตามสัญญาทั้งหมดหรือ บางส่วนตามแต่จะเห็นสมควร นอกจากนี้ ผู้รับจ้างจะต้องรับผิดชอบในค่าเสียหายซึ่งเป็นจำนวนเกินกว่า หลักประกันการปฏิบัติตามสัญญา รวมทั้งค่าใช้จ่ายที่เพิ่มขึ้นในการทำมานั้นต่อให้แล้วเสร็จตามสัญญา ซึ่งผู้ว่าจ้าง จะหักเอาจากจำนวนเงินใดๆ ที่จะจ่ายให้แก่ผู้รับจ้างก็ได้

ข้อ ๑๕ การบังคับค่าปรับ ค่าเสียหาย และค่าใช้จ่าย

ในกรณีที่ผู้รับจ้างไม่ปฏิบัติตามสัญญาข้อใดข้อหนึ่งด้วยเหตุใดๆ ก็ตาม จนเป็นเหตุ ให้เกิดค่าปรับ ค่าเสียหาย หรือค่าใช้จ่ายแก่ผู้ว่าจ้าง ผู้รับจ้างต้องชดใช้ค่าปรับ ค่าเสียหาย หรือค่าใช้จ่ายดังกล่าว ให้แก่ผู้ว่าจ้างโดยสิ้นเชิงภายในกำหนด ๓๐ (สามสิบ) วัน นับถัดจากวันที่ได้รับแจ้งเป็นหนังสือจากผู้ว่าจ้าง หากผู้รับจ้างไม่ชดใช้ให้ถูกต้องครบถ้วนภายในระยะเวลาดังกล่าวให้ผู้ว่าจ้างมีสิทธิที่จะหักเอาจากจำนวนเงิน ค่าจ้างที่ต้องชำระ หรือบังคับจากหลักประกันการปฏิบัติตามสัญญาได้ทันที

หากค่าปรับ ค่าเสียหาย หรือค่าใช้จ่ายที่บังคับจากเงินค่าจ้างที่ต้องชำระหรือหลักประกัน การปฏิบัติตามสัญญาแล้วยังไม่เพียงพอ ผู้รับจ้างยินยอมชำระส่วนที่เหลือที่ยังขาดอยู่จนครบถ้วนตามจำนวน ค่าปรับ ค่าเสียหาย หรือค่าใช้จ่ายนั้น ภายในกำหนด ๓๐ (สามสิบ) วัน นับถัดจากวันที่ได้รับแจ้งเป็นหนังสือ จากผู้ว่าจ้าง

หากมีเงินค่าจ้างตามสัญญาที่หักชำระหนี้ค่าปรับ ค่าเสียหาย หรือค่าใช้จ่ายแล้ว ยังเหลืออยู่อีกเท่าใด ผู้ว่าจ้างจะคืนให้แก่ผู้รับจ้างทั้งหมด

(นางศศิชา คุณฉิลกิจราย)

เจ้าพนักงานพัสดุชำนาญงาน



บริษัท วัฒนธรรมา จำกัด
ปตท. สรรพการ จำกัด
ผู้รับจ้าง

(ลงชื่อ) 18/06/09 ผู้ว่าจ้าง

(ลงชื่อ).....

18/06/09

ข้อ ๑๖ การงดหรือลดค่าปรับ หรือการขยายเวลาปฏิบัติงานตามสัญญา

ในกรณีที่มีเหตุเกิดจากความผิดหรือความบกพร่องของฝ่ายผู้ว่าจ้าง หรือเหตุสุดวิสัย หรือเกิดจากพฤติการณ์อันหนึ่งอันใดที่ผู้รับจ้างไม่ต้องรับผิดชอบตามกฎหมาย หรือเหตุอื่นตามที่กำหนด ในกฎกระทรวง ซึ่งออกตามความในกฎหมายว่าด้วยการจัดซื้อจัดจ้างและการบริหารพัสดุภาครัฐ ทำให้ผู้รับจ้างไม่สามารถทำงานให้แล้วเสร็จตามเงื่อนไขและกำหนดเวลาแห่งสัญญานี้ได้ ผู้รับจ้างจะต้องแจ้งเหตุหรือพฤติการณ์ดังกล่าวพร้อมหลักฐานเป็นหนังสือให้ผู้ว่าจ้างทราบ เพื่อของดหรือลดค่าปรับ หรือขยายเวลาทำงานออกไป ภายใน ๑๕ (สิบห้า) วันนับถัดจากวันที่เหตุนั้นสิ้นสุดลง หรือตามที่กำหนดในกฎกระทรวงดังกล่าว แล้วแต่กรณี

ถ้าผู้รับจ้างไม่ปฏิบัติให้เป็นไปตามความในวรรคหนึ่ง ให้ถือว่าผู้รับจ้างได้ละสิทธิเรียกร้อง ในการที่จะของดหรือลดค่าปรับ หรือขยายเวลาทำงานออกไปโดยไม่มีเงื่อนไขใดๆ ทั้งสิ้น เว้นแต่กรณีเหตุเกิดจากความผิดหรือความบกพร่องของฝ่ายผู้ว่าจ้าง ซึ่งมีหลักฐานชัดเจน หรือผู้ว่าจ้างทราบ ตีอยู่แล้วตั้งแต่ต้น

การงดหรือลดค่าปรับ หรือขยายกำหนดเวลาทำงานตามวรรคหนึ่ง อยู่ในดุลพินิจ ของผู้ว่าจ้างที่จะพิจารณาตามที่เห็นสมควร

ข้อ ๑๗ การใช้เรือไทย

ในการปฏิบัติตามสัญญานี้ หากผู้รับจ้างจะต้องส่งหรือนำของเข้ามาจากต่างประเทศรวมทั้ง เครื่องมือและอุปกรณ์ที่ต้องนำเข้ามาเพื่อปฏิบัติงานตามสัญญา ไม่ว่าผู้รับจ้างจะเป็นผู้ที่มีของเข้ามาเอง หรือนำเข้ามา โดยผ่านตัวแทนหรือบุคคลอื่นใด ถ้าสิ่งของนั้นต้องนำเข้ามาโดยทางเรือในเส้นทางเดินเรือที่มีเรือไทยเดินอยู่ และสามารถให้บริการรับขนได้ตามที่รัฐมนตรีว่าการกระทรวงคมนาคมประกาศกำหนด ผู้รับจ้างต้องจัดการให้ สิ่งของดังกล่าวบรรทุกโดยเรือไทยหรือเรือที่มีสิทธิเช่นเดียวกับเรือไทยจากต่างประเทศมายังประเทศไทย เว้นแต่จะ ได้รับอนุญาตจากกรมเจ้าท่าก่อนบรรทุกของนั้นลงเรืออื่นที่มีใช้เรือไทย หรือเป็นของที่รัฐมนตรีว่าการกระทรวง คมนาคมประกาศยกเว้นให้บรรทุกโดยเรืออื่นได้ ทั้งนี้ไม่ว่าการส่งหรือนำเข้าสิ่งของดังกล่าวจากต่างประเทศจะ เป็นแบบใด

ในการส่งมอบงานตามสัญญาให้แก่ผู้ว่าจ้าง ถ้างานนั้นมีสิ่งของตามวรรคหนึ่ง ผู้รับจ้างจะต้องส่งมอบใบตราส่ง (Bill of Lading) หรือสำเนาใบตราส่งสำหรับของนั้น ซึ่งแสดงว่าได้บรรทุกมา โดยเรือไทยหรือเรือที่มีสิทธิเช่นเดียวกับเรือไทยให้แก่ผู้ว่าจ้างพร้อมกับการส่งมอบงานด้วย

ในกรณีที่สิ่งของดังกล่าวไม่ได้บรรทุกจากต่างประเทศมายังประเทศไทยโดยเรือไทยหรือ เรือที่มีสิทธิเช่นเดียวกับเรือไทย ผู้รับจ้างต้องส่งมอบหลักฐานซึ่งแสดงว่าได้รับอนุญาตจากกรมเจ้าท่า ให้บรรทุก ของโดยเรืออื่นได้ หรือหลักฐานซึ่งแสดงว่าได้ชำระค่าธรรมเนียมพิเศษเนื่องจากการไม่บรรทุกของโดยเรือไทย ตามกฎหมายว่าด้วยการส่งเสริมการพาณิชย์นาวีแล้วอย่างใดอย่างหนึ่งแก่ผู้ว่าจ้างด้วย

ในกรณีที่ผู้รับจ้างไม่ส่งมอบหลักฐานอย่างใดอย่างหนึ่งดังกล่าวในวรรคสอง และวรรคสามให้แก่ผู้ว่าจ้าง แต่จะขอส่งมอบงานดังกล่าวให้ผู้ว่าจ้างก่อนโดยไม่รับชำระเงินค่าจ้าง ผู้ว่าจ้าง มีสิทธิ รับงานดังกล่าวไว้ก่อน และชำระเงินค่าจ้างเมื่อผู้รับจ้างได้ปฏิบัติถูกต้องครบถ้วนดังกล่าวแล้วได้

สำเนาถูกต้อง

(ลงชื่อ)..........ผู้ว่าจ้าง

(นางศศิษา คุณเตลิดจิรายุ)
เจ้าพนักงานพัสดุชำนาญงาน

(ลงชื่อ)..........ผู้รับจ้าง

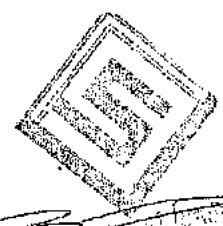

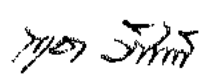

สัญญาที่ห้าขึ้นเป็นสองฉบับ มีข้อความถูกต้องตรงกัน คู่สัญญาได้อ่านและเข้าใจ
ข้อความ โดยละเอียดตลอดแล้ว จึงได้ลงลายมือชื่อ พร้อมทั้งประทับตรา (ถ้ามี) ไว้เป็นสำคัญต่อหน้าพยาน
และคู่สัญญาต่างยึดถือไว้ฝ่ายละหนึ่งฉบับ

(ลงชื่อ) ร้อยเอก.....ผู้ว่าจ้าง
(สมศักดิ์ หวลบุตรตา)
รองนายกเทศมนตรี ปฏิบัติราชการแทน
นายกเทศมนตรีนครนครปฐม

(ลงชื่อ).....ผู้รับจ้าง
บริษัท วิชาวลซอฟต์แวร์ โซลูชั่น จำกัด

(ลงชื่อ).....พยาน
(นายเกษม แสงทองดี)
ผู้อำนวยการกองยุทธศาสตร์และงบประมาณ

(ลงชื่อ).....พยาน
(นายกฤษา อภิวัฒน์นันท์)
นิติกรชำนาญการ

เลขที่โครงการ ๖๖๐๙๙๒๐๐๖๐๗

สำเนาถูกต้อง

(นางศศิษา คุณเล็กจิรายุ)
เจ้าพนักงานพัสดุชำนาญงาน

ขอบเขตของงาน (Term of Reference : TOR)

การเช่าพื้นที่บริการเว็บไซต์และต่ออายุชื่อเว็บไซต์ Domain name ของเทศบาลนครนครปฐม

๑. ความเป็นมา

ด้วยกองยุทธศาสตร์และงบประมาณ งานประชาสัมพันธ์ จะดำเนินการจัดจ้างเช่าพื้นที่บริการเว็บไซต์และต่ออายุชื่อเว็บไซต์ Domain name ของเทศบาลนครนครปฐม ตั้งแต่วันที่ ๑ ตุลาคม ๒๕๖๖ ถึงวันที่ ๓๐ กันยายน ๒๕๖๗ รวมระยะเวลา ๑ ปี จำนวน ๖ รายการ

๒. วัตถุประสงค์

๒.๑ เพื่อใช้เป็นพื้นที่บริการเว็บไซต์ www.nakhonpathomcity.go.th การจัดเก็บข้อมูล หรือ Web Hosting ของเทศบาลนครนครปฐม ประจำปีงบประมาณ พ.ศ. ๒๕๖๗

๒.๒ เพื่อให้การประชาสัมพันธ์กิจกรรม ข่าวสารและผลการปฏิบัติงานของเทศบาลนครนครปฐม เป็นไปอย่างต่อเนื่องและมีประสิทธิภาพ

๓. คุณสมบัติของผู้ยื่นเสนอราคา

๓.๑ ผู้เสนอราคาต้องเป็นบุคคลหรือนิติบุคคลที่มีอาชีพทำเว็บไซต์หรือปรากฏว่ามีอาชีพรับทำเว็บไซต์ตามงานจ้างดังกล่าว

๓.๒ ผู้เสนอราคาต้องไม่เป็นผู้มีผลประโยชน์ร่วมกันกับผู้เสนอราคารายอื่น

๓.๓ ไม่เป็นบุคคลซึ่งถูกระบุชื่อไว้ในบัญชีรายชื่อผู้ทำงานและได้แจ้งเวียนชื่อให้เป็นผู้ทำงานของหน่วยงานของรัฐในระบบเครือข่ายสารสนเทศของกรมบัญชีกลาง ซึ่งรวมนิติบุคคลที่ผู้ทำงานเป็นหุ้นส่วนผู้จัดการ กรรมการ ผู้จัดการ ผู้บริหาร ผู้มีอำนาจในการดำเนินงานในกิจการของนิติบุคคลนั้นด้วย

๓.๔ มีคุณสมบัติและไม่มีลักษณะต้องห้ามตามที่คณะกรรมการนโยบายและแผนการจัดซื้อจัดจ้างและการบริหารพัสดุภาครัฐกำหนดในราชกิจจานุเบกษา

๓.๕ ไม่เป็นผู้ได้รับเอกสิทธิ์หรือความคุ้มกัน ซึ่งอาจปฏิเสธไม่ยอมขึ้นศาลไทย เว้นแต่รัฐบาลของผู้ยื่นข้อเสนอได้มีคำสั่งให้สละเอกสิทธิ์ความคุ้มกันเช่นนั้น

๔. ขอบเขตของงาน ดังนี้

จัดจ้างเช่าพื้นที่บริการเว็บไซต์และต่ออายุชื่อเว็บไซต์ Domain name ของเทศบาลนครนครปฐม มีรายละเอียดดังนี้

ที่	รายการ	จำนวน	หน่วยละ	จำนวนเงิน
๑	ค่าต่ออายุชื่อเว็บไซต์ www.nakhonpathomcity.go.th ๑ ปี	๑ ปี	๑,๐๑๖.๕๐	๑,๐๑๖.๕๐
๒	ค่าเช่าพื้นที่เว็บไซต์ www.nakhonpathomcity.go.th - Disk Space ๖๐ GB - การบริการ ๑ ตุลาคม ๒๕๖๖ - ๓๐ กันยายน ๒๕๖๗	๑ ปี	๒๐,๕๔๔.๐๐	๒๐,๕๔๔.๐๐
๓	SSL Certificate	๑ปี	๒,๖๗๕.๐๐	๒,๖๗๕.๐๐
๔	PDPA on Web	๑ปี	๘,๕๖๐.๐๐	๘,๕๖๐.๐๐
๕	PDPA - ๑๒ Months Consent Record Retention	๑๒ เดือน	๓๒๑.๐๐	๓,๘๕๒.๐๐
๖	บริการดูแลและแก้ไขปัญหาระบบระยะเวลา ๑๒ เดือน	๑๒ เดือน	๐.๐๐	๐.๐๐
			ราคาจ้าง	๓๔,๒๕๐.๐๐
			(นางศศิชา คุณติลลิจิรายา) ผู้เสนอราคาเพิ่ม ๗%	๒,๓๙๗.๕๐
			-สามหมื่นหกพันหกร้อยสี่สิบเจ็ดบาทห้าสิบสองสตางค์รวมหมื่นเงินทั้งสิ้น	๓๖,๖๔๗.๕๐

ลงชื่อ.....ผู้ว่าจ้าง

ลงชื่อ.....ผู้รับจ้าง

๓๖๖ ๖๖๖๖

๕. ระยะเวลาดำเนินการ

วันที่ ๑ ตุลาคม ๒๕๖๖ - ๓๐ กันยายน ๒๕๖๗

๖. ระยะเวลาส่งมอบงาน

กำหนดส่งมอบงานภายใน ๓๖๖ วัน นับจากวันลงนามในสัญญา โดยต้องสามารถเข้าไปใช้งานพื้นที่เว็บไซต์ และตรวจสอบการดำเนินงานตามขอบเขตงานได้

๗. หลักเกณฑ์ในการพิจารณาคัดเลือกข้อเสนอ

เกณฑ์ราคารวม

๘. วงเงินงบประมาณ/วงเงินที่ได้จัดสรร

งบประมาณตามเทศบัญญัติงบประมาณรายจ่ายประจำปีงบประมาณ พ.ศ. ๒๕๖๗ แผนงานบริหารงานทั่วไป งานสถิติและวิชาการ หมวดค่าสาธารณูปโภค ประเภทค่าเช่าพื้นที่เว็บไซต์และค่าธรรมเนียมที่เกี่ยวข้อง ตั้งไว้ ๕๐,๐๐๐ บาท วงเงินจัดจ้าง ๓๖,๖๔๗.๕๐ บาท (สามหมื่นหกพันหกร้อยสี่สิบเจ็ดบาทห้าสิบสตางค์)

๙. ราคาากลาง

ราคาที่ได้มาจากการสืบราคาจากท้องตลาด วงเงินจัดจ้าง ๓๖,๖๔๗.๕๐ บาท (สามหมื่นหกพันหกร้อยสี่สิบเจ็ดบาทห้าสิบสตางค์) ซึ่งเป็นราคาที่รวมภาษีมูลค่าเพิ่ม จาก บริษัท วิชาวลซอฟต์แวร์ โซลูชั่น จำกัด เลขที่ ๕๒๙/๙ ซอยลาดพร้าว ๑๒๖(กรีนพาร์ค) แขวงพลับพลา เขตวังทองหลาง กรุงเทพฯ ๑๐๓๑๐

๑๐. เงื่อนไขงานและการจ่ายเงิน

จ่ายชำระเงินให้แก่ผู้รับจ้างเป็นงวดเดียว เบิกจ่ายเมื่อผู้รับจ้างได้ส่งมอบงานทั้งหมดเสร็จสิ้นถูกต้องตามใบสั่งจ้าง และเจ้าหน้าที่ตรวจรับพัสดุลงนามตรวจรับเรียบร้อยแล้วเท่านั้น

๑๑. อัตราค่าปรับ



อัตราร้อยละ ๐.๑๐ ของราคาค่าจ้างเหมา แต่ไม่ต่ำกว่าวันละ ๑๐๐ บาท (หนึ่งร้อยบาทถ้วน) นับแต่วันล่วงเลยวันส่งมอบพัสดุแล้วเสร็จ

ลงชื่อ  ผู้จัดทำ
(นางสาวอรสา อ่วมทองดี)
นักประชาสัมพันธ์ชำนาญการ

สำเนาถูกต้อง

(นางสาวศศิมา คุณคัลลภจิรายุ)
ผู้อำนวยการพัสดุชำนาญการ

วันที่ ๒๕ ตุลาคม ๒๕๖๖

ลงชื่อ  ผู้ว่าจ้าง ลงชื่อ  ผู้รับจ้าง

 วัชรวิทย์

บริษัท วิชาวลซอฟต์แวร์ โซลูชั่น จำกัด
VISUALSOFT SOLUTIONS CO., LTD.

เลขที่: 009 เอกสารที่: 0321
เอกสารออกเป็นชุด

529/9 ซอยลาดพร้าว126(กรีนพาร์ค) แขวงพลับพลา
เขตวังทองหลาง กรุงเทพฯ 10310
529/9 Soi Ladprao126 Plubpla Wangtonglang Bangkok 10310
Tel : +668-14405599
http://www.vsofthost.com

เลขประจำตัวผู้เสียภาษีอากร
0105546117434



ใบเสนอราคา
QUOTATION

Code / Tax ID : 0994000516711 สำคัญงานใหญ่ สาขา _____ วันที่ Date 12 ก.ย. 2566
เรียน ประธานคณะกรรมการซื้อหรือจ้างโดมวิริยะพาหะเจาะจง พนักงานขาย Sales บัณฑิต วิจิตรจงกล
ที่อยู่ สำนักงานเขตมาดนครนครปฐม กำนนค้ำประเงิน Tam
Address 888 ถนนทหารบก อำเภอเมืองนครปฐม จังหวัดนครปฐม 73000 คุมกำหนด Due Date

ลำดับ No.	รหัสสินค้า Product Code	รายละเอียด Description	จำนวน Quantity	หน่วย Unit	จำนวนเงิน Amount
1		ต่ออายุชื่อเว็บไซต์(nakhonpathomcity.go.th), 1 ปี	1	1,016.50	1,016.50
2		ค่าเช่าพื้นที่เว็บไซต์ nakhonpathomcity.go.th - Disk Space 60 GB - การบริการ 1/10/2566-30/09/2567	1	20,544.00	20,544.00
3		SSL Certificate / 1 ปี	1	2,875.00	2,675.00
4		PDPA on Web	1	8,560.00	8,560.00
5		PDPA - 12 Months Consent Record Retention	12	321.00	3,852.00
6		บริการดูแล/แก้ไขปัญหาในระบบระยะเวลา 12 เดือน	12	0.00	0.00

สินค้าซื้อแล้วไม่รับเปลี่ยนหรือคืน
Non Refundable Products

รวมเป็นเงินยกพร้อมสลิปเงินสดมาทาสลิปสตางค์	ราคาค่าจ้าง Sub Total	34,250.00
ได้รับสินค้าตามรายการข้างบนถูกต้องเรียบร้อยแล้ว รับ (เงินสด, เช็ค) เลขที่ Received The Above Goods In Good Order And Conditions ลงวันที่..... (ใบกรณีชำระเงินสดพร้อมใบตัดส่งจ่ายและขีดคร่อมในนามบริษัทเท่านั้น) ธนาคาร.....	ภาษีมูลค่าเพิ่ม 7%	2,397.50
	ยอดเงินสุทธิ Net Total	36,647.50

()
วันที่ / Date

ผู้รับของ / Receiver

()
วันที่ / Date

ผู้รับเงิน / Collector

()
วันที่ / Date
ผู้จัดการ / Manager

ลงชื่อ ผู้ว่าจ้าง

ลงชื่อ ผู้รับจ้าง

บริษัท วิชาวลซอฟต์แวร์ โซลูชั่น จำกัด
Visualsoft Solutions Co., Ltd.



ใบเสร็จรับเงิน
(สำเนา)
เทศบาลนครนครปฐม

เลขที่ RCPT-06636/66

วันที่ 29 กันยายน 2566

ได้รับเงินจาก บริษัท วิชวลซอฟท์ โซลูชั่น จำกัด

ลำดับ	รายการ	จำนวนเงิน	จำนวนเงินสุทธิ	หมายเหตุ
1	เงินรับฝากอื่น ๆ - ระยะเวลา (ประกันสัญญา ทุกสัญญา)	2111020199.999	1,833.00	สัญญาเลขที่107/2566 ลงวันที่ 29 กันยายน 2566 โครงการให้เช่าพื้นที่บริการเว็บไซต์และต่ออายุชื่อเว็บไซต์ของเทศบาลนครนครปฐม
รวมเงิน			1,833.00	

ตัวอักษร (หนึ่งพันแปดร้อยสามสิบสามบาทถ้วน)

ไม่เป็นการถูกต้องแล้ว

ลงชื่อ

(นายเชษฐา ปฐมบุรี)

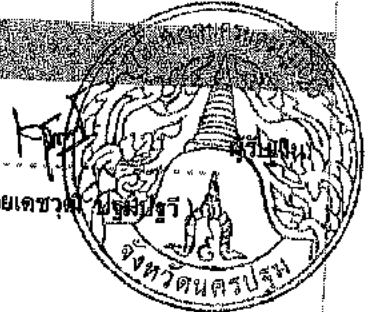

สำเนาถูกต้อง

Am

(นางศศิชา คุณติลลจรรย์)
เจ้าพนักงานพัสดุชำนาญงาน

สัญญาจ้างทำความสะอาด

สัญญาเลขที่ ๔/๒๕๖๗

สัญญาฉบับนี้ทำขึ้น ณ สำนักงานเทศบาลนครนครปฐม เลขที่ ๘๘๘ ถนนท้าวพระยา ตำบลบ่อพลับ
อำเภอเมืองนครปฐม จังหวัดนครปฐม เมื่อวันที่ ๒๕ เดือน ตุลาคม พ.ศ. ๒๕๖๖ ระหว่าง เทศบาลนคร
นครปฐม โดย นายเสริมทรัพย์ แล้วพิจิตร ตำแหน่ง นายกเทศมนตรีนครนครปฐม ซึ่งต่อไปในสัญญานี้เรียกว่า
“ผู้ว่าจ้าง” ฝ่ายหนึ่ง กับ บริษัท สบประเสริฐก่อสร้าง จำกัด ซึ่งจดทะเบียนเป็นนิติบุคคล ณ สำนักงานทะเบียน
หุ้นส่วนบริษัทจังหวัดนครปฐม ทะเบียนนิติบุคคลเลขที่ ๐๗๓๕๕๕๐๐๐๕๐๕ เมื่อวันที่ ๑๐ เดือน มีนาคม
พ.ศ. ๒๕๕๐ สำนักงานใหญ่ตั้งอยู่เลขที่ ๘๑ หมู่ที่ ๕ ตำบลนครปฐม อำเภอเมืองนครปฐม จังหวัดนครปฐม
โดย นายจำรัส สบประเสริฐ ผู้รับมอบอำนาจ ผู้มีอำนาจลงนาม ตามหนังสือมอบอำนาจ ลงวันที่ ๕
เดือน ตุลาคม พ.ศ. ๒๕๖๖ แนบท้ายสัญญานี้ ซึ่งต่อไปในสัญญานี้เรียกว่า “ผู้รับจ้าง” อีกฝ่ายหนึ่ง
คู่สัญญาได้ตกลงกันมีข้อความดังต่อไปนี้

ข้อ ๑. ข้อตกลงว่าจ้าง

๑.๑ ผู้ว่าจ้างตกลงจ้างและผู้รับจ้างตกลงรับจ้าง ทำความสะอาดดูแล บำรุงรักษา พื้นที่
พระราชวังสนามจันทร์ จำนวน ๒๖ คน โดยมีรายละเอียดและเงื่อนไขตามที่ระบุไว้ในเอกสารแนบท้ายสัญญา
ผนวก ๑ และผู้รับจ้างจะต้องปฏิบัติให้ถูกต้องครบถ้วนตามสัญญารวมทั้งเอกสารแนบท้ายสัญญา โดยมี
กำหนดระยะเวลา ๔๕ วัน ตั้งแต่วันที่ ๑๗ เดือน ตุลาคม พ.ศ. ๒๕๖๖ ถึงวันที่ ๓๐ เดือน พฤศจิกายน
พ.ศ. ๒๕๖๖ เป็นราคาค่าจ้างทั้งสิ้น ๓๘๑,๘๐๘.๗๐ บาท (สามแสนแปดหมื่นหนึ่งพันแปดร้อยแปดบาทเจ็ด
สิบบาท) ซึ่งรวมภาษีมูลค่าเพิ่มจำนวน ๒๔,๙๗๘.๑๔ บาท (สองหมื่นสี่พันเก้าร้อยเจ็ดสิบบาทเจ็ด
สิบบาท) ซึ่งรวมภาษีมูลค่าเพิ่มจำนวน ๒๔,๙๗๘.๑๔ บาท (สองหมื่นสี่พันเก้าร้อยเจ็ดสิบบาทเจ็ด
สิบบาท) และค่าใช้จ่ายอื่นๆ และค่าใช้จ่ายทั้งปวงแล้ว

๑.๒ ผู้รับจ้างตกลงรับจ้างทำงานตามข้อ ๑.๑ โดยต้องจัดหาพนักงานที่มีความประพฤติดี
มีมารยาท มีสุขภาพดี มีความสามารถปฏิบัติงานด้วยความเรียบร้อย ใช้เครื่องมือเครื่องใช้และวัสดุอุปกรณ์ทำ
ความสะอาดชนิดดี โดยผู้รับจ้างเป็นผู้ออกค่าใช้จ่ายเองทั้งสิ้น เพื่อประกอบการรับจ้างตามสัญญานี้ ด้วยความ
ประณีตเรียบร้อยจนสิ้นสุดอายุสัญญา ยกเว้นการใช้น้ำและไฟฟ้า ซึ่งผู้ว่าจ้างยินยอมให้ใช้พอสมควรแก่การ
ปฏิบัติงานตาม ข้อ ๑.๑ รวมทั้งให้ใช้สถานที่เพื่อเก็บเครื่องมือ เครื่องใช้และวัสดุอุปกรณ์ต่างๆ ในการทำความ
สะอาด โดยผู้ว่าจ้างเป็นผู้จัดหาสถานที่ให้ซึ่งผู้รับจ้างต้องจัดให้มีกุญแจเปิดสถานที่เก็บเครื่องมือเครื่องใช้และวัสดุ
อุปกรณ์ดังกล่าวและต้องรับผิดชอบเครื่องมือเครื่องใช้และวัสดุอุปกรณ์ที่นำไปเก็บไว้ในสถานที่ดังกล่าวด้วย
ตนเอง

ข้อ ๒. เอกสารอันเป็นส่วนหนึ่งของสัญญา

เอกสารแนบท้ายสัญญาดังต่อไปนี้ให้ถือเป็นส่วนหนึ่งของสัญญานี้

๒.๑ ผนวก ๑ ขอบเขตของงาน (Terms of Reference: TOR) จำนวน ๒ (หก) แผ่น
จ้างเหมาบริการทำความสะอาด ดูแล บำรุงรักษา
พื้นที่พระราชวังสนามจันทร์

๒.๒ ผนวก ๒ รายงานผลการพิจารณา จำนวน ๑ (หนึ่ง) แผ่น

๒.๓ ผนวก ๓ ใบเสนอราคา จำนวน ๑ (หนึ่ง) แผ่น

สำเนาถูกต้อง

(ลงชื่อ).....ผู้ว่าจ้าง (นางสุวิภา คุณติลกจิรายุ) เจ้าพนักงานพัสดุชำนาญงาน



๓๗ ๖๓๓๓

ความใดในเอกสารแนบท้ายสัญญาที่ขัดหรือแย้งกับข้อความในสัญญานี้ ให้ใช้ข้อความในสัญญานี้บังคับ และในกรณีที่เอกสารแนบท้ายสัญญาขัดแย้งกันเอง ผู้รับจ้างจะต้องปฏิบัติตามคำวินิจฉัยของผู้ว่าจ้าง คำวินิจฉัยของผู้ว่าจ้างให้ถือเป็นที่สุด และผู้รับจ้างไม่มีสิทธิเรียกร้องราคา ค่าเสียหาย หรือค่าใช้จ่ายใดๆ เพิ่มเติมจาก ผู้ว่าจ้างทั้งสิ้น

ถ้าสิ่งใดหรือการอันใดอันหนึ่งที่มีได้ระบุไว้ในรายละเอียดแนบท้ายสัญญานี้ แต่เป็นการอันจำเป็น ต้องทำให้งานแล้วเสร็จบริบูรณ์ถูกต้องตามวัตถุประสงค์แห่งสัญญานี้ ผู้รับจ้างต้องจัดทำกรณั้นๆ ให้โดยไม่คิดเอาค่าตอบแทนเพิ่มเติมอีกแต่อย่างใด

ข้อ ๓. หลักประกันการปฏิบัติตามสัญญา

ในขณะที่ทำสัญญานี้ผู้รับจ้างได้นำหลักประกันเป็น เงินสด ตามใบเสร็จรับเงินของเทศบาลนครนครปฐม เลขที่ RCPT- ๐๐๑๑๙/๖๗ ลงวันที่ ๒๕ เดือน ตุลาคม พ.ศ. ๒๕๖๖ จำนวนเงิน ๑๙,๐๙๑.- บาท (หนึ่งหมื่นเก้าพันเก้าสิบเอ็ดบาทถ้วน) ซึ่งเท่ากับร้อยละ ๕ (ห้า) ของราคาจ้างมามอบให้แก่ผู้ว่าจ้างเพื่อเป็นหลักประกันการปฏิบัติตามสัญญานี้

กรณีผู้รับจ้างใช้หนังสือค้ำประกันมาเป็นหลักประกันการปฏิบัติตามสัญญา หนังสือค้ำประกันดังกล่าวจะต้องออกโดยธนาคารที่ประกอบกิจการในประเทศไทย หรือโดยบริษัทเงินทุน หรือบริษัทเงินทุนหลักทรัพย์ที่ได้รับอนุญาตให้ประกอบกิจการเงินทุนเพื่อการพาณิชย์และประกอบธุรกิจค้ำประกันตามประกาศของธนาคารแห่งประเทศไทย ตามรายชื่อบริษัทเงินทุนที่ธนาคารแห่งประเทศไทยแจ้งเวียนให้ทราบตามแบบที่คณะกรรมการนโยบายการจัดซื้อจัดจ้างและการบริหารพัสดุภาครัฐกำหนด หรืออาจเป็นหนังสือค้ำประกันอิเล็กทรอนิกส์ตามวิธีการที่กรมบัญชีกลางกำหนดก็ได้ และจะต้องมีอายุการค้ำประกันตลอดไปจนกว่าผู้รับจ้างพ้นข้อผูกพันตามสัญญานี้

หลักประกันที่ผู้รับจ้างนำมาให้ตามวรรคหนึ่งจะต้องมีอายุครอบคลุมความรับผิดชอบของผู้รับจ้างตลอดอายุสัญญา ถ้าหลักประกันที่ผู้รับจ้างนำมามอบให้ดังกล่าวลดลงหรือเสื่อมค่าลง หรือมีอายุไม่ครอบคลุมถึงความรับผิดชอบของผู้รับจ้างตลอดอายุสัญญา ไม่ว่าด้วยเหตุใดๆ ก็ตาม ผู้รับจ้างต้องหาหลักประกันใหม่หรือหลักประกันเพิ่มเติมให้มีจำนวนครบถ้วนตามวรรคหนึ่งมามอบให้แก่ผู้ว่าจ้างภายใน ๗ (เจ็ด) วัน นับถัดจากวันที่ได้รับแจ้งเป็นหนังสือ จากผู้ว่าจ้าง

หลักประกันที่ผู้รับจ้างนำมามอบไว้ตามข้อนี้ ผู้ว่าจ้างจะคืนให้ผู้รับจ้างโดยไม่มีดอกเบี้ย เมื่อผู้รับจ้างพ้นจากความรับผิดชอบและข้อผูกพันทั้งปวงตามสัญญานี้แล้ว

ข้อ ๔. การจ่ายเงิน

ผู้ว่าจ้างตกลงชำระค่าจ้างเป็นรายงวด งวดละหนึ่งเดือน รวมทั้งหมด ๒ (สอง) งวด ในอัตรางวดที่ ๑ จำนวนเงิน ๑๒๗,๒๖๘.๗๐ บาท (หนึ่งแสนสองหมื่นเจ็ดพันสองร้อยหกสิบแปดบาทเจ็ดสิบสองสตางค์) และงวดที่ ๒ จำนวนเงิน ๒๕๔,๕๔๐.- บาท (สองแสนห้าหมื่นสี่พันห้าร้อยสี่สิบบาทถ้วน) ซึ่งรวมภาษีมูลค่าเพิ่มตลอดจนภาษีอากรอื่นๆ และค่าใช้จ่ายทั้งปวงแล้ว โดยผู้ว่าจ้างจะชำระค่าจ้างให้ผู้รับจ้างหลังจากผู้รับจ้างได้ทำงานเสร็จเรียบร้อย และผู้ว่าจ้างหรือผู้แทนของผู้ว่าจ้างได้ตรวจรับมอบงานที่ส่งมอบในแต่ละงวดเรียบร้อยแล้ว



สำเนาถูกต้อง

[Signature]

(นางศศิชา คุณตติลภจิราย)

เจ้าพนักงานพัสดุชำนาญงาน

(ลงชื่อ).....ผู้ว่าจ้าง

(ลงชื่อ).....ผู้รับจ้าง

[Handwritten signature]

ในกรณีที่รัฐบาลประกาศเปลี่ยนแปลงกำหนดอัตราค่าจ้างแรงงานขั้นต่ำ ภายหลังจากสัญญาที่มีผลใช้บังคับ ผู้รับจ้างมีสิทธิร้องขอเพิ่มอัตราค่าจ้างเฉพาะค่าแรงของพนักงานของผู้รับจ้าง ตามอัตราส่วนต่างของค่าจ้างขั้นต่ำที่รัฐบาลกำหนดเพิ่มขึ้น ซึ่งผู้ว่าจ้างจะพิจารณาด้วยเหตุผลที่สมควรและเป็นธรรม หากผู้ว่าจ้างไม่สามารถตกลงตามที่ร้องขอเพราะเหตุขัดข้องด้านงบประมาณหรือเหตุอื่นใด ผู้รับจ้างมีสิทธิบอกเลิกสัญญา ในกรณีนี้ผู้รับจ้างจะไม่เรียกร้องค่าเสียหายหรือค่าชดเชยใดๆ ทั้งสิ้น

การจ่ายเงินตามเงื่อนไขแห่งสัญญานี้ ผู้ว่าจ้างจะโอนเงินเข้าบัญชีเงินฝากธนาคารของผู้รับจ้าง ชื่อ ธนาคารกรุงไทย จำกัด (มหาชน) สาขา นครปฐม ชื่อบัญชี บริษัท สนประเสริฐก่อสร้าง จำกัด เลขที่บัญชี ๗๐๑ - ๓ - ๗๕๖๒๐ - ๕ ทั้งนี้ ผู้รับจ้างตกลงเป็นผู้รับภาระเงินค่าธรรมเนียมหรือค่าบริการอื่นใดเกี่ยวกับการโอนรวมทั้งค่าใช้จ่ายอื่นใด (ถ้ามี) ที่ธนาคารเรียกเก็บ และยินยอมให้มีการหักเงินดังกล่าวจากจำนวนเงินโอนในงวดนั้นๆ (ความในวรรคนี้ใช้สำหรับกรณีที่หน่วยงานของรัฐจะจ่ายเงินตรงให้แก่ผู้รับจ้าง (ระบบ Direct Payment) โดยการโอนเงินเข้าบัญชีเงินฝากธนาคารของผู้รับจ้าง ตามแนวทางที่กระทรวงการคลังหรือหน่วยงานของรัฐเจ้าของงบประมาณเป็นผู้กำหนด)

ข้อ ๕. หน้าที่และความรับผิดชอบของผู้รับจ้าง

๕.๑ ผู้รับจ้างต้องแจ้งรายชื่อ ที่อยู่ปัจจุบัน และนำส่งภาพถ่ายบัตรประจำตัวประชาชนของผู้ควบคุมงานและพนักงานที่มาทำงานจ้างทั้งหมดทุกคนตามสัญญาให้แก่ผู้ว่าจ้างในวันทำสัญญานี้ หากมีการเปลี่ยนแปลงก็ต้องแจ้งให้ผู้ว่าจ้างทราบก่อนมาทำงานทุกครั้งและในระหว่างที่ปฏิบัติงานจะต้องติดป้ายชื่อตามที่ผู้ว่าจ้างออกให้

ผู้รับจ้างจะส่งพนักงานตามรายชื่อที่แจ้งให้ผู้ว่าจ้างทราบล่วงหน้ามาทำความสะอาดและปฏิบัติงานตามสัญญา รวมถึงรายละเอียดและเงื่อนไขตามที่กำหนดไว้ในเอกสารแนบท้ายสัญญาผนวก ๑

๕.๒ ในกรณีที่ผู้ว่าจ้างหรือผู้แทนของผู้ว่าจ้างได้แจ้งให้ผู้รับจ้างเปลี่ยนตัวพนักงานหรือเปลี่ยนเครื่องมือเครื่องใช้หรือวัสดุอุปกรณ์ รวมทั้งนำยาทำความสะอาดและน้ำยาอื่นใดสำหรับการทำงานจ้างตามสัญญานี้ ผู้รับจ้างต้องปฏิบัติตามโดยเร็วโดยไม่ชักช้าใดๆ ทั้งสิ้น

๕.๓ กำหนดเวลาทำงานให้เป็นไปตามที่ระบุในรายละเอียดและเงื่อนไขที่กำหนดไว้ในเอกสารแนบท้ายสัญญาผนวก ๑ ส่วนการทำความสะอาดเป็นรายเดือน ให้นับระยะเวลาแรกตั้งแต่วันที่กำหนดให้เริ่มลงมือทำงานดังกล่าวเป็นต้นไป และให้นับระยะเวลาต่อไปตั้งแต่วันที่สิ้นสุดท้ายแห่งระยะเวลาก่อนนั้น โดยให้นับวันหยุดทำการและวันหยุดประจำสัปดาห์รวมด้วย

๕.๔ ผู้รับจ้างต้องควบคุมดูแลให้พนักงานของผู้รับจ้างปฏิบัติงานจ้างให้สะอาดเรียบร้อย และถูกต้องครบถ้วนตามสัญญาตลอดเวลาที่ปฏิบัติงานตามสัญญา หากปรากฏว่าพนักงานของผู้รับจ้างปฏิบัติงานไม่เรียบร้อย หรือมีความประพฤติหรือมีสุขภาพไม่เหมาะสมที่จะทำงานตามสัญญานี้ ผู้รับจ้างยินยอมเปลี่ยนพนักงานให้ใหม่ หรือแก้ไขอุปสรรคข้อขัดข้องของการปฏิบัติงานจ้างตามที่ผู้ว่าจ้างได้แจ้งให้ทราบ

๕.๕ ในกรณีพนักงานของผู้รับจ้างไม่มาปฏิบัติงาน หรือมาปฏิบัติงานไม่ครบจำนวนตามที่กำหนดไว้ หรือมาแต่ไม่ปฏิบัติงานตามรายละเอียดและเงื่อนไขแนบท้ายสัญญา คู่สัญญาทั้งสองฝ่ายตกลงให้เป็นไปตามข้อกำหนดดังต่อไปนี้

สำเนาถูกต้อง

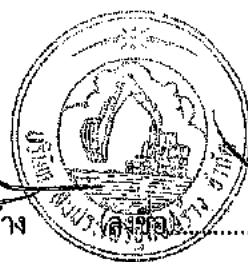

(ลงชื่อ).....ผู้ว่าจ้าง

(นางศศิชา คุณติลลกิจราษฎร์)
เจ้าพนักงานพัสดุชำนาญงาน
.....ผู้รับจ้าง

๓๒๖ ๖๓๓๓

๕.๕.๑ ถ้าไม่มีพนักงานของผู้รับจ้างมาปฏิบัติงาน หรือมาปฏิบัติงานไม่ครบจำนวน หรือมาแต่ไม่ปฏิบัติงานในวันใด ผู้รับจ้างยอมให้ผู้ว่าจ้างหักเงินค่าจ้างที่จะได้รับตามอัตราค่าจ้างขั้นต่ำต่อคนต่อวันที่ใช้บังคับในเขต จังหวัดนครปฐม ในวันนั้น และยินยอมให้ผู้ว่าจ้างปรับเป็นจำนวนเงินวันละ ๓๕๓ บาท (สามร้อยห้าสิบบาทถ้วน) นับตั้งแต่วันที่ไม่มีพนักงานมาปฏิบัติงานหรือมาปฏิบัติงานไม่ครบจำนวนหรือมาแต่ไม่ปฏิบัติงานเป็นต้นไป จนกว่าจะมีพนักงานมาปฏิบัติงานครบจำนวน

๕.๕.๒ ถ้าไม่มีพนักงานของผู้รับจ้างมาปฏิบัติงาน หรือมาไม่ครบจำนวน หรือมาแต่ไม่ปฏิบัติงานตามรายละเอียดและเงื่อนไขแนบท้ายสัญญา ๓ (สาม) วันติดต่อกัน นอกจากผู้รับจ้างจะต้องรับผิดชอบตามข้อ ๕.๕.๑ แล้ว เมื่อผู้ว่าจ้างได้แจ้งให้ผู้รับจ้างทราบแล้ว ผู้รับจ้างยังไม่ดำเนินการแก้ไข หรือจัดส่งพนักงานมาปฏิบัติงานให้ถูกต้องครบถ้วนตามสัญญาภายใน ๑ (หนึ่ง) วัน ผู้ว่าจ้างมีสิทธิบอกเลิกสัญญาได้

การที่ผู้ว่าจ้างไม่บอกเลิกสัญญาตามความในข้อ ๕.๕.๒ นั้นไม่เป็นเหตุให้ผู้รับจ้างพ้นจากความรับผิดชอบตามสัญญานี้

๕.๖ ในการทำงานจ้าง ถ้าเกิดความเสียหายใดๆ ไม่ว่าจะเกิดขึ้นแก่บุคลากรของผู้ว่าจ้าง หรือบุคคลภายนอก หรือก่อให้เกิดความชำรุดบกพร่องเสียหายหรือการสูญหายแก่ทรัพย์สินของผู้ว่าจ้างหรือของบุคลากรของผู้ว่าจ้างหรือของบุคคลภายนอก อันเป็นผลสืบเนื่องมาจากการกระทำหรือละเว้นการกระทำของผู้รับจ้าง พนักงาน หรือบุคลากรของผู้รับจ้าง ผู้รับจ้างต้องรับผิดชอบใช้ค่าเสียหายให้แก่ผู้ว่าจ้างหรือบุคลากรของผู้ว่าจ้างหรือบุคคลภายนอก ตามจำนวนที่เสียหายจริง ภายในระยะเวลาที่ผู้ว่าจ้างกำหนด

๕.๗ ในกรณีที่ผู้รับจ้างหรือพนักงานของผู้รับจ้างทำงานจ้างบกพร่องโดยทำไว้ไม่สะอาด หรือไม่เรียบร้อย หรือใช้เครื่องมือเครื่องใช้และวัสดุอุปกรณ์หรือน้ำยาที่ไม่มีคุณภาพตามมาตรฐานหรือคุณภาพไม่ดี หรือทำไม่ถูกต้องตามสัญญาข้อใดข้อหนึ่ง เว้นแต่กรณีตามข้อ ๕.๕ เมื่อผู้ว่าจ้างหรือผู้แทนของผู้ว่าจ้างแจ้งให้ผู้รับจ้างทราบแล้ว ผู้รับจ้างจะต้องรีบแก้ไขงานที่บกพร่องให้เรียบร้อยโดยเร็ว โดยไม่คิดค่าจ้าง ค่าวัสดุ อุปกรณ์ ค่าแรงงานหรือค่าใช้จ่ายอื่นใดจากผู้ว่าจ้างอีก ถ้าผู้รับจ้างไม่ดำเนินการแก้ไขภายใน ๑๕ (สิบห้า) วัน นับถัดจากวันที่ได้รับแจ้งจากผู้ว่าจ้างหรือผู้แทนของผู้ว่าจ้าง ผู้ว่าจ้างมีสิทธิบอกเลิกสัญญาและเรียกค่าเสียหายจากผู้รับจ้างทั้งหมดโดยสิ้นเชิง

ในกรณีที่ผู้รับจ้างกระทำผิดสัญญาดังกล่าวตามข้อ ๕.๗ วรรคหนึ่ง และผู้ว่าจ้างยังไม่ใช้สิทธิบอกเลิกสัญญา ผู้รับจ้างยอมให้ผู้ว่าจ้างดำเนินการดังนี้

- (๑) ระวังการจ่ายค่าจ้างทั้งหมดหรือแต่บางส่วนตามที่ผู้ว่าจ้างเห็นสมควร
- (๒) ปรับเป็นรายวัน ในอัตรารวันละ ๓๘๒ - บาท (สามร้อยแปดสิบบาทถ้วน) ตั้งแต่วันที่ผู้รับจ้างผิดสัญญาจนถึงวันที่ผู้รับจ้างได้แก้ไขงานที่บกพร่องให้เรียบร้อยตามสัญญา หรือจนถึงวันที่บอกเลิกสัญญา
- (๓) ให้บุคคลอื่นทำงานแทนผู้รับจ้าง โดยผู้รับจ้างต้องรับผิดชอบค่าใช้จ่ายที่ผู้ว่าจ้างต้องเสียไปทั้งหมดโดยสิ้นเชิง
- (๔) เรียกค่าเสียหายใดๆ อันพึงมี

ข้อ ๖. การจ้างช่วง

ผู้รับจ้างต้องไม่เอางานทั้งหมดหรือแต่บางส่วนแห่งสัญญานี้ไปจ้างช่วงอีกทอดหนึ่ง เว้นแต่การจ้างช่วงแต่บางส่วนจะได้รับความยินยอมเป็นหนังสือจากผู้ว่าจ้างก่อน การที่ผู้ว่าจ้างได้อนุญาตให้จ้างช่วงงานแต่บางส่วนดังกล่าวนั้น ไม่เป็นเหตุให้ผู้รับจ้างหลุดพ้นจากความรับผิดชอบหรือพันธะหน้าที่ตามสัญญานี้ และผู้รับจ้างยังต้องรับผิดชอบในความผิดและความประมาทเลินเล่อของผู้รับจ้างช่วง หรือตัวแทน พนักงานหรือลูกจ้างของผู้รับจ้างช่วงนั้นทุกประการ

(ลงชื่อ).....ผู้ว่าจ้าง



(นางศศิชา คุณมติถกจิรายุ)
เจ้าพนักงานพิสดารงาน
ผู้รับจ้าง

๓๐๖ ๖๓๓๓

กรณีผู้รับจ้างไปจ้างช่างโดยฝ่าฝืนตามความในวรรคหนึ่ง ผู้รับจ้างต้องชำระค่าปรับให้แก่ผู้ว่าจ้างในอัตราร้อยละ ๑๐ (สิบ) ของวงเงินของงานที่จ้างช่างตามสัญญา ทั้งนี้ ไม่ตัดสิทธิผู้ว่าจ้างในการบอกเลิกสัญญา

ข้อ ๗. การควบคุมงานของผู้รับจ้าง

๗.๑ ผู้รับจ้างต้องจัดให้มีผู้ควบคุมงานจำนวน ๑ (หนึ่ง) คน เพื่อควบคุมการทำงานให้เป็นไปตามสัญญานี้ และเพื่อเป็นตัวแทนในการประสานงานกับผู้ว่าจ้าง คำสั่งใดๆ หรือหนังสือแจ้งเรื่องใดๆ อันเกี่ยวข้องกับสัญญานี้ที่ผู้ว่าจ้างได้แจ้งแก่ผู้ควบคุมงานนั้นให้ถือว่าได้แจ้งแก่ผู้รับจ้างแล้วโดยชอบ

ในกรณีที่ผู้ว่าจ้างขอให้ผู้รับจ้างเปลี่ยนตัวผู้ควบคุมงาน ผู้รับจ้างยินยอมเปลี่ยนตัวให้ทันที โดยจะไม่เรียกร้องค่าใช้จ่ายหรือค่าเสียหายใดๆ จากผู้ว่าจ้าง ถ้าผู้รับจ้างจะเปลี่ยนตัวผู้ควบคุมงาน ต้องแจ้งชื่อผู้รับจ้างให้ผู้ว่าจ้างทราบล่วงหน้าเป็นหนังสือทุกครั้งด้วย

๗.๒ ในกรณีที่เกิดปัญหาแรงงานของผู้รับจ้าง ผู้รับจ้างจะยกเหตุที่มีปัญหาแรงงานมาเป็นเหตุสุดวิสัยหรือมาเป็นข้ออ้างที่จะเปลี่ยนแปลง แก้ไข หรือไม่ปฏิบัติตามสัญญาข้อใดข้อหนึ่งมิได้

ข้อ ๘. การตรวจงานจ้าง

ในเวลาที่ผู้รับจ้างเตรียมการหรือกำลังทำงานจ้างตามสัญญานี้อยู่ คณะกรรมการตรวจรับพัสดุหรือผู้แทนที่ผู้ว่าจ้างแต่งตั้งมีสิทธิเข้าไปตรวจการจ้างได้ตลอดเวลา ผู้รับจ้าง ผู้ควบคุมงานและพนักงานของผู้รับจ้างต้องให้ความร่วมมืออำนวยความสะดวกและช่วยเหลือตามสมควร

การที่มีคณะกรรมการตรวจรับพัสดุหรือผู้แทน หากทำให้ผู้รับจ้างพ้นจากความรับผิดชอบตามสัญญาข้อใดข้อหนึ่งไม่

ข้อ ๙. การแก้ไขเปลี่ยนแปลงงาน และต่อสัญญาจ้างในกรณีจำเป็น

๙.๑ ผู้ว่าจ้างมีสิทธิที่จะทำการแก้ไข เพิ่มเติม หรือลดงานจากรายละเอียดและเงื่อนไขแนบท้ายสัญญาได้ทุกกรณี โดยไม่ต้องเลิกสัญญานี้ การดำเนินการดังกล่าวต้องทำความตกลงกันใหม่เป็นหนังสือและถ้าจะต้องเพิ่มหรือลดเงินค่าจ้างตามสัญญานี้ คู่สัญญาทั้งสองฝ่ายจะได้ตกลงกัน ณ บัดนั้น รวมถึงกำหนดเรื่องหลักประกันตามข้อ ๓ ด้วย

๙.๒ ในกรณีที่ครบกำหนดสัญญานี้แล้ว หากผู้ว่าจ้างมีความจำเป็นต้องจ้างผู้รับจ้างให้ปฏิบัติหน้าที่ตามสัญญาต่อไป ผู้รับจ้างตกลงปฏิบัติตามสัญญาจ้างต่อไปอีกมีกำหนดไม่เกิน _____ เดือน ในอัตราค่าจ้างและเงื่อนไขเดิม โดยผู้ว่าจ้างจะต้องแจ้งให้ผู้รับจ้างทราบล่วงหน้าไม่น้อยกว่า _____ วัน ก่อนครบกำหนดสัญญา

ข้อ ๑๐. การบอกเลิกสัญญา

ในกรณีที่ผู้ว่าจ้างใช้สิทธิบอกเลิกสัญญา เพราะเหตุที่ผู้รับจ้างผิดสัญญาข้อ ๕.๕.๒ หรือข้อ ๕.๗ ผู้รับจ้างยอมให้ผู้ว่าจ้างริบหรือบังคับจากหลักประกันตามข้อ ๓ ทั้งหมดหรือแต่บางส่วนตามแต่จะเห็นสมควรได้ทันที และผู้ว่าจ้างมีสิทธิที่จะจ้างบุคคลอื่นทำงานต่อไปได้ โดยผู้รับจ้างจะต้องรับผิดชอบในค่าเสียหายซึ่งเป็นจำนวนเกินกว่าหลักประกันและค่าเสียหายอื่นๆ ที่เกิดขึ้น รวมทั้งค่าจ้างส่วนที่เพิ่มขึ้นเพราะการจ้างบุคคลอื่นทำการนี้ต่อไป

สำเนาถูกต้อง



(นางศศิชา คุณตีสถจิรายุ)

(ลงชื่อ).....ผู้ว่าจ้าง

(ลงชื่อ).....ผู้รับจ้าง

๓๒๖ ๖๓๓๓

ข้อ ๑๑. การควบคุมงานโดยผู้ว่าจ้าง

ผู้ว่าจ้าง หรือคณะกรรมการตรวจรับพัสดุ หรือผู้แทนของผู้ว่าจ้างมีสิทธิตรวจและควบคุมงานให้เป็นไปตามที่ระบุในสัญญาและเอกสารแนบท้ายสัญญานี้ โดยมีสิทธิสั่งการใดๆ เกี่ยวกับงานที่จ้างนี้ได้และ ผู้รับจ้างต้องปฏิบัติตามคำสั่งนั้นทุกประการ

การที่ผู้ว่าจ้าง หรือคณะกรรมการตรวจรับพัสดุ หรือผู้แทนจากผู้ว่าจ้างสั่งการใดๆ เกี่ยวกับงานที่จ้างตามวรรคหนึ่ง ไม่เป็นเหตุให้ความสัมพันธ์ระหว่างผู้ว่าจ้างและผู้รับจ้างหรือผู้ว่าจ้างกับพนักงานของผู้รับจ้างอยู่ภายใต้บังคับของกฎหมายแรงงาน หรือกฎหมายแรงงานรัฐวิสาหกิจสัมพันธ์ หรือกฎหมายคุ้มครองแรงงาน แต่อย่างใด

การวินิจฉัยว่าผลงานที่ผู้รับจ้างทำนั้นเสร็จเรียบร้อยถูกต้องตามสัญญาหรือตามความประสงค์ของผู้ว่าจ้างหรือไม่ กรณีใดเป็นเหตุสุดวิสัยหรือเป็นเหตุใดๆ อันเนื่องมาจากความผิดหรือความบกพร่องของฝ่ายผู้ว่าจ้าง หรือเป็นเหตุการณ์อันใดที่ผู้รับจ้างไม่ต้องรับผิดชอบตามกฎหมาย รวมทั้งในกรณีที่มีปัญหาเกี่ยวกับการตีความสัญญานี้หรือเกี่ยวข้องกับเรื่องใดๆ ที่เกิดขึ้นตามสัญญานี้ หรือเกี่ยวพันกับสัญญานี้ ไม่ว่าปัญหานั้นจะเกิดขึ้นในระหว่างดำเนินการหรือภายหลังจากที่ระยะเวลาการจ้างตามสัญญานี้สิ้นสุดลงหรือภายหลังจากที่ผู้รับจ้างทำงาน ผู้รับจ้างยอมให้ถือเอาคำวินิจฉัยของผู้ว่าจ้างเป็นเด็ดขาด และผู้รับจ้างยอมผูกพันตนตามผลแห่งคำวินิจฉัยนั้นทุกประการ

ข้อ ๑๒. การบังคับค่าปรับ ค่าเสียหาย และค่าใช้จ่าย

ในกรณีที่ผู้รับจ้างไม่ปฏิบัติตามสัญญาข้อใดข้อหนึ่งด้วยเหตุใดๆ ก็ตาม จนเป็นเหตุให้เกิดค่าปรับ ค่าเสียหาย หรือค่าใช้จ่ายแก่ผู้ว่าจ้าง ผู้รับจ้างต้องชดใช้ค่าปรับ ค่าเสียหาย หรือค่าใช้จ่ายดังกล่าวให้แก่ผู้ว่าจ้างโดยสิ้นเชิงภายในกำหนด ๓๐ (สามสิบ) วัน นับถัดจากวันที่ได้รับแจ้งเป็นหนังสือจากผู้ว่าจ้าง หากผู้รับจ้างไม่ชดใช้ให้ถูกต้องครบถ้วนภายในระยะเวลาดังกล่าว ให้ผู้ว่าจ้างมีสิทธิที่จะหักเอาจากจำนวนเงินค่าจ้างที่ต้องชำระ หรือบังคับจากหลักประกันตามข้อ ๓ ได้ทันที

หากค่าปรับ ค่าเสียหาย หรือค่าใช้จ่ายที่บังคับจากเงินค่าจ้างที่ต้องชำระ หรือหลักประกันตามข้อ ๓ แล้วยังไม่เพียงพอ ผู้รับจ้างยินยอมชำระส่วนที่เหลือที่ยังขาดอยู่จนครบถ้วนตามจำนวนค่าปรับ ค่าเสียหาย หรือค่าใช้จ่ายนั้น ภายในกำหนด ๓๐ (สามสิบ) วัน นับถัดจากวันที่ได้รับแจ้งเป็นหนังสือจากผู้ว่าจ้าง

หากมีเงินค่าจ้างตามสัญญาที่หักไว้จ่ายเป็นค่าปรับ ค่าเสียหาย หรือค่าใช้จ่ายแล้วยังเหลืออยู่อีกเท่าใด ผู้ว่าจ้างจะคืนให้แก่ผู้รับจ้างทั้งหมด

ข้อ ๑๓. การงดหรือลดค่าปรับ หรือการขยายเวลาในการปฏิบัติตามสัญญา

ในกรณีที่มีเหตุเกิดจากความผิดหรือความบกพร่องของฝ่ายผู้ว่าจ้าง หรือเหตุสุดวิสัยหรือเกิดจากเหตุการณ์อันหนึ่งอันใดที่ผู้รับจ้างไม่ต้องรับผิดชอบตามกฎหมาย หรือเหตุอื่นตามที่กำหนดในกฎกระทรวง ซึ่งออกตามความในกฎหมายว่าด้วยการจัดซื้อจัดจ้างและการบริหารพัสดุภาครัฐ ทำให้ผู้รับจ้างไม่สามารถทำการตามเงื่อนไขและกำหนดเวลาแห่งสัญญานี้ได้ ผู้รับจ้างจะต้องแจ้งเหตุ หรือเหตุการณ์ดังกล่าวพร้อมหลักฐานเป็นหนังสือให้ผู้ว่าจ้างทราบ เพื่อของดหรือลดค่าปรับ หรือขยายเวลาทำงานออกไปภายใน ๑๕ (สิบห้า) วัน นับถัดจากวันที่เหตุอันสิ้นสุดลง หรือตามที่กำหนดในกฎกระทรวงดังกล่าว แล้วแต่กรณี

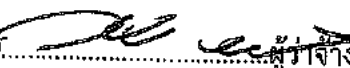

สำเนาถูกต้อง

(ลงชื่อ)  ผู้ว่าจ้าง

(ลงชื่อ)  (นายสุวิชา คุณตลกจิรายุ) ผู้รับจ้าง
เจ้าพนักงานพัสดุชำนาญงาน

กช วิชา

ถ้าผู้รับจ้างไม่ปฏิบัติให้เป็นไปตามความในวรรคหนึ่ง ให้ถือว่าผู้รับจ้างได้ละสิทธิเรียกร้อง ในการที่จะขอลดหรือลดค่าปรับ หรือขยายเวลาทำการออกไปโดยไม่มีเงื่อนไขใดๆ ทั้งสิ้น เว้นแต่กรณีเหตุเกิด จากความผิดหรือความบกพร่องของฝ่ายผู้ว่าจ้างซึ่งมีหลักฐานชัดเจนหรือผู้ว่าจ้างทราบอยู่แล้วตั้งแต่ต้น

การงดหรือลดค่าปรับ หรือขยายกำหนดเวลาทำการตามวรรคหนึ่ง อยู่ในดุลพินิจของผู้ว่าจ้างที่จะพิจารณาตามที่เห็นสมควร

สัญญาฉบับนี้ทำขึ้นเป็นสองฉบับ มีข้อความถูกต้องตรงกัน คู่สัญญาได้อ่านและเข้าใจข้อความ โดยละเอียดตลอดแล้ว จึงได้ลงลายมือชื่อพร้อมทั้งประทับตรา (ถ้ามี) ไว้เป็นสำคัญต่อหน้าพยาน และคู่สัญญา ต่างยึดถือไว้ฝ่ายละหนึ่งฉบับ

(ลงชื่อ).....ผู้ว่าจ้าง

(นายเสรินทร์ แก้วพิจิตร)

นายกเทศมนตรีนครนครปฐม



(ลงชื่อ).....ผู้รับจ้าง

(นายจรัส สนประเสริฐ)

บริษัท สนประเสริฐก่อสร้าง จำกัด

(ลงชื่อ).....พยาน

(นายธรรมรัตน์ สองแก้ว)

ผู้อำนวยการกองการท่องเที่ยวและกีฬา

(ลงชื่อ).....พยาน

(นายกฤษา อภิวัฒน์นันท์)

นิติกรชำนาญการ

เลขที่โครงการ ๖๖๑๐๙๑๐๗๕๘๑

หมายเหตุ : ผู้ว่าจ้างสงวนสิทธิ์ที่จะลงนามในสัญญาจ้างเมื่อได้รับการจัดสรรงบประมาณ

สำเนาถูกต้อง

Am

(นางศศิชา คุณติลกจิราย)

เจ้าพนักงานพัสดุชำนาญงาน

ร่างขอบเขตของงานหรือรายละเอียดคุณลักษณะเฉพาะ

แนบท้ายบันทึกข้อความ ที่ นฐ ๕๒๐๐๕๑/๑๑๕ ลงวันที่ - ๙ ต.ค. ๒๕๖๖

๑. ความเป็นมา/เหตุผลความจำเป็น

ตามที่จังหวัดนครปฐม ได้มอบหมายให้เทศบาลนครนครปฐมดูแลรักษาความสะอาดพระราชวังสนามจันทร์ รายละเอียดตามหนังสือจังหวัดนครปฐม ที่ นฐ ๐๐๑๗.๓/๑๕๕๔๗ ลงวันที่ ๒ ตุลาคม ๒๕๖๖ เรื่อง การมอบอำนาจในการดำเนินการดูแลและรักษาพระราชวังสนามจันทร์ ซึ่งมีความจำเป็นต้องดูแลรักษาความสะอาดให้มีความเป็นระเบียบเรียบร้อย

เพื่อให้สอดคล้องกับการกิจที่ได้รับมอบหมาย จำเป็นต้องจ้างเหมาบริการทำความสะอาดดูแล บำรุงรักษา พื้นที่พระราชวังสนามจันทร์ ทั้งนี้ เพื่อให้พื้นที่พระราชวังสนามจันทร์ เกิดความสะอาดตามคุณลักษณะที่ดี มีความเป็นระเบียบเรียบร้อย ส่งเสริมบรรยากาศในการออกกำลังกาย และการพักผ่อนหย่อนใจ เสริมสร้างคุณภาพชีวิตที่ดีของประชาชนที่มาใช้บริการ ตลอดจนเป็นการบำรุงรักษา อาคารสถานที่ วัสดุ อุปกรณ์ ให้มีอายุการใช้งานนานขึ้น

๒. วัตถุประสงค์

๒.๑ เพื่อให้อาคาร สวนสาธารณะ ผิวทางจราจร พื้นที่ภายในพระราชวังสนามจันทร์ มีความสะอาดเรียบร้อยตลอดเวลา เสริมสร้างคุณภาพชีวิตที่ดี ส่งเสริมบรรยากาศในการออกกำลังกาย และการพักผ่อนหย่อนใจบริเวณพื้นที่ภายในพระราชวังสนามจันทร์

๒.๒ เพื่อเป็นการดูแลต้นไม้ สนามหญ้า ให้เจริญเติบโต ร่มรื่น สวยงาม

๒.๓ เพื่อเป็นการบำรุงรักษา อาคารสถานที่ วัสดุ อุปกรณ์ ให้มีอายุการใช้งานนานขึ้น

๓. เงื่อนไข ข้อกำหนด และวิธีการจัดซื้อจัดจ้างพัสดุ

การจัดจ้างครั้งนี้ปฏิบัติตาม พ.ร.บ. การจัดซื้อจัดจ้างฯ มาตรา ๕๖ (๒) (๓) ซึ่งกำหนดไว้ในกฎกระทรวง กำหนดวงเงินการจัดซื้อจัดจ้างพัสดุโดยวิธีเฉพาะเจาะจง วงเงินการจัดซื้อจัดจ้างที่ไม่ทำข้อตกลงเป็นหนังสือ และวงเงินการจัดซื้อจัดจ้างในการแต่งตั้งผู้ตรวจรับพัสดุ พ.ศ. ๒๕๖๐ ข้อ ๑ การจัดซื้อจัดจ้างสินค้า งานบริการ หรืองานก่อสร้าง ที่มีการผลิต จำหน่าย ก่อสร้าง หรือให้บริการทั่วไป และมีวงเงินในการจัดซื้อจัดจ้างครั้งหนึ่งไม่เกิน ๕๐๐,๐๐๐ บาท ให้ใช้วิธีเฉพาะเจาะจง

๔. ขอบเขตพื้นที่และข้อกำหนดผู้ปฏิบัติงาน

พื้นที่ดำเนินการ (ตามเอกสารแนบ) มีดังนี้

๑ พื้นที่ฝั่งทิศเหนือ ประกอบด้วย เรือนที่พักรถของครุฑฯ เรือนพระตำราวจหลวง เรือนพระคฤหบดี และเรือนพระเอกทันต์. พร้อมทั้งสิ่งถนอมและแปลงหญ้าโดยรอบทั้งหมด

๒ พื้นที่ฝั่งทิศใต้ ประกอบด้วย เรือนพระนนทนาการ เรือนสุภารักษ์ เรือนขาวที่ เรือนข้าหลวงศูนย์อาหาร พร้อมทั้งสิ่งถนอมและแปลงหญ้าตั้งแต่ประตูทับขวัญถึงประตูพระนนทนาการ พื้นที่ถนอมและแปลงหญ้าตั้งแต่ประตูทับขวัญไปจนถึงสะพานขาว และจากสะพานขาวไปถึงโนนสรรพระราชวังสนามจันทร์

๓ พื้นที่ตะวันตก ประกอบด้วย อาคารสำนักงาน ห้องควบคุมกล้องวงจรปิด โรงจอดรถโบราณ และ ห้องน้ำ รวมถึงพื้นที่บริเวณท้ายวังทั้งหมด

(นายบรม แสงจันทร์)

นักสันหนนาการชำนาญการ

ลงชื่อ.....ผู้ว่าจ้าง



(นายวสันต์ แก้วมหา)

นักสันหนนาการชำนาญการ

ลงชื่อ.....ผู้รับจ้าง

(นายอิสราพงษ์ ฟูมโพธิ์)

นักสันหนนาการปฏิบัติ

(นางศศิชา คุณะพิศกจิรายุ)

เจ้าพนักงานพัสดุชำนาญงาน

นางศศิชา คุณะพิศกจิรายุ

โดยต้องจัดพนักงานจำนวน ๒๖ คน ทำความสะอาดอาคาร ถนน และแปลงหญ้าโดยรอบพระราชวังสนามจันทร์ ดังต่อไปนี้

๑. พื้นที่ภายในเรือนบริวาร อาคารต่างๆ และห้องน้ำ โดยมีรายละเอียด ดังนี้

๑.๑ โรงจอดรถโบราณ	จำนวน ๑ คน
๑.๒ เรือนพระศกุนต์	จำนวน ๑ คน
๑.๓ เรือนชาวที่	จำนวน ๑ คน
๑.๔ เรือนสุภรัักษ์	จำนวน ๑ คน
๑.๕ เรือนพระนมทิงการ	จำนวน ๑ คน
๑.๖ เรือนที่พักราชของครักษ์และสโมสรรพระราชวังสนามจันทร์	จำนวน ๑ คน
๑.๗ เรือนที่พักราชตำรวจหลวง	จำนวน ๑ คน
๑.๘ อาคารที่ทำการ ห้องควบคุมกล้องวงจรปิด และห้องน้ำ	จำนวน ๒ คน
๑.๙ เรือนพระเอกทันต์ ห้องเครื่องไทย ห้องเครื่องฝรั่ง	จำนวน ๑ คน

เรือนข้าหลวง และศูนย์อาหาร

๒. พื้นที่ภายนอก โดยทำความสะอาดบริเวณภายนอกทั่วไปภายในพระราชวังสนามจันทร์ โดยมีรายละเอียดดังนี้

๒.๑ ทำความสะอาดถนนและบริเวณโดยรอบพระตำหนัก เรือนบริวาร และอาคารต่างๆ ดังนี้

- | | |
|--|------------|
| ๒.๑.๑ ตั้งแต่ประตูพระตำหนักหีบขี้เณง ถึงเรือนชาวที่ | จำนวน ๑ คน |
| ๒.๑.๒ ตั้งแต่เรือนสุภรัักษ์ ถึงประตูพระนมทิงการ | จำนวน ๒ คน |
| ๒.๑.๓ บริเวณแปลงหญ้าศาลาทำน้ำถึงบริเวณโดยรอบ เรือนพระธเนศวร คลังแสงและเรือนแถว | จำนวน ๑ คน |
| ๒.๑.๔ ตั้งแต่สโมสรรพระราชวังสนามจันทร์ ถึงประตูสนามเทนนิส | จำนวน ๒ คน |
| ๒.๑.๕ ตั้งแต่ประตูหีบขี้เณง ถึงสะพานขาว และสะพานขาว ถึงสโมสรรพระราชวังสนามจันทร์ | จำนวน ๑ คน |

๒.๒ ตัดหญ้า ตัดสายไม้ ตัดกิ่งไม้ที่หัก และตัดแต่งกิ่งไม้บางส่วน ตามที่ได้รับมอบหมาย จำนวน ๖ คน ประกอบด้วยพื้นที่ดังต่อไปนี้ บริเวณเรือนพระนมทิงการ บริเวณเรือนพระนมทิงเสน บริเวณโรงจอดรถยนต์หลวง บริเวณเรือนพระนมทิงเสน บริเวณเรือนสุภรัักษ์ บริเวณเรือนชาวที่ บริเวณเรือนข้าหลวง บริเวณศาลพระภูมิประจำพระราชวังสนามจันทร์ บริเวณสโมสรรพระราชวังสนามจันทร์ บริเวณสวนมะม่วง บริเวณเรือนพระเอกทันต์ และอื่นๆตามที่ได้รับมอบหมาย

๒.๓ ตัดหญ้าบริเวณท้ายวัง หรือตัดแต่งใบกล้วย กิ่งไม้และวัชพืช จำนวน ๒ คน



(นายบรม แสงจันทร์)

นักสันตนาการชำนาญการ



(นายวสันต์ แก้วทอง)

นักสันตนาการชำนาญการ





(นายอิสรพงษ์ ทุ่งโพธิ์)

นักสันตนาการปฏิบัติการ

ลงชื่อ.....ผู้ว่าจ้าง ลงชื่อ.....ผู้รับจ้าง

(นางศศิชา คุณดีลกจิรายุ)
เจ้าพนักงานพัสดุชำนาญงาน

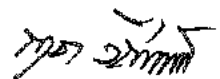

๒.๕ ให้มีผู้ควบคุมงาน จำนวน ๑ คน ปฏิบัติหน้าที่ดูแลและมอบหมายการทำความสะอาดของพนักงาน ที่ในภายในอาคารและพื้นที่ภายนอกโดยรอบพระราชวังสนามจันทร์ มีหน้าที่เปิด-ปิดสวิงเกอร์รดน้ำแปลงหญ้าและต้นไม้ ตักขยะประศุน้ำและในบริเวณคลอง พร้อมทั้งรายงานผลการปฏิบัติงานเป็นประจำทุกวัน

๓. ปฏิบัติหน้าที่อื่นตามที่ได้รับมอบหมาย

หมายเหตุ พนักงานทั้งหมดสามารถปรับจำนวนคนได้ตามความเหมาะสมของพื้นที่ตามที่กำหนดและพื้นที่อื่นๆที่เกี่ยวข้อง

๕. พนักงานทำความสะอาด ต้องมีคุณสมบัติอย่างน้อย ดังนี้

๕.๑ มีสัญชาติไทย อายุไม่ต่ำกว่า ๑๘ ปีบริบูรณ์

๕.๒ ความประพฤติเรียบร้อย สุขภาพแข็งแรง

๕.๓ ไม่เป็นผู้มีกายทุพพลภาพจนไม่สามารถปฏิบัติหน้าที่ได้ ไร้ความสามารถ เสมือนไร้ความสามารถวิกลจริตหรือจิตฟั่นเฟือนไม่สมประกอบ หรือเป็นโรคสังคมรังเกียจ

๕.๔ ไม่เคยต้องโทษจำคุกโดยคำพิพากษาถึงที่สุด ให้จำคุกเพราะกระทำความผิดทางอาญา เว้นแต่เป็นโทษหรือทำความผิดที่กระทำโดยประมาทหรือความผิดลหุโทษ ฯลฯ

๖. วันและเวลาทำงาน

- ปฏิบัติงานตั้งแต่วันจันทร์ ถึงวันเสาร์ ไม่น้อยกว่าวันละ ๘ ชั่วโมง ๖ วันสัปดาห์ (ตั้งแต่เวลา ๐๘.๐๐ - ๑๗.๐๐ น.)

- การปฏิบัติงานตามวรรคแรก หากตัวแทนผู้ว่าจ้างตรวจสอบพบว่าคู่สัญญาปฏิบัติงานไม่ครบตามเวลาและสัญญาที่กำหนด ผู้ว่าจ้างสงวนสิทธิ์ปรับและงดชำระค่าจ้างตามอัตราส่วนของสัญญา

๗. ความรับผิดชอบของผู้รับจ้าง

๗.๑ ผู้รับจ้าง จะต้องจัดพนักงานทำความสะอาด จำนวน ๒๖ คน ที่มีความสามารถในการทำความสะอาดอย่างดี ประจำพื้นที่บริเวณพระราชวังสนามจันทร์ โดยในจำนวนนั้นให้มีหัวหน้าควบคุมการปฏิบัติงาน จำนวน ๑ คน โดยให้ผู้รับจ้างจัดส่งรายชื่อ จัดทำประวัติพนักงานโดยละเอียดพร้อมติดรูปถ่ายหน้าตรงไม่สวมหมวก แว่นตา พร้อมแนบสำเนาบัตรประจำตัวประชาชน สำเนาทะเบียนบ้าน (พร้อมรับรองสำเนา) ให้ผู้ว่าจ้างภายใน ๗ วันหลังทำสัญญา

๗.๒ การเปลี่ยนตัวพนักงาน กรณีพนักงานคนเดิมลาออก ผู้รับจ้างต้องแจ้งรายชื่อพร้อมประวัติเป็นลายลักษณ์อักษรให้กับตัวแทนผู้ว่าจ้างทราบก่อนหรืออย่างช้าในวันที่พนักงานทำความสะอาดนั้นมาปฏิบัติงานในวันแรก

๗.๓ การเปลี่ยนตัวพนักงาน กรณีพนักงานไม่มาปฏิบัติงาน ลาป่วย ลากิจ ขาดงาน ผู้รับจ้างต้องจัดพนักงานทำความสะอาดแทนทันที ตั้งแต่เวลา ๐๘.๐๐ น. ของวันที่ขาด หากส่งเสียเวลาดังกล่าว ผู้รับจ้างยอมให้ผู้ว่าจ้างหักเงินค่าจ้างเฉลี่ยเป็นรายวัน (ต่อคน/วัน)

๗.๔ ผู้รับจ้างจะต้องจัดรถเพื่อขนย้ายขยะและสิ่งปฏิกูลออกไปทิ้งนอกพื้นที่บริเวณพระราชวังสนามจันทร์อย่างน้อยเดือนละ ๑ ครั้ง โดยนำมากองรวมไว้บริเวณที่ผู้ว่าจ้างกำหนดไว้ให้

๗.๕ ผู้รับจ้างจะต้องจัดรถดูดสิ่งปฏิกูล (รถดูดส้วม) และบำรุงรักษา คูสท่อน้ำให้พร้อมใช้อยู่เสมอ

(นายบรม แสงจันทร์)

นักสหนาการชำนาญการ



(นายวสันต์ คุ้มกัน)

นักสหนาการชำนาญการ

(นายอิสรพงษ์ พุ่มโพธิ์)

นักสหนาการปฏิบัติการ

ลงชื่อ.....ผู้ว่าจ้าง ลงชื่อ.....ผู้รับจ้าง

(นางศศิษา คุณศิริกราย)
เจ้าพนักงานชำนาญการ

๗.๖ พนักงานทำความสะอาดทุกคน จะต้องแต่งกายตามแบบฟอร์มที่ผู้รับจ้างกำหนด มีบัตรประจำตัวที่มีรูปและชื่อของผู้ปฏิบัติงานชัดเจน เก็บผมให้เรียบร้อย รองเท้าต้องใส่ถูกต้องตามที่ผู้รับจ้างกำหนด

๗.๗ พนักงานทำความสะอาดทุกคน ต้องอยู่ในระเบียบหรือข้อบังคับ หากพนักงานทำความสะอาด ผู้ใดฝ่าฝืนหรือไม่ปฏิบัติตามระเบียบหรือข้อบังคับ ผู้รับจ้างจะต้องเปลี่ยนตัวให้ทันที

๗.๘ ผู้รับจ้างต้องรับผิดชอบและยินยอมชดใช้ค่าเสียหาย หรือซ่อมแซมทรัพย์สิน หรือทรัพย์สินสมบัติอื่นใดที่อยู่ในพระที่นั่ง พระตำหนัก เรือนบริวารและทรัพย์สินอื่นใดที่เป็นของพระราชวังสนามจันทร์ ที่สูญหายไปหรือเสียหายโดยเกิดจากการกระทำของพนักงานทำความสะอาด ของผู้รับจ้างในระหว่างเวลาที่ปฏิบัติงานให้แก่ผู้ว่าจ้าง

๗.๙ ผู้รับจ้างต้องรับผิดชอบและให้ความคุ้มครองพนักงานทำความสะอาดของผู้รับจ้างที่มาทำงานกับผู้ว่าจ้างเกี่ยวกับสิทธิอื่นที่ได้ตามกฎหมายแรงงาน โดยไม่เรียกร้องเอาจากผู้ว่าจ้างอีก

๗.๑๐ ผู้รับจ้างจะต้องจ่ายเงินสมทบสำหรับเงินประกันตน/เงินสำรองเลี้ยงชีพสำหรับผู้รับจ้างทำความสะอาดของผู้รับจ้างหรือเงินอื่นใดที่มีกฎหมายกำหนดให้ผู้รับจ้างต้องดำเนินการพร้อมทั้งจัดส่งสำเนาหนังสือการจ่ายเงินสมทบเข้ากองทุนดังกล่าวให้กับผู้ว่าจ้างพร้อมหนังสือส่งมอบงานในเดือนถัดไป หากดำเนินการไม่ครบถ้วนผู้ว่าจ้างคิดค่าปรับเป็นรายวันในอัตราร้อยละ ๐.๑๐ ของราคาค่าจ้างทั้งหมด แต่จะต้องไม่เกินกว่าวันละ ๑๐๐ บาท จนกว่าผู้รับจ้างจะดำเนินการแล้วเสร็จ

๗.๑๑ ผู้รับจ้างจะต้องจัดทำบันทึกการปฏิบัติงานของการทำความสะอาดตามขอบเขตที่ผู้ว่าจ้างกำหนดโดยให้พนักงานทำความสะอาดบันทึกการปฏิบัติงานในสถานที่และวันเวลานั้น ๆ เพื่อให้ผู้ว่าจ้างหรือคณะกรรมการตรวจการจ้างตรวจได้ตลอดเวลา

๗.๑๒ ผู้รับจ้างต้องปฏิบัติตามความต้องการของผู้ว่าจ้าง โดยผู้รับจ้างและพนักงานทำความสะอาดต้องทำงานด้วยความซื่อสัตย์สุจริต มีความรับผิดชอบสูงและตรงต่อเวลา

๘. คุณสมบัติของผู้รับจ้าง

- ๘.๑ มีความสามารถตามกฎหมาย
- ๘.๒ ไม่เป็นบุคคลล้มละลาย
- ๘.๓ ไม่อยู่ระหว่างเลิกกิจการ
- ๘.๔ ไม่เป็นบุคคลซึ่งอยู่ระหว่างถูกระงับการยื่นข้อเสนอมหาหรือทำสัญญาเกี่ยวกับหน่วยงานของรัฐไว้ชั่วคราว เนื่องจากเป็นผู้ไม่ผ่านเกณฑ์การประเมินผลการปฏิบัติงานของผู้ประกอบการตามระเบียบที่รัฐมนตรีว่าการกระทรวงการคลังกำหนดตามที่ประกาศเผยแพร่ในระบบเครือข่ายสารสนเทศของกรมบัญชีกลาง
- ๘.๕ ไม่เป็นบุคคลซึ่งถูกระงับชื่อไว้ในบัญชีรายชื่อผู้ทำงานและได้แจ้งเวียนชื่อให้เป็นผู้ทำงานของหน่วยงานของรัฐในระบบเครือข่ายสารสนเทศของกรมบัญชีกลาง ซึ่งรวมถึงนิติบุคคลที่ผู้ทำงานเป็นหุ้นส่วนผู้จัดการ กรรมการผู้จัดการ ผู้บริหาร ผู้มีอำนาจในการดำเนินงานในกิจการของนิติบุคคลนั้นด้วย
- ๘.๖ มีคุณสมบัติและไม่มีลักษณะต้องห้ามตามที่คณะกรรมการนโยบายการจัดซื้อจัดจ้างและการบริหารพัสดุภาครัฐกำหนดในราชกิจจานุเบกษา
- ๘.๗ เป็นนิติบุคคลผู้มีอาชีพรับจ้างงานดังกล่าว
- ๘.๘ ไม่เป็นผู้มีประโยชน์ร่วมกับผู้เสนอรายอื่น หรือไม่เป็นผู้กระทำการอันเป็นการขัดขวางการแข่งขันราคาอย่างเป็นธรรม

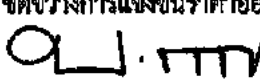
(นายบรม แสงจันทร์)
นักสหนาการชำนาญการ

(นายสันต์ แก้วมหา)
นักสหนาการชำนาญการ

นางยอฮงมณี (น้อยเอี)
นักสหนาการปฏิบัติการ
นางพนังงานพัสดุชำนาญการ

ลงชื่อ.....ผู้ว่าจ้าง ลงชื่อ.....
.....
.....

๘.๙ ไม่เป็นผู้ได้รับเอกสิทธิ์หรือความคุ้มกัน ซึ่งอาจปฏิเสธไม่ยอมขึ้นศาลไทย เว้นแต่รัฐบาลของผู้เสนอราคาได้มีคำสั่งให้สละสิทธิ์และคุ้มกันเช่นนั้น

๘.๑๐ เป็นผู้ประกอบกิจการวิสาหกิจขนาดกลางและขนาดย่อม (SMEs)

๙. การจัดหาอุปกรณ์ และเครื่องมือทำความสะอาด

ผู้รับจ้างต้องจัดหาอุปกรณ์และเครื่องมือทำความสะอาด โดยอุปกรณ์ เครื่องมือ และน้ำยาทำความสะอาดที่ผู้รับจ้างจัดหาต้องมีคุณภาพที่ดี ต้องมีจำนวนและปริมาณเพียงพอ เหมาะสมกับการปฏิบัติงาน ดังนี้

- ๙.๑ ไม้กวาดอ่อน , ไม้กวาดทางมะพร้าว
- ๙.๒ แปรงขัดพื้น
- ๙.๓ บันไดลวดมียิยม
- ๙.๔ ถังน้ำ
- ๙.๕ ขี้น้ำ
- ๙.๖ สายยาง
- ๙.๗ ถูจุ่มใส่ขี้เถ้าตามจุด
- ๙.๘ น้ำยาล้างห้องน้ำ , น้ำยาเช็ดกระจก , น้ำยาดับกลิ่นห้องน้ำ , น้ำยาดับฝุ่น ,

น้ำยาถูพื้น ฯลฯ

๙.๙ เครื่องตัดหญ้า

๙.๑๐ อุปกรณ์ตัดแต่งลายไม้ , อุปกรณ์ตัดแต่งกิ่งไม้ , เสื่อขยบท

๙.๑๑ วัสดุและอุปกรณ์อื่นๆ ที่จำเป็นในการปฏิบัติงานทำความสะอาด โดยวัสดุอุปกรณ์ทุกชนิดให้จัดเก็บไว้ที่ห้องเก็บของ และมีวัสดุอุปกรณ์เพียงพอในการปฏิบัติงานตามสัญญา

ผู้ว่าจ้างจะจัดที่สำหรับเก็บวัสดุอุปกรณ์ ดังกล่าวข้างต้นให้ แต่ทั้งนี้ผู้ว่าจ้างจะไม่รับผิดชอบต่อการสูญหายหรือเสียหายใดๆ ที่เกิดขึ้นแก่วัสดุและอุปกรณ์นั้นทั้งสิ้น และผู้รับจ้างต้องดูแลรักษาความสะอาดสถานที่เก็บวัสดุ โดยไม่คิดค่าใช้จ่ายกับ ผู้ว่าจ้างแต่อย่างใด

๑๐. รายละเอียดการทำงาน

๑๐.๑ การทำความสะอาดรายวัน พนักงานทำความสะอาดตามพื้นที่ที่ได้รับมอบหมาย

- พนักงานที่ได้รับมอบหมายให้ทำความสะอาดในอาคารต่าง ๆ กวาดพื้นทั้งด้านบนและด้านล่าง ถูพื้นด้วยน้ำยาถูพื้น เช็ดฝุ่นตามผนัง และอื่นๆตามความเหมาะสม
- พนักงานที่ได้รับมอบหมายบริเวณโดยรอบ กวาดใบไม้บริเวณถนนและแปลงหญ้า
- ตัดหญ้าและตัดแต่งลายไม้บริเวณเรือนบริการและอาคารต่างๆ
- ตัดหญ้าบริเวณท้ายพระราชวังสนามจันทร์
- ทำการเปิด-ปิด และตรวจเช็คระบบสปริงเกอร์ตามจุดโดยรอบ

๑๐.๒ การทำความสะอาดรายสัปดาห์

- ทำการตัดขยะบริเวณประตูน้ำกิ่งบัว
- ทำการตัดขยะบริเวณสะพานสุนทรถวาย - สะพานซด้า

สำเนาถูกต้อง



(นายบรม แสงจันทร์)

นักสนทนากิจการชำนาญการ

(นายวสันต์ แก้วมหา)

นักสนทนากิจการชำนาญการ

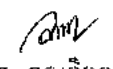



(นางศศิชา ชุณติลลกิจราษฎร์)
เจ้าพนักงานพัสดุชำนาญงาน

(นายอิสรพงษ์ พุ่มโพธิ์)

นักสนทนากิจการปฏิบัติการ

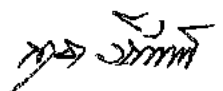
ลงชื่อ.....ผู้รับจ้าง ลงชื่อ.....ผู้รับจ้าง



๓๐.๓ การทำความสะอาดรายเดือน

- จัดรถเพื่อขนย้ายขยะและสิ่งปฏิกูลออกนอกพื้นที่บริเวณพระราชวังสนามจันทร์
- ตัดแต่งกิ่งไม้ตามที่ได้รับมอบหมาย
- ดูแลบำรุงรักษา ไล่ปุย ต้นไม้และสนามหญ้า

๑๑. ระยะเวลาดำเนินการ และเงื่อนไขการจ่ายเงิน

ตั้งแต่ ๑๗ ตุลาคม ๒๕๖๖ ถึง ๓๐ พฤศจิกายน ๒๕๖๖ โดยผู้รับจ้างต้องส่งมอบงานให้กับผู้ว่าจ้างทุกวันทำการแรกของเดือนถัดไป โดยให้ส่งมอบงานให้ครบถ้วน และเมื่อตรวจรับถูกต้องตามระเบียบกฎหมาย ผู้รับจ้างจะจ่ายเงินให้กับผู้ว่าจ้างซึ่งรวมภาษีมูลค่าเพิ่ม ตลอดจนภาษีอากรอื่นๆและค่าใช้จ่ายที่ส่งแล้ว และกำหนดจ่ายเป็นจำนวน ๒ งวด ดังนี้

งวดที่ ๑ เป็นจำนวนเงิน ๑๒๗,๒๖๘.๗๐ บาท เมื่อผู้รับจ้างได้ปฏิบัติงาน ประจำเดือนตุลาคม ๒๕๖๖ (วันที่ ๑๗ - ๓๑ ตุลาคม ๒๕๖๖ จำนวน ๑๕ วัน) เสร็จเรียบร้อย และคณะกรรมการตรวจรับพัสดุได้ตรวจรับงานที่ส่งมอบในงวดดังกล่าวเรียบร้อยแล้ว

งวดที่ ๒ เป็นจำนวนเงิน ๒๕๔,๕๔๐ บาท เมื่อผู้รับจ้างได้ปฏิบัติงาน ประจำเดือนพฤศจิกายน ๒๕๖๖ (วันที่ ๑ - ๓๐ พฤศจิกายน ๒๕๖๖ จำนวน ๓๐ วัน) เสร็จเรียบร้อย และคณะกรรมการตรวจรับพัสดุได้ตรวจรับงานที่ส่งมอบในงวดดังกล่าวเรียบร้อยแล้ว

๑๒. การจ่ายเงินค่าจ้างของผู้รับจ้าง

ผู้รับจ้างจะต้องจ่ายเงินค่าจ้างให้กับพนักงานทำความสะอาดของผู้รับจ้างให้เป็นไปตามพระราชบัญญัติ คุ้มครองแรงงาน พ.ศ. ๒๕๔๑ และที่แก้ไขเพิ่มเติมถึงพระราชบัญญัติคุ้มครองแรงงาน (ฉบับที่ ๘) พ.ศ. ๒๕๖๖ โดยเฉพาะประกาศคณะกรรมการค่าจ้าง เรื่องอัตราค่าจ้างขั้นต่ำ ซึ่งประกาศไว้เป็นปัจจุบัน ต้องจ่ายเป็นประจำทุกวันสิ้นเดือน และมีให้ภักดิ์ที่ยังไม่ได้รับเงินค่าจ้างจาก ผู้ว่าจ้าง ไม่เป็นเงื่อนไขไม่จ่ายเงินค่าจ้าง ให้แก่พนักงานทำความสะอาดของผู้รับจ้าง

๑๓. วงเงินในการจ้าง

วงเงินในการจัดจ้าง ๓๘๑,๘๐๘.๗๐- บาท (สามแสนแปดหมื่นหนึ่งพันแปดร้อยแปดบาทเจ็ดสิบสตางค์) เป็นอัตราราคาที่รวมค่าบริหารจัดการ ค่าไร่ ดอกเบี้ย ภาษี และค่าอุปกรณ์ เครื่องมือที่จำเป็นในการให้บริการแล้ว

๑๔. อัตราค่าปรับ

ลงวันสิทธิค่าปรับกรณีส่งมอบเกินกำหนดโดยคิดค่าปรับเป็นรายวันในอัตราร้อยละ ๐.๑๐ แต่จะต้องไม่ต่ำกว่าวันละ ๑๐๐ บาท



.....ประธานกรรมการ
(นายบรม แสงจันทร์)

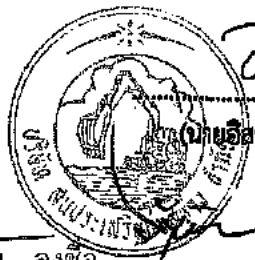

.....กรรมการ
(นายวัฒน์ แก้วมหา)

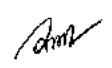

.....กรรมการและเลขานุการ
(นายอิสรพงษ์ ทุมไธย์)
สำเนาถูกต้อง

ลงชื่อ.....ผู้ว่าจ้าง ลงชื่อ.....ผู้รับจ้าง

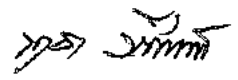
(นางศศิชา คุณติลกจิรายุ)
เจ้าพนักงานพัสดุชำนาญงาน





บันทึกข้อความ

งานการซื้อและขาย **ที่** **ฉบับ**
 เลขรับที่.....
 วันที่ ๒๑ ต.ค. ๒๕๖๖
 เวลา ๙.๓๐ น.

ส่วนราชการ กองการต่างประเทศและวิเทศศึกษา ฝ่ายบริหารงานทั่วไป
 ที่ นฐ ๕๒๐๐๕.๓ ๑๑๗๖ วันที่ - ๙ ต.ค. ๒๕๖๖

เรื่อง รายงานผลการพิจารณาจ้างเหมาบริการทำความสะอาด ดูแล บำรุงรักษา พื้นที่พระราชวังสนามจันทร์
 เรียบ นายกเทศมนตรีนครนครปฐม/ผ่านหัวหน้าเจ้าหน้าที่พัสดุ

ตามคำสั่งเทศบาลนครนครปฐม ที่ ๒๒๘๙/๒๕๖๖ ลงวันที่ - ๙ ต.ค. ๒๕๖๖
 เรื่อง แต่งตั้งคณะกรรมการจ้างเหมาบริการทำความสะอาด ดูแล บำรุงรักษา พื้นที่พระราชวังสนามจันทร์ จำนวน ๒๒ คน
 โดยมีกำหนดระยะเวลา ๔๕ วัน ตั้งแต่วันที่ ๑๗ ตุลาคม ๒๕๖๖ - ๓๐ พฤศจิกายน ๒๕๖๖ ในวงเงิน ๓๘๑,๘๐๘.๗๐ บาท
 (สามแสนแปดหมื่นหนึ่งพันแปดร้อยแปดบาทเจ็ดสิบสตางค์) นั้น

คณะกรรมการซื้อหรือจ้างโดยวิธีเฉพาะเจาะจง ได้มีหนังสือเชิญชวนบริษัท สนประเสริฐก่อสร้าง จำกัด ซึ่งเป็น
 ผู้รับจ้างรายเดิมที่เคยทำงานจ้างเหมาบริการทำความสะอาด ดูแล บำรุงรักษา พื้นที่พระราชวังสนามจันทร์ ตามสัญญาเดิม
 เลขที่ ๑๕/๒๕๖๖ ลงวันที่ ๒๘ พฤศจิกายน พ.ศ. ๒๕๖๕ เข้ายื่นเสนอราคา ซึ่งบริษัท สนประเสริฐก่อสร้าง จำกัด
 ได้เสนอเป็นเงินรวมทั้งสิ้น วงเงิน ๓๘๑,๘๐๘.๗๐ บาท (สามแสนแปดหมื่นหนึ่งพันแปดร้อยแปดบาทเจ็ดสิบสตางค์)
 โดยคณะกรรมการได้ต่อรองราคาแล้วผู้รับจ้างยืนยันราคาเดิม จึงมีมติเป็นเอกฉันท์ให้จัดจ้างเหมาบริการทำความสะอาด
 ดูแล บำรุงรักษา พื้นที่พระราชวังสนามจันทร์ จากบริษัท สนประเสริฐก่อสร้าง จำกัด จำนวน ๒๒ คน โดยมีกำหนด
 ระยะเวลา ๔๕ วัน ตั้งแต่วันที่ ๑๗ ตุลาคม ๒๕๖๖ - ๓๐ พฤศจิกายน ๒๕๖๖ ในวงเงิน ๓๘๑,๘๐๘.๗๐ บาท
 (สามแสนแปดหมื่นหนึ่งพันแปดร้อยแปดบาทเจ็ดสิบสตางค์)

จึงเรียนมาเพื่อโปรดพิจารณา

เรียน หัวหน้าเจ้าหน้าที่
 - คณะกรรมการซื้อหรือจ้างโดยวิธีเฉพาะเจาะจง
 ได้รายงานผลการพิจารณา และมีมติเป็นเอกฉันท์เห็นควร
 จ้างเหมาบริการทำความสะอาด ดูแล บำรุงรักษา พื้นที่
 พระราชวังสนามจันทร์ จำนวน ๒๒ คน จากบริษัท
 สนประเสริฐก่อสร้าง จำกัด ในวงเงิน ๓๘๑,๘๐๘.๗๐บาท
 (สามแสนแปดหมื่นหนึ่งพันแปดร้อยแปดบาทเจ็ดสิบ-
 สตางค์) เริ่มตั้งแต่วันที่ ๑ ตุลาคม ๒๕๖๖ ถึงวันที่ ๓๐
 พฤศจิกายน ๒๕๖๖
 - เห็นควรจ้างเหมาบริการทำความสะอาด ดูแล
 บำรุงรักษา พื้นที่พระราชวังสนามจันทร์ จำนวน ๒๒ คน
 จาก บริษัท สนประเสริฐก่อสร้าง จำกัด ในวงเงิน
 ๓๘๑,๘๐๘.๗๐บาท (สามแสนแปดหมื่นหนึ่งพันแปดร้อย-
 แปดบาทเจ็ดสิบสตางค์) รวมภาษีมูลค่าเพิ่มแล้ว เริ่มตั้งแ่
 วันที่ ๑ ตุลาคม ๒๕๖๖ ถึงวันที่ ๓๐ พฤศจิกายน ๒๕๖๖
 ตามมติของคณะกรรมการ
 จึงเรียนมาเพื่อโปรดพิจารณา

ลงชื่อ..... ประธานกรรมการ
 (นางจิตติพร แสงสว่าง)

ลงชื่อ..... กรรมการ
 (นางชุลีกร ปู่แดงอ่อน)

ลงชื่อ..... กรรมการ
 (นางสาคร ศรีอ่อนรอด)

(นางสาวสายสุนีย์ มุคติกโณมิตร)
 เจ้าหน้าที่
 ๗ ต.ค. ๕๕

เรียน ปลัดเทศบาลนครนครปฐม
 (นายสุรชัย จิตราพิมุต)
 รองปลัดเทศบาลนครนครปฐม

เรียน นายกเทศมนตรี
 (นายสุรชัย จิตราพิมุต)
 นายศิริศักดิ์ สิงห์เฉย
 ปลัดเทศบาลนครนครปฐม
 ๑๑ ต.ค. ๒๕๖๖

นางอัญมณี กุศลรัตน์
 ผู้อำนวยการกองการคลัง
 ๑๑ ต.ค. ๒๕๖๖



(นายเสรินทร์ แก้วพิจิตร)
 นายกเทศมนตรีนครนครปฐม

แบบใบเสนอราคา

กองการท่องเที่ยวและกีฬา
เลขที่รับ 1539
วันที่ ๑๑ ต.ค. ๒๕๖๖
เวลา ๑:๐๐ น.

เรียน ประธานคณะกรรมการซื้อหรือจ้างโดยวิธีเฉพาะเจาะจง

ข้าพเจ้า บริษัท สานประเสริฐก่อสร้าง จำกัด ทะเบียนเลขที่ 0735540000505 อยู่บ้านเลขที่ 81 หมู่ที่ 5 ตำบลนครปฐม อำเภอเมืองนครปฐม จังหวัดนครปฐม โทร.0836568888 โดย นายจรัส สานประเสริฐ ผู้รับมอบอำนาจ ผู้ลงนามข้างท้ายนี้ ได้พิจารณาเงื่อนไขต่างๆ โดยตลอดและยอมรับข้อกำหนดและเงื่อนไขนั้นแล้ว รวมทั้งรับรองว่า ข้าพเจ้าเป็นผู้มีคุณสมบัติครบถ้วนตามที่กำหนด และไม่เป็นผู้ที่ทำงานของทางราชการ

ข้าพเจ้าขอเสนอราคา รวมทั้งบริการ และกำหนดเวลาส่งมอบ ดังนี้

ที่	รายการ	จำนวน	รวม 6 เดือน	กำหนดส่งมอบ (วัน)
1	จ้างเหมาบุคคลภายนอกทำความสะอาดดูแลบำรุงรักษาพื้นที่ พระราชวังสนามจันทร์ ตั้งแต่วันที่ 17 ตุลาคม 2566 - 30 พฤศจิกายน 2566 (จำนวน 45 วัน) ตามรายละเอียดเทศบาลนครนครปฐม	1 รายการ	381,808.70	วันที่ 1 ของเดือนถัดไป
	รวมราคาทั้งสิ้น		381,808.70	

(สามแสนแปดหมื่นหนึ่งพันแปดร้อยแปดบาทเจ็ดสิบสองบาท) ซึ่งเป็นราคารวมภาษีมูลค่าเพิ่มแล้ว รวมทั้งภาษีอากรอื่นและค่าใช้จ่ายที่ส่งมอบไว้ด้วยแล้ว

คำเสนอนี้จะยื่นอยู่เป็นระยะเวลา 3 วัน นับตั้งแต่วันยื่นยื่นราคาสุดท้าย และเทศบาลนครนครปฐมอาจรับคำเสนอนี้ ณ เวลาใดก็ได้ก่อนที่จะครบกำหนดระยะเวลาดังกล่าว หรือระยะเวลาที่ได้ยึดออกไปตามเหตุผลอันสมควรที่จังหวัดร้องขอ

ในกรณีที่ข้าพเจ้าได้รับการพิจารณา บริษัทฯ จะมอบหลักประกันการปฏิบัติตามสัญญาให้แก่เทศบาลนครนครปฐม ก่อนหรือขณะที่ได้ลงนามในสัญญาเป็นจำนวนร้อยละ 5 ของราคาตามสัญญาที่ได้ระบุไว้ในใบเสนอราคานี้ เพื่อเป็นหลักประกันการปฏิบัติตามสัญญาโดยถูกต้องและครบถ้วน

หากข้าพเจ้าไม่ปฏิบัติตามที่ระบุไว้ข้างต้นนี้ ข้าพเจ้ายอมให้เทศบาลนครนครปฐมริบหลักประกันหรือเรียกร้องจากผู้ออกหนังสือสัญญาค่าประกัน รวมทั้งยินดีชดเชยค่าเสียหายที่อาจมีแก่เทศบาลนครนครปฐม

ข้าพเจ้ายอมรับว่าเทศบาลนครนครปฐม ไม่มีความผูกพันที่จะรับข้อเสนอนี้ รวมทั้งไม่ต้องรับผิดชอบในค่าใช้จ่ายใด ๆ อันอาจเกิดขึ้นในการที่ข้าพเจ้าได้เข้าเสนอราคา



เสนอมา ณ วันที่ 9 เดือน ตุลาคม พ.ศ. 2566

(นายจรัส สานประเสริฐ) ผู้รับมอบอำนาจ

ลงชื่อ.....ผู้ว่าจ้าง ลงชื่อ.....ผู้รับจ้าง



สำเนาถูกต้อง

นางสาว ศศิลา คุณติลกิจราย (นางสาว ศศิลา คุณติลกิจราย) หัวหน้างานพัสดุชำนาญงาน

นางสาว ศศิลา



ใบเสร็จรับเงิน
(สำเนา)

เทศบาลนครนครปฐม

เลขที่ RCPT-00119/67

วันที่ 25 ตุลาคม 2566

ได้รับเงินจาก บริษัท สนประเสริฐก่อสร้าง จำกัด

ลำดับ	รายการ	รหัสบัญชี	จำนวนเงิน (บาท)	หมายเหตุ
1	เงินรับฝากอื่น ๆ - ระยะเวลา (ประกันสัญญา ทุกสัญญา)	2111020199.999	19,091.00	ประกันสัญญาเลขที่ 4/2567 ลงวันที่ 25 ตุลาคม 2566 (งบประมาณจังหวัด)
รวมเงิน			19,091.00	

ตัวอักษร (หนึ่งหมื่นเก้าพันเก้าสิบบเอ็ดบาทถ้วน)

ไว้เป็นการถูกต้องแล้ว

ลงชื่อ

(นายเดชาตรี ยิ้มประเสริฐ)



สำเนาถูกต้อง

(นางศศิชา คุณดีลกจิราญ)
เจ้าพนักงานพัสดุชำนาญงาน

สำเนาถูกต้อง

(นางศศิชา คุณดีลกจิราญ)
เจ้าพนักงานพัสดุชำนาญงาน



**แบบขอเสียอากรแสดมป์เป็นตัวเงิน
สำหรับตราสารอิเล็กทรอนิกส์**

อ.ส.9

(1) ยื่นปกติ (2) ยื่นเพิ่มเติมครั้งที่
 (1) ยื่นภายในกำหนดเวลา (2) ยื่นเกินกำหนดเวลา

ชื่อผู้เสียอากร **บริษัท สบประเสริฐก่อสร้าง จำกัด**

ในฐานะ **ผู้รับจ้าง**

เลขประจำตัวผู้เสียภาษีอากร **0 7 3 5 5 4 0 0 0 0 5 0 5** สาขาที่ **0**

ที่อยู่อาคาร - ห้องเลขที่ - ชั้นที่ - หมู่บ้าน - เลขที่ 81 หมู่ที่ 5
ตรอก/ซอย - แยก - ถนน - ตำบล/แขวง นครปฐม

อำเภอ/เขต เมืองนครปฐม จังหวัด นครปฐม รหัสไปรษณีย์ **7 3 0 0 0**

ชื่อสัญญา **สำนักงาน เทศบาลนครนครปฐม**

เลขประจำตัวผู้เสียภาษีอากร **0 9 9 4 0 0 0 5 1 6 7 1 1** สาขาที่

ที่อยู่อาคาร - ห้องเลขที่ - ชั้นที่ - หมู่บ้าน - เลขที่ 888 หมู่ที่
ตรอก/ซอย - แยก - ถนน ทหารบก - ตำบล/แขวง บ่อพลับ

อำเภอ/เขต เมืองนครปฐม จังหวัด นครปฐม รหัสไปรษณีย์ **7 3 0 0 0**

รายละเอียดเกี่ยวกับสัญญา/ตราสาร

สัญญา/ตราสารเลขที่ **4/2567** ลงวันที่ **25/10/2566**

วัน เดือน ปี ที่เริ่มต้นสัญญา/ตราสาร **17/10/2566**

วัน เดือน ปี ที่สิ้นสุดสัญญา/ตราสาร **30/11/2566**

หมายเลขอ้างอิงตราสารอิเล็กทรอนิกส์ **0735540000505**

หมายเลขอ้างอิงตราสารอิเล็กทรอนิกส์เดิม (กรณียื่นเพิ่มเติม)

วันที่ได้รับตราสารอิเล็กทรอนิกส์(กรณีการจัดทำขึ้นในต่างประเทศและนำเข้ามาในประเทศไทย)

ตราสารตามบัญชีตราอากรแสดมป์ **จ้างทำของ**

มูลค่าในตราสาร (ไม่รวมภาษีมูลค่าเพิ่ม) **356,830.56**

เลขที่ใบเสร็จ: 67102194890
วันที่: 26/10/2566
จำนวนเงิน 357.00 บาท
(สามร้อยห้าสิบบาทถ้วน)
DLN: ๑๙9๐๐๐๐6๐๐๐๐673๐๐1๐3๐925๖๖1๐26๐2๐๐๐1๐๐
UID: 00๐๐60๐๐256610263๐9๐๐3987

1. จำนวนเงินค่าอากรแสดมป์	357.00
2. เงินเพิ่มอากร	0.00
3. รวมจำนวนเงินค่าอากรแสดมป์ และเงินเพิ่มอากร (1. + 2.)	357.00

รายละเอียดเกี่ยวกับสัญญา/ตราสารเพิ่มเติม (ถ้ามี)

งานที่รับจ้าง : ทำความสะอาดดูแล บำรุงรักษา พื้นที่พระราชวังสนามจันทร์ จำนวน 26 คน

จำนวนงวดงาน : 2

จำนวนเงินค้ำประกันตามสัญญา : 19,091.00 บาท

สำเนาถูกต้อง

[Signature]
(นางศศิษา คุณดีลกจิรายุ)

เจ้าพนักงานพัสดุชำนาญงาน

ข้าพเจ้าขอรับรองว่า รายการที่แจ้งไวข้างต้นนี้ เป็นรายการที่ถูกต้องและเป็นจริงทุกประการ



Digitally Signed
35141B8 304014C 35141B8 304014C 35141B8 304014C 35141B8 304014C
Date :2023-10-26 10:30:03

สิ้นวันที่ 26 เดือน ตุลาคม พ.ศ. 2566 เวลา 00:00:00 น.



ใบเสร็จรับเงิน

หน่วยรับชำระ:	กองบริหารการคลังและรายได้ กรมสรรพากร
ผู้ชำระภาษีอากร	บริษัท สมประเสริฐก่อสร้าง จำกัด
เลขประจำตัวผู้เสียภาษีอากร/เลขประจำตัวประชาชน	0-7355-40000-50-5

วันชำระเงิน/วันนำส่ง	26/10/2566
เดือน/ปีภาษี	
ประเภทการชำระ	อากรแสตมป์

หมายเลขอ้างอิงการยื่นแบบ	เลขที่ใบเสร็จรับเงิน	จำนวนเงิน (บาท)
P090011947053	67102194890	*****357.00
จำนวนเงินเป็นตัวอักษร	(สามร้อยห้าสิบเจ็ดบาทถ้วน)	357.00

อ.ส.9



Digitally Signed
By the Revenue Department (EPA)
Date :2023-10-26 10:30:03

สม
(นางศศิชา คุณศิริกิจวิราษฎร์,
เจ้าพนักงานพัสดุชำนาญงาน)

ผู้รับเงิน *สมประเสริฐก่อสร้าง*
(นางทัศนีย์ เตาริ่ง)

ผู้อำนวยการกองบริหารการคลังและรายได้/ผู้รับมอบอำนาจ



รายละเอียดการขอเสียอากรแสดมภ์เป็นตัวเงินสำหรับตราสารอิเล็กทรอนิกส์

รหัสรับรองการเสียอากรแสดมภ์ 05056610264162010271

เลือกยื่นตราสาร ตราสารอิเล็กทรอนิกส์ ตราสารกระดาษ

ผู้ขอเสียอากรแสดมภ์

เลขประจำตัวผู้เสียภาษีอากร 0 7 3 5 5 4 0 0 0 0 5 0 5

สาขาที่ 00000

ชื่อผู้ขอเสียอากรแสดมภ์ บริษัท สานประเสริฐก่อสร้าง จำกัด

ในฐานะ ผู้รับจ้าง

คู่สัญญา

เลขประจำตัวผู้เสียภาษีอากร 0 9 9 4 0 0 0 5 1 6 7 1 1

สาขาที่

ชื่อคู่สัญญา สำนักงาน เทศบาลนครนครปฐม

รายละเอียดเกี่ยวกับสัญญา

ลักษณะแห่งตราสาร ตราสาร 4 จ้างทำของ

สัญญาเลขที่ 4/2567

ลงวันที่ 25/10/2566

วัน เดือน ปี ที่เริ่มสัญญา 17/10/2566

วัน เดือน ปี ที่สิ้นสุดสัญญา 30/11/2566

หมายเลขอ้างอิงตราสารอิเล็กทรอนิกส์ 0735540000505

มูลค่าในตราสาร (ไม่รวมภาษีมูลค่าเพิ่ม) 356,830.56

วันที่ได้รับตราสารอิเล็กทรอนิกส์

รายละเอียดเพิ่มเติมเกี่ยวกับตราสารอิเล็กทรอนิกส์

งานที่รับจ้าง ทำความสะอาดดูแล บำรุงรักษา พื้นที่พระราชวังสนามจันทร์ จำนวน 26 คน

จำนวนงวดงาน 2

จำนวนเงินค้ำประกันตามสัญญา 19,091.00

บาท

รายละเอียดการชำระเงิน

จำนวนเงินค่าอากรแสดมภ์ 357.00

เงินเพิ่มอากร 0.00

รวมจำนวนเงินค่าอากรแสดมภ์ และเงินเพิ่มอากร 357.00

เลขที่ใบเสร็จรับเงิน 67102194890

วันที่ชำระเงิน 26/10/2566

กรณียื่นแบบเพิ่มเติม (สำหรับตราสาร 1, 2, 3, 4, 5, 11(2), 14, 17, 18 และ 21)

หมายเลขอ้างอิงตราสารอิเล็กทรอนิกส์ (ฉบับเดิม)

สัญญาเลขที่ (ฉบับเดิม)

ลงวันที่ (ฉบับเดิม)

สำเนาถูกต้อง

(นางศศิษา คุณติลกจิรายุ)
เจ้าพนักงานพัสดุดำเนินงาน



Digitally Signed
By the Revenue Department (EPA)
Date :2023-10-26 10:44:28

สัญญาซื้อขาย

สัญญาเลขที่ ๕/๒๕๖๗

สัญญาฉบับนี้ทำขึ้น ณ สำนักงานเทศบาลนครนครปฐม เลขที่ ๘๘๘ ถนนทหารบก ตำบลอู่พลับ อำเภอมืองนครปฐม จังหวัดนครปฐม เมื่อวันที่ ๓๑ เดือน ตุลาคม พ.ศ. ๒๕๖๖ ระหว่างเทศบาลนครนครปฐม โดย ร้อยเอก สมศักดิ์ ทวบลุดตา ตำแหน่ง รองนายกเทศมนตรี ปฏิบัติราชการแทนนายกเทศมนตรีนครนครปฐม ซึ่งต่อไปในสัญญานี้เรียกว่า "ผู้ซื้อ" ฝ่ายหนึ่ง กับ สหกรณ์โคนมกำแพงแสน จำกัด ซึ่งจดทะเบียนสหกรณ์ ณ สำนักงานสหกรณ์จังหวัดนครปฐม เลขประจำตัวผู้เสียภาษีอากร ๐๙๙๔๐๐๐๕๒๑๐๓๑ สำนักงานใหญ่ตั้งอยู่ที่ ๒๙ หมู่ที่ ๖ ถนนพลตำรวจ ตำบลดอนข่อย อำเภอกำแพงแสน จังหวัดนครปฐม โดย นางสาววิรงรอง มีศรีสุข และ นางสาวลดาวัลย์ นิ่มอนงค์ ผู้มีอำนาจจัดการแทนสหกรณ์ฯ ตามหนังสือมอบอำนาจช่วง ลงวันที่ ๒๗ เดือน มิถุนายน พ.ศ. ๒๕๖๖ ซึ่งต่อไปในสัญญานี้เรียกว่า "ผู้ขาย" อีกฝ่ายหนึ่ง

คู่สัญญาได้ตกลงกันมีข้อความดังต่อไปนี้

ข้อ ๑ ข้อตกลงซื้อขาย

ผู้ซื้อตกลงซื้อและผู้ขายตกลงขายอาหารเสริม (นม) สำหรับศูนย์พัฒนาเด็กสังกัดเทศบาลนครนครปฐม (ศูนย์ ๑ - ๗) ศูนย์อบรมเด็กก่อนเกณฑ์วัดพระปฐมเจดีย์, โรงเรียนสังกัดเทศบาลนครนครปฐม และโรงเรียนสังกัดสำนักงานคณะกรรมการการศึกษาขั้นพื้นฐาน (สพฐ.) ประจำภาคเรียนที่ ๒ ปีการศึกษา ๒๕๖๖ รายละเอียดดังนี้

๑.๑ ศูนย์พัฒนาเด็กสังกัดเทศบาลนครนครปฐม (ศูนย์ ๑-๗) และศูนย์อบรมเด็กก่อนเกณฑ์ วัดพระปฐมเจดีย์

- นมพาสเจอร์ไรส์ (๒๐๐ มิลลิลิตร) จำนวน ๘๔,๗๐๐ ถัง
- นมยู.เอช.ที. ชนิดกล่อง (๒๐๐ มิลลิลิตร) จำนวน ๒๕,๔๑๐ กล่อง

๑.๒ โรงเรียนสังกัดเทศบาลนครนครปฐม จำนวน ๙ แห่ง

- นมพาสเจอร์ไรส์ (๒๐๐ มิลลิลิตร) จำนวน ๔๐๕,๘๓๒ ถัง
- นมยู.เอช.ที. ชนิดกล่อง (๒๐๐ มิลลิลิตร) จำนวน ๑๒๒,๓๕๘ กล่อง

๑.๓ โรงเรียนสังกัดสำนักงานคณะกรรมการการศึกษาขั้นพื้นฐาน (สพฐ.)

- นมพาสเจอร์ไรส์ (๒๐๐ มิลลิลิตร) จำนวน ๕๕๓,๘๐๐ ถัง
- นมยู.เอช.ที. ชนิดกล่อง (๒๐๐ มิลลิลิตร) จำนวน ๑๖๖,๑๔๐ กล่อง

รวมเป็นเงินทั้งสิ้น ๙,๗๔๗,๕๑๙,๕๒ บาท (เก้าล้านเจ็ดแสนสี่หมื่นเจ็ดพันห้าร้อยสิบเก้าบาทห้าสิบสองสตางค์) ซึ่งได้รวมภาษีมูลค่าเพิ่มจำนวน - บาท ตลอดจนภาษีอากรอื่นๆ และค่าใช้จ่ายทั้งปวงด้วยแล้ว

ข้อ ๒ การรับรองคุณภาพ

ผู้ขายรับรองว่าสิ่งของที่ขายให้ตามสัญญานี้เป็นของแท้ ของใหม่ ไม่เคยใช้งานมาก่อน ไม่เป็นของเก่าเก็บ และมีคุณภาพและคุณสมบัติไม่ต่ำกว่าที่กำหนดไว้ในเอกสารแนบท้ายสัญญาผนวก ๑ ในกรณีที่เป็นการซื้อขายซึ่งจะต้องมีการตรวจสอบ ผู้ขายรับรองว่า เมื่อตรวจสอบแล้วต้องมีคุณภาพและคุณสมบัติไม่ต่ำกว่าที่กำหนดไว้ตามสัญญานี้ด้วย

(ลงชื่อ)  ส่วเนาผู้ซื้อต้อง (ลงชื่อ) 

(นางสาววิรงรอง มีศรีสุข)

(นางสาวลดาวัลย์ นิ่มอนงค์)

(นางศศิชา คุณติลกจิรายุ)

เจ้าพนักงานพัสดุชำนาญงาน





ข้อ ๓ เอกสารอันเป็นส่วนหนึ่งของสัญญา

เอกสารแนบท้ายสัญญาดังต่อไปนี้ให้ถือเป็นส่วนหนึ่งของสัญญานี้

- ๓.๑ ผแนวก ๑ ขอบเขตของงานฯ และ ประกาศคณะกรรมการอาหารนมเพื่อเด็กและ
เยาวชน เรื่อง หลักเกณฑ์และวิธีการดำเนินงานโครงการอาหารเสริม(นม)
โรงเรียนประจำการศึกษา ๒๕๖๒ ฉบับที่ ๒ จำนวน ๒๔ (ยี่สิบสี่) หน้า
- ๓.๒ ผแนวก ๒ รายการจัดส่งอาหารเสริม (นม)
ภาคเรียนที่ ๒ ปีการศึกษา ๒๕๖๒ จำนวน ๘ (แปด) หน้า
- ๓.๓ ผแนวก ๓ ใบเสนอราคา จำนวน ๒ (สอง) หน้า

ความใดในเอกสารแนบท้ายสัญญาที่ขัดหรือแย้งกับข้อความในสัญญานี้ ให้ใช้ข้อความในสัญญานี้บังคับ และในกรณีที่เอกสารแนบท้ายสัญญาขัดแย้งกันเอง ผู้ขายจะต้องปฏิบัติตามคำวินิจฉัยของผู้ซื้อ คำวินิจฉัยของผู้ซื้อให้ถือเป็นที่สุด และผู้ขายไม่มีสิทธิเรียกร้องราคา ค่าเสียหาย หรือค่าใช้จ่ายใดๆเพิ่มเติมจากผู้ซื้อทั้งสิ้น

ข้อ ๔ การส่งมอบ

ผู้ขายจะส่งมอบสิ่งของที่ซื้อขายตามสัญญาให้แก่ผู้ซื้อ ณ ศูนย์พัฒนาเด็กสังกัดเทศบาลนครนครปฐม (ศูนย์ ๑ - ๗) , ศูนย์อบรมเด็กก่อนเกณฑ์วัดพระปฐมเจดีย์ , โรงเรียนสังกัดเทศบาลนครนครปฐม , และโรงเรียนสังกัดสำนักงานคณะกรรมการการศึกษาขั้นพื้นฐาน (สพฐ.) รายละเอียดตามรายการจัดส่งอาหารเสริม(นม) ที่แนบท้ายสัญญาซื้อขายฉบับนี้ให้ครบถ้วนและถูกต้องตามที่กำหนดไว้ในข้อ ๑ และ ๒ แห่งสัญญานี้

การส่งมอบสิ่งของตามสัญญานี้ ไม่ว่าจะเป็นการส่งมอบเพียงครั้งเดียว หรือส่งมอบหลายครั้ง ผู้ขายจะต้องแจ้งกำหนดเวลาส่งมอบแต่ละครั้งโดยทำเป็นหนังสือนำไปยื่นต่อผู้ซื้อ ณ สำนักงานเทศบาลนครนครปฐม ในวันและเวลาทำการของผู้ซื้อ ก่อนวันส่งมอบไม่น้อยกว่า ๓ (สาม) วันทำการของผู้ซื้อ

ข้อ ๕ การตรวจรับ

เมื่อผู้ซื้อได้ตรวจรับสิ่งของที่ส่งมอบและเห็นว่าถูกต้องครบถ้วนตามสัญญาแล้ว ผู้ซื้อจะออกหลักฐานการรับมอบเป็นหนังสือไว้ให้ เพื่อผู้ขายนำมาเป็นหลักฐานประกอบการขอรับเงินค่าสิ่งของนั้น

ถ้าผลของการตรวจรับปรากฏว่า สิ่งของที่ผู้ขายส่งมอบไม่ตรงตามข้อ ๑ ผู้ซื้อทรงไว้ซึ่งสิทธิที่จะไม่รับสิ่งของนั้น ในกรณีเช่นว่านี้ ผู้ขายต้องรับนำสิ่งของนั้นกลับคืนโดยเร็วที่สุดเท่าที่จะทำได้และนำสิ่งของมาส่งมอบให้ใหม่ หรือต้องทำการแก้ไขให้ถูกต้องตามสัญญาด้วยค่าใช้จ่ายของผู้ขายเองและระยะเวลาที่เสียไปเพราะเหตุดังกล่าวผู้ขายจะนำมาอ้างเป็นเหตุขอขยายเวลาส่งมอบตามสัญญาหรือของคหรือลดค่าปรับไม่ได้

ในกรณีที่ผู้ขายส่งมอบสิ่งของถูกต้องแต่ไม่ครบจำนวน หรือส่งมอบครบจำนวนแต่ไม่ถูกต้องทั้งหมด ผู้ซื้อจะตรวจรับเฉพาะส่วนที่ถูกต้อง โดยออกหลักฐานการตรวจรับเฉพาะส่วนนั้นก็ได้ (ความในวรรคสามนี้ จะไม่กำหนดไว้ในกรณีที่ผู้ซื้อต้องการสิ่งของทั้งหมดในคราวเดียวกัน หรือการซื้อสิ่งของที่ประกอบเป็นชุดหรือหน่วย ถ้าขาดส่วนประกอบอย่างหนึ่งอย่างใดไปแล้ว จะไม่สามารถ



(ลงชื่อ) [Signature] ผู้ซื้อ (ลงชื่อ) โจรส ผู้ขาย

สำเนาถูกต้อง (นางสาววิรจรอง มีศรีสุข) (นางสาวลดาวัลย์ นิ่มอนงค์)

[Signature]
(นางศศิชา คุณนทีโลกจิรายุ)
เจ้าพนักงานพัสดุชำนาญงาน

[Signature]

ข้อ ๖ การชำระเงิน

(ก) ผู้ซื้อตกลงชำระเงินค่าสิ่งของตามข้อ ๑ ให้แก่ผู้ขาย เมื่อผู้ขายได้ส่งมอบอาหารเสริม (นม) ประจำภาคเรียนที่ ๒ ปีการศึกษา ๒๕๖๒ เสร็จเรียบร้อยตามสัญญาที่กำหนดแล้ว และผู้ซื้อได้รับมอบสิ่งของตามข้อ ๕ ไว้โดยครบถ้วนแล้ว

(ข) ผู้ซื้อตกลงชำระเงินค่าสิ่งของตามข้อ ๑ ให้แก่ผู้ขาย ดังนี้

๖.๑ เงินล่วงหน้า จำนวน - บาท () จะจ่ายให้ภายใน - วัน นับถัดจากวันลงนามในสัญญา ทั้งนี้ โดยผู้ขายจะต้องนำหลักประกันเงินล่วงหน้าเป็น (หนังสือค้ำประกันหรือหนังสือค้ำประกันอิเล็กทรอนิกส์ของธนาคารภายในประเทศหรือพันธบัตรรัฐบาลไทย) - - - - - เต็มตามจำนวนเงินล่วงหน้าที่จะได้รับ มามอบให้แก่ผู้ซื้อเป็นหลักประกันการชำระคืนเงินล่วงหน้าก่อนการรับชำระเงินล่วงหน้านั้น และผู้ซื้อจะคืนหลักประกันเงินล่วงหน้าให้แก่ผู้ขายเมื่อผู้ซื้อจ่ายเงินที่เหลือตามข้อ ๖.๒

๖.๒ เงินที่เหลือ จำนวน - บาท () จะจ่ายให้เมื่อผู้ซื้อได้รับมอบสิ่งของตามข้อ ๕ ไว้โดยถูกต้องครบถ้วนแล้ว

การจ่ายเงินตามเงื่อนไขแห่งสัญญานี้ ผู้ซื้อจะโอนเงินเข้าบัญชีเงินฝากธนาคารของผู้ขาย ชื่อธนาคาร - สาขา - ชื่อบัญชี - เลขที่บัญชี - ทั้งนี้ ผู้ขายตกลงเป็นผู้รับภาระเงินค่าธรรมเนียม หรือค่าบริการอื่นใดเกี่ยวกับการโอน รวมทั้งค่าใช้จ่ายใดๆ (ถ้ามี) ที่ธนาคารเรียกเก็บ และยินยอมให้มีการหักเงินดังกล่าวจากจำนวนเงินโอนในงวดนั้นๆ (ความในวรรคนี้ใช้สำหรับกรณีที่หน่วยงานของรัฐจะจ่ายเงินตรงให้แก่ผู้ขาย (ระบบ Direct Payment) โดยการโอนเงินเข้าบัญชีเงินฝากธนาคารของผู้ขาย ตามแนวทางที่กระทรวงการคลังหรือหน่วยงานของรัฐเจ้าของงบประมาณเป็นผู้กำหนด แล้วแต่กรณี)

ข้อ ๗ การรับประกันความชำรุดบกพร่อง

ผู้ขายตกลงรับประกันความชำรุดบกพร่องหรือข้อขัดข้องของสิ่งของตามสัญญานี้ เป็นเวลา - ปี - เดือน นับถัดจากวันที่ผู้ซื้อได้รับมอบสิ่งของทั้งหมดไว้โดยถูกต้องครบถ้วนตามสัญญา โดยภายในกำหนดเวลาดังกล่าว หากสิ่งของ ตามสัญญานี้เกิดชำรุดบกพร่องหรือข้อขัดข้องอันเนื่องมาจากการใช้งานตามปกติ ผู้ขายจะต้องจัดการซ่อมแซมหรือแก้ไขให้อยู่ในสภาพที่ใช้การได้ดีดังเดิม ภายใน - วัน นับถัดจากวันที่ได้รับแจ้งจากผู้ซื้อ โดยไม่คิดค่าใช้จ่ายใดๆ ทั้งสิ้น หากผู้ขายไม่จัดการซ่อมแซมหรือแก้ไขภายในกำหนดเวลาดังกล่าว ผู้ซื้อมีสิทธิที่จะทำการนั้นเองหรือจ้างผู้อื่นให้ทำการนั้นแทนผู้ขาย โดยผู้ขายต้องเป็นผู้ออกค่าใช้จ่ายเองทั้งสิ้น

ในกรณีเร่งด่วนจำเป็นต้องรีบแก้ไขเหตุชำรุดบกพร่องหรือข้อขัดข้องโดยเร็ว และไม่อาจรอคอยให้ผู้ขายแก้ไขในระยะเวลาที่กำหนดไว้ตามวรรคหนึ่งได้ ผู้ซื้อมีสิทธิเข้าจัดการแก้ไขเหตุชำรุดบกพร่องหรือข้อขัดข้องนั้นเอง หรือให้ผู้อื่นแก้ไขความชำรุดบกพร่องหรือข้อขัดข้อง โดยผู้ขายต้องรับผิดชอบชำระค่าใช้จ่ายทั้งหมด

การที่ผู้ซื้อทำการนั้นเอง หรือให้ผู้อื่นทำการนั้นแทนผู้ขาย ไม่ทำให้ผู้ขายหลุดพ้นจากความรับผิดชอบตามสัญญา หากผู้ขายไม่ชดใช้ค่าใช้จ่ายหรือค่าเสียหายตามที่ผู้ซื้อเรียกร้องผู้ซื้อมีสิทธิบังคับจากหลักประกันการปฏิบัติตามสัญญาได้

ข้อ ๘ หลักประกันการปฏิบัติตามสัญญา

ในขณะที่ทำสัญญานี้ผู้ขายได้นำหลักประกันเป็น - เป็นจำนวนเงิน - เท่ากับ () ของราคาทั้งหมดตามสัญญา มามอบให้แก่ผู้ซื้อเพื่อเป็นหลักประกันการปฏิบัติตามสัญญา

(ลงชื่อ)  ส่วนแนวถูกผู้ซื้อ

(ลงชื่อ)  ผู้ขาย

 ผู้ขาย

(นางสาววิรรอง มีศรีสุข) (นางสาวลดาวัลย์ นิมอนงค์)

(นางศศิษา คุณติลกจิรายุ)

เจ้าพนักงานพัสดุชำนาญงาน





กรณีผู้ขายใช้หนังสือค้ำประกันมาเป็นหลักประกันการปฏิบัติตามสัญญาหนังสือค้ำประกันดังกล่าวจะต้องออกโดยธนาคารที่ประกอบกิจการในประเทศไทย หรือโดยบริษัทเงินทุนหรือบริษัทเงินทุนหลักทรัพย์ที่ได้รับอนุญาตให้ประกอบกิจการเงินทุนเพื่อการพาณิชย์และประกอบธุรกิจค้ำประกันตามประกาศของธนาคารแห่งประเทศไทย ตามรายชื่อบริษัทเงินทุนที่ธนาคารแห่งประเทศไทยแจ้งเวียนให้ทราบตามแบบที่คณะกรรมการนโยบายการจัดซื้อจัดจ้างและการบริหารพัสดุภาครัฐกำหนด หรืออาจเป็นหนังสือค้ำประกันอิเล็กทรอนิกส์ตามวิธีการที่กรมบัญชีกลางกำหนดก็ได้ และจะต้องมีอายุการค้ำประกันตลอดไปจนกว่าผู้ขายพ้นข้อผูกพันตามสัญญา

หลักประกันที่ผู้ขายนำมามอบให้ตามวรรคหนึ่ง จะต้องมียุครอบคลุมความรับผิดชอบทั้งปวงของผู้ขายตลอดอายุสัญญา ถ้าหลักประกันที่ผู้ขายนำมามอบให้ดังกล่าวลดลงหรือเสื่อมค่าลง หรือมีอายุไม่ครอบคลุมถึงความรับผิดชอบของผู้ขายตลอดอายุสัญญา ไม่ว่าจะด้วยเหตุใดๆ ก็ตาม รวมถึงกรณีผู้ขายส่งมอบสิ่งของล่าช้าเป็นเหตุให้ระยะเวลาส่งมอบหรือวันครบกำหนดความรับผิดชอบในความชำรุดบกพร่องตามสัญญาเปลี่ยนแปลงไป ไม่ว่าจะเกิดขึ้นคราวใด ผู้ขายต้องหาหลักประกันใหม่หรือหลักประกันเพิ่มเติมให้มีจำนวนครบถ้วนตามวรรคหนึ่งนำมามอบให้แก่ผู้ซื้อภายใน _____ วัน นับถัดจากวันที่ได้รับแจ้งเป็นหนังสือจากผู้ซื้อ หลักประกันที่ผู้ขายนำมามอบไว้ตามข้อนี้ ผู้ซื้อจะคืนให้แก่ผู้ขายโดยไม่มีดอกเบี้ยเมื่อผู้ขายพ้นจากข้อผูกพันและความรับผิดชอบทั้งปวงตามสัญญาแล้ว

ข้อ ๙ การบอกเลิกสัญญา

ถ้าผู้ขายไม่ปฏิบัติตามสัญญาข้อใดข้อหนึ่ง หรือเมื่อครบกำหนดส่งมอบสิ่งของตามสัญญาแล้ว หากผู้ขายไม่ส่งมอบสิ่งของที่ตกลงขายให้แก่ผู้ซื้อหรือส่งมอบไม่ถูกต้อง หรือไม่ครบจำนวน ผู้ซื้อจะมีสิทธิบอกเลิกสัญญาทั้งหมดหรือแต่บางส่วนได้ การใช้สิทธิบอกเลิกสัญญานั้นไม่กระทบสิทธิของผู้ซื้อที่จะเรียกร้องค่าเสียหายจากผู้ขาย

ในกรณีที่ผู้ซื้อใช้สิทธิบอกเลิกสัญญา ผู้ซื้อจะมีสิทธิรับหรือบังคับจากหลักประกันตามข้อ ๖ และ ข้อ ๘ เป็นจำนวนเงินทั้งหมดหรือแต่บางส่วนก็ได้ แล้วแต่ผู้ซื้อจะเห็นสมควร และถ้าผู้ซื้อจัดซื้อสิ่งของจากบุคคลอื่นเพิ่มจำนวนหรือเฉพาะจำนวนที่ขาดส่ง แล้วแต่กรณี ภายในกำหนด ๑ (หนึ่ง) เดือน นับถัดจากวันบอกเลิกสัญญา ผู้ขายจะต้องชดใช้ราคาที่เพิ่มขึ้นจากราคาที่กำหนดไว้ในสัญญาด้วย

ข้อ ๑๐ ค่าปรับ

ในกรณีที่ผู้ซื้อมิได้ใช้สิทธิบอกเลิกสัญญาตามข้อ ๙ ผู้ขายจะต้องชำระค่าปรับให้ผู้ซื้อเป็นรายวันในอัตราร้อยละ ๐.๒๐ (ศูนย์จุดสองศูนย์) ของราคาส่งของที่ยังไม่ได้รับมอบ นับถัดจากวันครบกำหนดตามสัญญาจนถึงวันที่ผู้ขายได้นำสิ่งของมาส่งมอบให้แก่ผู้ซื้อจนถูกต้องครบถ้วนตามสัญญา

การคิดค่าปรับในกรณีสิ่งของที่ตกลงซื้อขายประกอปกกันเป็นชุด แต่ผู้ขายส่งมอบเพียงบางส่วน หรือขาดส่วนประกอบส่วนหนึ่งส่วนใดไปทำให้ไม่สามารถใช้งานได้โดยสมบูรณ์ ให้ถือว่ายังไม่ได้ส่งมอบสิ่งของนั้นเลย และให้คิดค่าปรับจากราคาส่งของเต็มทั้งชุด

ในระหว่างที่ผู้ซื้อยังมีได้ใช้สิทธิบอกเลิกสัญญานั้น หากผู้ซื้อเห็นว่าผู้ขายไม่อาจปฏิบัติตามสัญญาต่อไปได้ ผู้ซื้อจะใช้สิทธิบอกเลิกสัญญาและรับหรือบังคับจากหลักประกันตามข้อ ๖ และ ข้อ ๘ เรียกร้องให้ชดใช้ราคาที่เพิ่มขึ้นตามที่กำหนดไว้ในข้อ ๙ วรรคสองก็ได้ และถ้าผู้ซื้อได้แจ้งข้อเรียกค่าปรับไปยังผู้ขายเมื่อครบกำหนดส่งมอบแล้ว ผู้ซื้อจะมีสิทธิที่จะปรับผู้ขายจนถึงวันบอกเลิกสัญญาได้อีกถ้า



(ลงชื่อ) [Signature] ส่วนแผนผู้ซื้อต้อง (ลงชื่อ) [Signature] [Signature] ผู้ขาย
 (นางสาววิรรอง มีศรีสุข) (นางสาวลดาวัลย์ นิมอนงค์)
 (นางศศิษา คุณฉิลกจิราญ)
 เจ้าหน้าที่งานพัสดุชำนาญงาน

ข้อ ๑๑ การบังคับค่าปรับ ค่าเสียหาย และค่าใช้จ่าย

ในกรณีที่ผู้ขายไม่ปฏิบัติตามสัญญาข้อใดข้อหนึ่งด้วยเหตุใดๆ ก็ตาม จนเป็นเหตุให้เกิดค่าปรับ ค่าเสียหาย หรือค่าใช้จ่ายแก่ผู้ซื้อ ผู้ขายต้องชดใช้ค่าปรับ ค่าเสียหาย หรือค่าใช้จ่ายดังกล่าวให้แก่ผู้ซื้อโดยสิ้นเชิงภายในกำหนด ๓๐ (สามสิบ) วัน นับถัดจากวันที่ได้รับแจ้งเป็นหนังสือจากผู้ซื้อ หากผู้ขายไม่ชดใช้ให้ถูกต้องครบถ้วนภายในระยะเวลาดังกล่าวให้ผู้ซื้อที่มีสิทธิที่จะหักเอาจากจำนวนเงินค่าสิ่งของที่ซื้อขายที่ต้องชำระ หรือบังคับจากหลักประกันการปฏิบัติตามสัญญาได้ทันที

หากค่าปรับ ค่าเสียหาย หรือค่าใช้จ่ายที่บังคับจากเงินค่าสิ่งของที่ซื้อขายที่ต้องชำระ หรือหลักประกันการปฏิบัติตามสัญญาแล้วยังไม่เพียงพอ ผู้ขายยินยอมชำระส่วนที่เหลือที่ยังขาดอยู่จนครบถ้วนตามจำนวนค่าปรับ ค่าเสียหาย หรือค่าใช้จ่ายนั้น ภายในกำหนด ๓๐ (สามสิบ) วัน นับถัดจากวันที่ได้รับแจ้งเป็นหนังสือจากผู้ซื้อ

หากมีเงินค่าสิ่งของที่ซื้อขายตามสัญญาที่หักไว้จ่ายเป็นค่าปรับ ค่าเสียหาย หรือค่าใช้จ่ายแล้วยังเหลืออยู่อีกเท่าใด ผู้ซื้อจะคืนให้แก่ผู้ขายทั้งหมด

ข้อ ๑๒ การงดหรือลดค่าปรับ หรือขยายเวลาส่งมอบ

ในกรณีที่มีเหตุเกิดจากความผิดหรือความบกพร่องของฝ่ายผู้ซื้อ หรือเหตุสุดวิสัย หรือเกิดจากพฤติการณ์อันหนึ่งอันใดที่ผู้ขายไม่ต้องรับผิดชอบตามกฎหมาย หรือเหตุอื่นตามที่กำหนดในกฎกระทรวง ซึ่งออกตามความในกฎหมายว่าด้วยการจัดซื้อจัดจ้างและการบริหารพัสดุภาครัฐ ทำให้ผู้ขายไม่สามารถส่งมอบสิ่งของตามเงื่อนไขและกำหนดเวลาแห่งสัญญานี้ได้ ผู้ขายมีสิทธิของงดหรือลดค่าปรับหรือขยายเวลาส่งมอบตามสัญญาได้ โดยจะต้องแจ้งเหตุหรือพฤติการณ์ดังกล่าวพร้อมหลักฐานเป็นหนังสือให้ผู้ซื้อทราบภายใน ๑๕ (สิบห้า) วัน นับถัดจากวันที่เหตุนั้นสิ้นสุดลง หรือตามที่กำหนดในกฎกระทรวงดังกล่าว

ถ้าผู้ขายไม่ปฏิบัติให้เป็นไปตามความในวรรคหนึ่ง ให้ถือว่าผู้ขายได้สละสิทธิเรียกร้องในการที่จะงดหรือลดค่าปรับหรือขยายเวลาส่งมอบตามสัญญา โดยไม่มีเงื่อนไขใดๆ ทั้งสิ้น เว้นแต่กรณีเหตุเกิดจากความผิดหรือความบกพร่องของฝ่ายผู้ซื้อซึ่งมีหลักฐานชัดเจนหรือผู้ซื้อทราบที่อยู่แล้วตั้งแต่ต้น

การงดหรือลดค่าปรับหรือขยายเวลาส่งมอบตามสัญญาตามวรรคหนึ่ง อยู่ในดุลพินิจของผู้ซื้อที่จะพิจารณาตามที่เห็นสมควร

ข้อ ๑๓ การใช้เรือไทย

ถ้าสิ่งของที่จะต้องส่งมอบให้แก่ผู้ซื้อตามสัญญานี้ เป็นสิ่งของที่ผู้ขายจะต้องส่งหรือนำเข้ามาจากต่างประเทศ และสิ่งของนั้นต้องนำเข้ามาโดยทางเรือในเส้นทางเดินเรือที่มีเรือไทยเดินอยู่ และสามารถให้บริการรับขนได้ตามที่รัฐมนตรีว่าการกระทรวงคมนาคมประกาศกำหนด ผู้ขายต้องจัดการให้สิ่งของดังกล่าวบรรทุกโดยเรือไทยหรือเรือที่มีสิทธิเช่นเดียวกับเรือไทยจากต่างประเทศมายังประเทศไทย เว้นแต่จะได้รับอนุญาตจากกรมเจ้าท่าก่อนบรรทุกของนั้นลงเรืออื่นที่มีใช้เรือไทยหรือเป็นของที่รัฐมนตรีว่าการกระทรวงคมนาคมประกาศยกเว้นให้บรรทุกโดยเรืออื่นได้ ทั้งนี้ ไม่ว่าการส่งหรือนำเข้าสิ่งของดังกล่าวจากต่างประเทศจะเป็นแบบใด

ในการส่งมอบสิ่งของตามสัญญาให้แก่ผู้ซื้อ ถ้าสิ่งของนั้นเป็นสิ่งของตามวรรคหนึ่ง ผู้ขายจะต้องส่งมอบใบตราส่ง (Bill of Lading) หรือสำเนาใบตราส่งสำหรับของนั้น ซึ่งแสดงว่าได้บรรทุกของไทยหรือเรือที่มีสิทธิเช่นเดียวกับเรือไทยให้แก่ผู้ซื้อพร้อมกับการส่งมอบสิ่งของด้วย



(ลงชื่อ) [Signature] [Signature] [Signature] ผู้ขาย

..... (นางสาววิรรong มีศรีสุข) (นางสาวลดาวัลย์ นิมอนงค์)
(นางศศิชา คุณดิลกจิรายุ)
เจ้าพนักงานพัสดุชำนาญงาน

[Signature]

ในกรณีที่มีสิ่งของดังกล่าวไม่ได้บรรทุกจากต่างประเทศมายังประเทศไทย โดยเรือไทยหรือเรือที่มีสิทธิเช่นเดียวกับเรือไทย ผู้ขายต้องส่งมอบหลักฐานซึ่งแสดงว่าได้รับอนุญาตจากกรมเจ้าท่า ให้บรรทุกของโดยเรืออื่นได้หรือหลักฐานซึ่งแสดงว่าได้ชำระค่าธรรมเนียมพิเศษเนื่องจากการไม่บรรทุกของโดยเรือไทยตามกฎหมายว่าด้วยการส่งเสริมการพาณิชย์แล้วอย่างใดอย่างหนึ่งแก่ผู้ซื้อด้วย

ในกรณีที่ผู้ขายไม่ส่งมอบหลักฐานอย่างใดอย่างหนึ่งดังกล่าวในวรรคสองและวรรคสามให้แก่ผู้ซื้อ แต่จะขอส่งมอบสิ่งของดังกล่าวให้ผู้ซื้อก่อนโดยยังไม่รับชำระเงินค่าสิ่งของ ผู้ซื้อที่มีสิทธิรับสิ่งของดังกล่าวไว้ก่อนและชำระเงินค่าสิ่งของเมื่อผู้ขายได้ปฏิบัติถูกต้องครบถ้วนดังกล่าวแล้วได้

สัญญานี้ทำขึ้นเป็นสองฉบับ มีข้อความถูกต้องตรงกัน คู่สัญญาได้อ่านและเข้าใจข้อความโดยละเอียดตลอดแล้ว จึงได้ลงลายมือชื่อพร้อมทั้งประทับตรา (ถ้ามี) ไว้เป็นสำคัญต่อหน้าพยาน และคู่สัญญาต่างยึดถือไว้ฝ่ายละหนึ่งฉบับ

(ลงชื่อ) ร้อยเอก..........ผู้ซื้อ
(สมศักดิ์ หวลบุตรตา)
รองนายกเทศมนตรี ปฏิบัติราชการแทน
นายกเทศมนตรีนครนครปฐม

(ลงชื่อ)..........ผู้ขาย
(นางสาววิรงรอง มีศรีสุข), (นางสาวลดาวัลย์ นิ่มอนงค์)
สหกรณ์โคนมกำแพงแสน จำกัด



(ลงชื่อ)..........พยาน
(นางสาวพรรณกมล แก้วบ่อ)
ผู้อำนวยการสำนักการศึกษา

(ลงชื่อ)..........พยาน
(นางสาวปณิตตรา ไทยอาภรณ์)
นิติกรชำนาญการ

สำเนาถูกต้อง

(นางศศิชา คุณติลกจิรายุ)
เจ้าพนักงานพัสดุชำนาญงาน

เลขที่โครงการ ๖๖๑๐๙๒๑๒๒๖๙

ร่างขอบเขตงานหรือรายละเอียดคุณลักษณะเฉพาะ
โครงการจัดซื้ออาหารเสริม (นม) ภาคเรียนที่ ๒ ปีการศึกษา ๒๕๖๖

๑. ความเป็นมา/เหตุผลความจำเป็น

ด้วยสำนักการศึกษา เทศบาลนครนครปฐม ได้จัดงบประมาณรายจ่ายประจำปีงบประมาณ พ.ศ.๒๕๖๗ แผนงานการศึกษา งานระดับก่อนวัยเรียนและประถมศึกษา หมวดค่าวัสดุ ประเภท วัสดุงานบ้านงานครัว รายการค่าอาหารเสริม (นม) งบประมาณ ตั้งไว้ ๒๒,๓๗๕,๗๐๐ บาท (ยี่สิบสองล้านสามแสนเจ็ดหมื่นห้าพันเจ็ดร้อยบาทถ้วน) เพื่อจ่ายเป็นค่าอาหารเสริม (นม) ให้กับศูนย์พัฒนาเด็กสังกัดเทศบาลนครปฐม ศูนย์อบรมเด็กก่อนเกณฑ์วัดพระปฐมเจดีย์ โรงเรียนสังกัดเทศบาลนครปฐม และโรงเรียนสังกัดสำนักงานคณะกรรมการการศึกษาขั้นพื้นฐาน (สพฐ.)

๒. วัตถุประสงค์

เพื่อจัดหาอาหารเสริม (นม) ให้กับศูนย์พัฒนาเด็กสังกัดเทศบาลนครปฐม ศูนย์อบรมเด็กก่อนเกณฑ์วัดพระปฐมเจดีย์ โรงเรียนสังกัดเทศบาลนครปฐม และโรงเรียนสังกัดสำนักงานคณะกรรมการการศึกษาขั้นพื้นฐาน (สพฐ.)

๓. คุณสมบัติผู้เสนอราคา

๑. ผู้เสนอราคาต้องเป็นผู้ประกอบการที่มีคุณสมบัติตรงตามเงื่อนไขที่เทศบาลนครปฐมกำหนด
๒. ผู้เสนอราคาต้องไม่เป็นผู้ที่ถูกระงับชื่อไว้ในบัญชีรายชื่อผู้ทำงานของทางราชการ
๓. ผู้เสนอราคาต้องมีอาชีพจำหน่ายอาหารเสริม (นม) ที่ได้รับมอบอำนาจจากองค์การส่งเสริมกิจการโคนมแห่งประเทศไทย (อ.ส.ค.)

๔. ระยะเวลาดำเนินการ

ภาคเรียนที่ ๒ ปีการศึกษา ๒๕๖๖

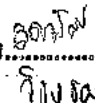
ลงชื่อ  ผู้ซื้อ ลงชื่อ  รับผิดชอบ



๕. การส่งมอบพัสดุ

รายละเอียดการจัดส่งอาหารเสริม (นม) ตามรายละเอียดแนบท้ายร่างขอบเขตฯ (วันจันทร์ - วันศุกร์ วันวันหยุดราชการและวันหยุดราชการเพิ่มเติมให้ลดจำนวนการส่งมอบตามที่มีการประกาศหยุดเรียน)

๖. หลักเกณฑ์การคัดเลือก/หรือพิจารณาคัดเลือก

ใช้เกณฑ์ราคา ราคากลางที่คณะกรรมการกำหนด เมื่อวันที่ ๖ ธันวาคม ๒๕๖๕ ดังนี้

ประเภทผลิตภัณฑ์นม	ราคากลาง	หน่วย
นมพาสเจอร์ไรส์ (๒๐๐ มิลลิลิตร)	๖.๘๙	บาท/ถุง
นม ยู เอช ที ชนิดกล่อง (๒๐๐ มิลลิลิตร)	๘.๑๓	บาท/กล่อง

๗. งบประมาณ

เทศบาลอยู่ถึงงบประมาณรายจ่ายประจำปีงบประมาณ พ.ศ.๒๕๖๗ แผนงานการศึกษา งานระดับก่อนวัยเรียนและประถมศึกษา หมวดค่าวัสดุงานบ้านงานครัว รายการค่าอาหารเสริม (นม) งบประมาณตั้งไว้ ๒๒,๓๗๕,๗๐๐ บาท (ยี่สิบสองล้านสามแสนเจ็ดหมื่นห้าพันเจ็ดร้อยบาทถ้วน)

สำเนาถูกต้อง

๑. นมพาสเจอร์ไรส์ (๒๐๐ มิลลิลิตร) จำนวน ๑,๐๔๔,๓๗๒ ถุง ๆ ละ ๖.๘๙ บาท

เป็นเงิน ๗,๑๙๕,๕๔๗.๕๘ บาท

๒. นม ยู เอช ที ชนิดกล่อง (๒๐๐ มิลลิลิตร) จำนวน ๓๑๓,๙๐๘ กล่อง ๆ ละ ๘.๑๓ บาท

เป็นเงิน ๒,๕๕๒,๐๗๒.๐๔ บาท

รวมเป็นเงินทั้งสิ้น ๙,๗๔๗,๕๑๙.๕๒ บาท (เก้าล้านเจ็ดแสนสี่หมื่นเจ็ดพันห้าร้อยสิบเก้าบาทห้าสิบสองสตางค์)





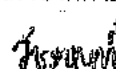

(นางสาวศศิธร สวัสดิกิจ)

(นางปิยะวดี แยมประชา)

(นายวัชรนนท์ เสียงเพราะ)



งวดงานและการจ่ายเงิน

จ่ายชำระเงินให้แก่ผู้ขาย เมื่อผู้ขายได้ส่งมอบพัสดุ ครบถ้วนถูกต้อง ตามสัญญาซื้อขายเรียบร้อยแล้ว

๙. อัตราค่าปรับ

กำหนดค่าปรับเป็นรายวันในอัตราร้อยละ ๐.๒๐ ของราคาสินค้าของที่ยังมิได้รับมอบ นับตั้งแต่วันครบกำหนด ตามสัญญาจนถึงวันที่ผู้ขายได้นำสิ่งของมาส่งมอบให้แก่ผู้ซื้อจนถูกต้องครบถ้วนตามสัญญา

๑๐. การกำหนดระยะเวลารับประกันความชำรุดบกพร่อง -

คณะกรรมการจัดทำร่างขอบเขตของงานฯ

(ลงชื่อ).....ประธานกรรมการ
(นางสาวศศิธร สวัสดิ์กิจ)
รท.หัวหน้าฝ่ายการศึกษานอกระบบฯ

(ลงชื่อ).....กรรมการ
(นางปิยะวดี แยมประชา)
นักวิชาการศึกษานำนวมการ

(ลงชื่อ).....กรรมการ
(นายวีชระนทร์ เสียงเพราษ)
นักวิชาการศึกษาปฏิบัติการ

ลงชื่อ.....ผู้ซื้อ
ลงชื่อ.....ผู้ขาย
กันตม



สำเนาถูกต้อง

(นางศศิชา คุณดิลกจิรายุ)
เจ้าพนักงานพัสดุชำนาญงาน



ประกาศคณะกรรมการอาหารนมเพื่อเด็กและเยาวชน
เรื่อง หลักเกณฑ์และวิธีการดำเนินงานโครงการอาหารเสริม (นม) โรงเรียน
ประจำปีการศึกษา ๒๕๖๒ ฉบับที่ ๒

อาศัยอำนาจตามคำสั่งกระทรวงมหาดไทยและสหกรณ์ ที่ ๓๘๘/๒๕๖๒ ลงวันที่ ๒ เมษายน พ.ศ. ๒๕๖๒ ประกอบกับมติคณะรัฐมนตรีเมื่อวันที่ ๒๖ มีนาคม พ.ศ. ๒๕๖๒ คณะกรรมการอาหารนมเพื่อเด็กและเยาวชน จึงออกประกาศไว้ ดังต่อไปนี้

- ข้อ ๑ ประกาศนี้ให้ใช้บังคับตั้งแต่บัดนี้เป็นต้นไป
- ข้อ ๒ บรรดาประกาศ คำสั่ง หรือหลักเกณฑ์อื่นใดในส่วนที่กำหนดไว้แล้วในประกาศอื่น ซึ่งขัดหรือแย้งกับประกาศนี้ ให้ใช้ประกาศฉบับนี้แทน
- ข้อ ๓ ในกรณีที่มีปัญหาใดเกี่ยวกับการปฏิบัติตามประกาศฉบับนี้ ให้คณะกรรมการอาหารนมเพื่อเด็กและเยาวชนลงมติวินิจฉัยชี้ขาด มติวินิจฉัยชี้ขาดของคณะกรรมการอาหารนมเพื่อเด็กและเยาวชน ให้ถือเป็นที่สุด

ข้อ ๔ ในประกาศนี้

“ผู้ประกอบการผลิตก้อนนม” หมายความว่า ผู้ผลิตนมพาสเจอร์ไรส์ หรือนม ยู เอช ที ซึ่งมีคุณสมบัติครบถ้วนตามข้อ ๕ ของประกาศฯ นี้

“ศูนย์รวบรวมน้ำนมดิบ” หมายความว่า สถานประกอบการที่รับและรวบรวมน้ำนมดิบ จากเกษตรกรสมาชิก โดยได้รับการรับรองมาตรฐานการปฏิบัติที่ดีสำหรับศูนย์รวบรวมน้ำนมดิบ (มกษ. ๖๔๐๑-๒๕๕๙) จากกรมปศุสัตว์ หรือหน่วยรับรองภายนอกที่ขึ้นทะเบียนกับกรมปศุสัตว์เรียบร้อยแล้ว

“ฟาร์มโคนม” หมายความว่า สถานประกอบการที่เลี้ยงโคนม ที่ได้รับการรับรองมาตรฐานการปฏิบัติทางการเกษตรที่ดีสำหรับฟาร์มโคนม (มกษ. ๖๔๐๒-๒๕๖๒) จากกรมปศุสัตว์ โดยต้องส่งน้ำนมโคเข้าสู่โรงงานแปรรูปของผู้ประกอบการผลิตก้อนนมโดยตรง และมีผลการตรวจคุณภาพและปริมาณน้ำนมโคจากกรมปศุสัตว์ ๑๒ เดือน

“โครงการ” หมายความว่า โครงการอาหารเสริม (นม) โรงเรียน

“คณะกรรมการ” หมายความว่า คณะกรรมการอาหารนมเพื่อเด็กและเยาวชน

“คณะอนุกรรมการบริหารกลาง” หมายความว่า คณะอนุกรรมการบริหารกลางโครงการอาหารเสริม (นม) โรงเรียน

“คณะอนุกรรมการขับเคลื่อนกลุ่มพื้นที่” หมายความว่า คณะอนุกรรมการขับเคลื่อนโครงการอาหารนมเพื่อเด็กและเยาวชนระดับกลุ่มพื้นที่ (๕ กลุ่ม)

“คณะทำงานขับเคลื่อนโครงการอาหารนมเพื่อเด็กและเยาวชนระดับจังหวัด” หมายความว่า คณะทำงานซึ่งแต่งตั้งโดยคณะอนุกรรมการขับเคลื่อนกลุ่มพื้นที่ และให้หมายความรวมถึงคณะทำงานขับเคลื่อนโครงการอาหารนมเพื่อเด็กและเยาวชนระดับจังหวัดซึ่งแต่งตั้งก่อนปีการศึกษา ๒๕๖๒

สำเนาถูกต้อง

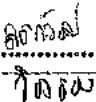
ลงชื่อ  ผู้ชื่อ ลงชื่อ  ผู้ชาย

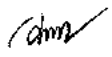

ศึกษา คุณหญิงศิริยา
นางงานพัสดุชำนาญงาน



"คณะกรรมการขับเคลื่อนโครงการอาหารนมเพื่อเด็กและเยาวชนระดับอำเภอ" หมายความว่า คณะทำงานซึ่งแต่งตั้งโดยคณะกรรมการขับเคลื่อนโครงการอาหารนมเพื่อเด็กและเยาวชนระดับจังหวัด และให้หมายความรวมถึงคณะกรรมการขับเคลื่อนโครงการอาหารนมเพื่อเด็กและเยาวชนระดับอำเภอซึ่งแต่งตั้งก่อนปีการศึกษา ๒๕๖๖

"คณะกรรมการพิจารณาโทษ" หมายความว่า คณะทำงานซึ่งแต่งตั้งโดยคณะกรรมการบริหารกลาง และให้หมายความรวมถึงคณะกรรมการพิจารณาโทษซึ่งแต่งตั้งก่อนปีการศึกษา ๒๕๖๖ เพื่อทำหน้าที่ตรวจสอบ กลั่นกรอง และพิจารณาโทษสำหรับผู้ประกอบการผลิตภัณฑ์นมที่ฝ่าฝืนหรือไม่ปฏิบัติตามหลักเกณฑ์ที่กำหนดไว้

"คณะกรรมการตรวจสอบโรงงานหรือสถานประกอบการ" หมายความว่า คณะทำงานซึ่งแต่งตั้งโดยคณะกรรมการขับเคลื่อนกลุ่มพื้นที่ และให้หมายความรวมถึงคณะกรรมการตรวจสอบโรงงานหรือสถานประกอบการซึ่งแต่งตั้งก่อนปีการศึกษา ๒๕๖๖ เพื่อทำหน้าที่ตรวจสอบปริมาณและคุณภาพน้ำนมโครวมทั้งเอกสารต่าง ๆ ที่เกี่ยวข้องกับการผลิตผลิตภัณฑ์นมในโครงการและการซื้อขายน้ำนมโค

"คณะกรรมการประเมินผลการดำเนินงานโครงการ" หมายความว่า คณะทำงานประเมินผลการดำเนินงานโครงการซึ่งแต่งตั้งโดยคณะกรรมการบริหารกลาง เพื่อทำหน้าที่ประเมินผลโครงการทุกปีการศึกษา และจัดทำรายงานผลการประเมินเสนอต่อคณะกรรมการบริหารกลางโครงการ

"คณะกรรมการสอบข้อเท็จจริง" หมายความว่า คณะทำงานซึ่งแต่งตั้งโดยคณะกรรมการขับเคลื่อนโครงการอาหารนมเพื่อเด็กและเยาวชนระดับจังหวัด และให้หมายความรวมถึงคณะกรรมการสอบข้อเท็จจริงซึ่งแต่งตั้งก่อนปีการศึกษา ๒๕๖๖ เพื่อทำหน้าที่ตรวจสอบและรวบรวมพยานหลักฐานข้อเท็จจริง และรายงานผลการตรวจสอบข้อเท็จจริงต่อคณะกรรมการขับเคลื่อนโครงการอาหารนมเพื่อเด็กและเยาวชนระดับจังหวัด

"คณะกรรมการตรวจสอบปริมาณน้ำนมโค" หมายความว่า คณะทำงานซึ่งแต่งตั้งโดยคณะกรรมการบริหารกลาง เพื่อทำหน้าที่ตรวจสอบคุณสมบัติ และปริมาณน้ำนมโคที่ผู้ประกอบการผลิตภัณฑ์นมสมัครเข้าร่วมโครงการ เพื่อนำไปใช้ในการจัดสรรสิทธิและพื้นที่การจำหน่ายนมโรงเรียน

"อ.ส.ค." หมายความว่า องค์การส่งเสริมกิจการโคนมแห่งประเทศไทย

"หน่วยจัดซื้อ" หมายความว่า องค์การปกครองส่วนท้องถิ่น หรือโรงเรียนในสังกัดสำนักงานคณะกรรมการการศึกษาขั้นพื้นฐานในพื้นที่กรุงเทพมหานคร หรือโรงเรียนเอกชน

"นมพาสเจอร์ไรส์" หมายความว่า นมพาสเจอร์ไรส์ตามประกาศกระทรวงสาธารณสุข เรื่อง นมโค

"นม ยู เอช ที" หมายความว่า นม ยู เอช ที ตามประกาศกระทรวงสาธารณสุข เรื่อง นมโค

"มีศูนย์รวบรวมน้ำนมดิบ หรือฟาร์มโคนมเป็นของตนเอง" หมายความว่า

(๑) ผู้ประกอบการผลิตภัณฑ์นมมีหุ้นส่วนในศูนย์รวบรวมน้ำนมดิบ หรือฟาร์มโคนม หรือ

(๒) ชื่อผู้ประกอบการผลิตภัณฑ์นมเป็นชื่อเดียวกับศูนย์รวบรวมน้ำนมดิบ หรือฟาร์มโคนม

ทั้งนี้ ทั้ง (๑) และ (๒) ต้องมีหลักฐานทางกฎหมายที่แสดงได้ว่าเป็นเจ้าของศูนย์รวบรวมน้ำนมดิบ หรือฟาร์มโคนม

"ผู้ประกอบการผลิตภัณฑ์นมที่มีผลประโยชน์ร่วมกันกับผู้ประกอบการรายอื่น" หมายความว่า ผู้ประกอบการผลิตภัณฑ์นมที่อื่นสิทธิเข้าร่วมโครงการ เป็นผู้มีส่วนได้เสียไม่ว่าโดยทางตรงหรือทางอ้อม ในกิจการของผู้ประกอบการที่อื่นสิทธิเข้าร่วมโครงการในปีการศึกษาเดียวกัน สำเนาถูกต้อง

การมีส่วนได้เสียไม่ว่าโดยทางตรงหรือทางอ้อมข้างต้น ได้แก่ การที่ผู้ประกอบการผลิตภัณฑ์นมดังกล่าว มีความสัมพันธ์กันในลักษณะดังต่อไปนี้

(นางศศิชา คุณเดิลกิจราษฎร์)

กรรมการบริหารศูนย์รวมน้ำนมดิบอำเภอ...



ลงชื่อ.....ผู้ซื้อ ลงชื่อ.....ผู้ขาย

(๑) มีความ...

Handwritten signature/initials.

(๑) มีความสัมพันธ์ในเชิงบริหาร โดยผู้จัดการ หน่วยงานผู้จัดการ กรรมการผู้จัดการ ผู้บริหาร หรือผู้ประกอบการผลิตภัณฑ์นมที่มีอำนาจในการดำเนินกิจการประกอบผลิตภัณฑ์นมรายหนึ่ง มีอำนาจหรือสามารถใช้อำนาจในการบริหารจัดการกิจการของผู้ประกอบการอีกรายหนึ่งหรือหลายรายที่ยื่นสิทธิเข้าร่วมโครงการในปีการศึกษาเดียวกัน

(๒) มีความสัมพันธ์ในเชิงทุน โดยผู้ประกอบการผลิตภัณฑ์นมเป็นหุ้นส่วนในห้างหุ้นส่วนสามัญ หรือเป็นหุ้นส่วนไม่จำกัดความรับผิดในห้างหุ้นส่วนจำกัด หรือเป็นผู้ถือหุ้นรายใหญ่ในบริษัทจำกัด หรือบริษัทมหาชนจำกัด เป็นหุ้นส่วนในห้างหุ้นส่วนสามัญ หรือผู้เป็นหุ้นส่วนไม่จำกัดความรับผิดในห้างหุ้นส่วนจำกัด หรือผู้ถือหุ้นรายใหญ่ในบริษัทจำกัดหรือบริษัทมหาชนจำกัดอีกรายหนึ่งหรือหลายรายที่ยื่นสิทธิเข้าร่วมโครงการในปีการศึกษาเดียวกัน

คำว่า "ผู้ถือหุ้นรายใหญ่" หมายความว่า ผู้ถือหุ้นซึ่งถือหุ้นเกินกว่าร้อยละ ๒๕ ในกิจการนั้น

(๓) มีความสัมพันธ์กันในลักษณะไขว้กันระหว่าง (๑) และ (๒) โดยผู้จัดการ หน่วยงานผู้จัดการ กรรมการผู้จัดการ ผู้บริหารหรือผู้ประกอบการผลิตภัณฑ์นมที่มีอำนาจในการดำเนินกิจการประกอบผลิตภัณฑ์นมรายหนึ่ง เป็นห้างหุ้นส่วนจำกัด หรือผู้ถือหุ้นรายใหญ่ในบริษัทจำกัดหรือบริษัทมหาชนจำกัดอีกรายหนึ่งหรือหลายรายที่ยื่นสิทธิเข้าร่วมโครงการในปีการศึกษาเดียวกัน หรือในนัยกลับกัน

การดำรงตำแหน่ง การเป็นหุ้นส่วน หรือการเข้าถือหุ้นดังกล่าวข้างต้นของคู่สมรส หรือบุตรที่ยังไม่บรรลุนิติภาวะของบุคคลใน (๑) (๒) หรือ (๓) ให้ถือว่าเป็นการดำรงตำแหน่ง การเป็นหุ้นส่วน หรือการถือหุ้นของบุคคลดังกล่าว

ในกรณีบุคคลใช้ชื่อบุคคลอื่นเป็นผู้จัดการ หน่วยงานผู้จัดการ กรรมการผู้จัดการ ผู้บริหาร ผู้เป็นหุ้นส่วน หรือผู้ถือหุ้นโดยที่ตนเองเป็นผู้ใช้อำนาจในทางบริหารที่แท้จริง หรือเป็นหุ้นส่วนหรือผู้ถือหุ้นที่แท้จริงของห้างหุ้นส่วน บริษัทจำกัด หรือบริษัทมหาชนแล้วแต่กรณี และห้างหุ้นส่วน บริษัทจำกัด หรือบริษัทมหาชนที่เกี่ยวข้องได้ยื่นสิทธิเข้าร่วมโครงการในปีการศึกษาเดียวกัน ให้ถือว่าผู้ประกอบการผลิตภัณฑ์นมมีความสัมพันธ์กันตาม (๑) (๒) หรือ (๓) แล้วแต่กรณี

ในกรณีมีปัญหาที่เกี่ยวข้องกับการพิจารณาว่าผู้ประกอบการผลิตภัณฑ์นมมีผลประโยชน์ร่วมกันกับผู้ประกอบการผลิตภัณฑ์นมรายอื่น ให้คณะกรรมการขับเคลื่อนกลุ่มพื้นที่ลงมติวินิจฉัยชี้ขาด และให้มีมติวินิจฉัยชี้ขาดของคณะกรรมการขับเคลื่อนกลุ่มพื้นที่ถือเป็นที่สุด

หมวด ๓

หลักเกณฑ์และเงื่อนไขของผู้ประกอบการผลิตภัณฑ์นมที่เข้าร่วมโครงการและการสมัครเข้ารับการจัดสรรสิทธิและพื้นที่การจำหน่าย

ข้อ ๕ ผู้ประกอบการผลิตภัณฑ์นมที่มีสิทธิสมัครเข้ารับการจัดสรรสิทธิและพื้นที่การจำหน่าย ต้องมีคุณสมบัติดังต่อไปนี้

๕.๑ เป็นผู้ผ่านการตรวจสอบคุณสมบัติโดยคณะกรรมการตรวจสอบปริมาณน้ำนมโค โดยมีรายชื่อและปริมาณน้ำนมโคบัญชีรายชื่อตามประกาศคณะกรรมการบริหารกลาง

๕.๒ กรณีเป็นผู้ประกอบการที่เข้าร่วมโครงการในปีการศึกษา ๒๕๖๕ ซึ่งถูกตรวจพบว่าการผลิตนมโรงเรียนที่ไม่ได้คุณภาพและมาตรฐานตามเกณฑ์ที่กำหนด ซึ่งเป็นกรณีร้ายแรงตามประกาศกระทรวงสาธารณสุขว่าด้วย เรื่อง นมโค และมาตรฐานจุลินทรีย์ที่ทำให้เกิดโรค อันได้แก่ พบเชื้อก่อโรค

ลงชื่อ.....ผู้ชื่อ.....ลงชื่อ.....ผู้ขาย



คุณศิริกรใจราย) หรือชื่อ.....

Handwritten signature or initials at the bottom right corner.

หรืออี โคลิ (E. coli) ต้องมีผลตรวจประเมินสถานที่ผลิตและผลวิเคราะห์คุณภาพผลิตภัณฑ์นมโรงเรียน ประจำปี จากสำนักงานคณะกรรมการอาหารและยา หรือรายงานของสำนักงานสาธารณสุขจังหวัดว่ามีผลวิเคราะห์ ผลิตภัณฑ์นมโรงเรียนผ่านเกณฑ์มาตรฐานที่เป็นปัจจุบัน ภายในภาคเรียนที่ ๒/๒๕๖๕ ก่อนวันปิดรับสมัคร

ทั้งนี้ ผู้ประกอบการผลิตภัณฑ์นมตามวรรคหนึ่ง จะได้รับการพิจารณาจัดสรรสิทธิ การจำหน่าย ไม่เกินกว่าสิทธิสูงสุดที่จะได้รับตามหลักเกณฑ์การพิจารณาสิทธิการจำหน่ายนมโรงเรียน ตามประวัติการดำเนินการที่ผ่านมา โดยอ้างอิงตามช่วงเวลาที่ถูกตัดสิทธิการจำหน่ายในปีการศึกษา ๒๕๖๕

ข้อ ๖ การสมัครเข้ารับการจัดสรรสิทธิและพื้นที่การจำหน่าย

๖.๑ ผู้ประกอบการผลิตภัณฑ์นมที่ประสงค์จะสมัครเข้ารับการจัดสรรสิทธิและพื้นที่ การจำหน่าย ต้องจัดทำคำเสนอขอเข้าร่วมโครงการ และต้องกรอกข้อมูลรายละเอียดให้ครบถ้วนสมบูรณ์ ถูกต้องตรงตามความเป็นจริง และห้ามมิให้ระบุข้อความอันเป็นเท็จในคำเสนอขอเข้าร่วมโครงการ

๖.๒ ผู้ประกอบการผลิตภัณฑ์นมจะต้องยื่นสมัครเข้าโครงการแยกตามรายโรงงาน และยื่นสมัครเฉพาะกลุ่มพื้นที่ที่โรงงานของตนเองตั้งอยู่เท่านั้น โดยผู้ประกอบการผลิตภัณฑ์นม ๑ โรงงาน สามารถยื่นแบบสมัครได้เพียง ๑ ฉบับต่อปีการศึกษา

๖.๓ ปริมาณน้ำนมโคทั้งหมดที่ยื่นสมัคร ต้องไม่เกินปริมาณน้ำนมของผู้ประกอบการ ผลิตภัณฑ์นมที่ระบุในบัญชีรายชื่อตามประกาศคณะกรรมการบริหารกลาง

ข้อ ๗ ให้คณะกรรมการบริหารกลางเป็นผู้ประกาศวัน เวลา และสถานที่รับสมัครเข้ารับ การจัดสรรสิทธิและพื้นที่การจำหน่าย โดยประกาศล่วงหน้าอย่างน้อย ๕ วัน และให้มีช่วงเวลารับสมัคร อย่างน้อย ๑ วันทำการ

กรณีที่มีเหตุจำเป็นที่ส่งผลต่อการบริหารจัดการโครงการให้คณะกรรมการบริหารกลาง ดำเนินการประกาศรับสมัครผู้ประกอบการผลิตภัณฑ์นมเข้าร่วมโครงการ ประจำปีการศึกษา ๒๕๖๖ เพิ่มเติม เฉพาะบางกลุ่มพื้นที่ได้ โดยกำหนดระยะเวลาประกาศล่วงหน้าและช่วงเวลารับสมัครตามความเหมาะสม

ข้อ ๘ ให้คณะกรรมการขับเคลื่อนกลุ่มพื้นที่ แต่งตั้งคณะทำงานเพื่อดำเนินการรับสมัคร ตามวัน เวลา สถานที่ที่คณะกรรมการบริหารกลางกำหนด

หมวด ๒

หน้าที่ของผู้ประกอบการผลิตภัณฑ์นมที่เข้าร่วมโครงการ

ข้อ ๙ ผู้ประกอบการผลิตภัณฑ์นมที่เข้าร่วมโครงการ ต้องปฏิบัติตามดังต่อไปนี้

๙.๑ ผู้ประกอบการผลิตภัณฑ์นมที่เข้าร่วมโครงการ ต้องผลิตและจำหน่ายผลิตภัณฑ์นม ในโครงการภายในประเทศไทยเท่านั้น

๙.๒ ผู้ประกอบการผลิตภัณฑ์นมที่ได้รับการจัดสรรสิทธิและพื้นที่การจำหน่ายแล้ว ต้องดำเนินการจำหน่ายและจัดส่งผลิตภัณฑ์นมโรงเรียนตามพื้นที่ที่ได้รับการจัดสรรเท่านั้น

กรณีผู้ประกอบการผลิตภัณฑ์นมมีความประสงค์แลกเปลี่ยนสิทธิและพื้นที่การจำหน่าย หรือขอยกเลิกการเข้าร่วมโครงการ ให้ทำหนังสือแจ้งคณะกรรมการขับเคลื่อนกลุ่มพื้นที่ภายใน ๗ วันทำการ นับแต่วันถัดจากวันประกาศผลการจัดสรรสิทธิและพื้นที่การจำหน่าย พร้อมเหตุผลประกอบการพิจารณา กรณีแลกเปลี่ยนสิทธิและพื้นที่การจำหน่ายให้แนบหลักฐานเป็นลายลักษณ์อักษรที่แสดงว่าระหว่างผู้ประกอบการ ผลิตภัณฑ์นมทั้งสองฝ่ายมีความสมัครใจแลกเปลี่ยนกันโดยเป็นไปตามหลักโลจิสติกส์ และยังไม่ได้ดำเนินการ ทำสัญญากับหน่วยจัดซื้อ เพื่อให้คณะกรรมการขับเคลื่อนกลุ่มพื้นที่ให้ความเห็นชอบกับยื่นคำร้อง โดยพิจารณาของคณะกรรมการขับเคลื่อนกลุ่มพื้นที่ถือเป็นที่สุด

ลงชื่อ.....ผู้ซื้อ ลงชื่อ.....ผู้ขาย



วิชา คุณศิริพรจิราย) งานพัสดุชำนาญงาน

Handwritten signature or initials.

กรณีการขอยกเลิกเข้าร่วมโครงการหลังเปิดภาคเรียนเนื่องจากเหตุสุดวิสัย เช่น ผู้ประกอบการผลิตภัณฑ์นมเล็กกิจการ โรงงานผลิตนมต้องหยุดการผลิตจากเหตุต่าง ๆ ที่ไม่สามารถแก้ไขได้ ในระหว่างโครงการ เป็นต้น ให้ผู้ประกอบการผลิตภัณฑ์นมทำหนังสือแจ้งคณะกรรมการขับเคลื่อนกลุ่มพื้นที่ พร้อมเหตุผลประกอบการยกเลิก เพื่อให้คณะกรรมการขับเคลื่อนกลุ่มพื้นที่ให้ความเห็นชอบก่อนยกเลิก

ทั้งนี้ ในการขอแลกเปลี่ยนสิทธิและพื้นที่การจำหน่ายหรือการขอยกเลิกเข้าโครงการ ผู้ประกอบการผลิตภัณฑ์นมต้องรับผิดชอบหรือจัดหาผู้รับผิดชอบแทนในการรับซื้อน้ำนมโคจากฟาร์มโคนม หรือศูนย์รวบรวมน้ำนมดิบคู่สัญญาตลอด ๓๖๕ วัน ตามที่ได้แจ้งเป็นข้อมูลประกอบการยื่นแบบแสดงคุณสมบัติ และข้อ ๙.๖ โดยจัดทำแผนการบริหารจัดการน้ำนมโคที่รับซื้อจากศูนย์รวบรวมน้ำนมดิบหรือฟาร์มโคนม ตลอด ๓๖๕ วัน ฉบับเพิ่มเติม (นร.๔) แนบให้คณะกรรมการขับเคลื่อนกลุ่มพื้นที่พิจารณาด้วย

๙.๓ ผู้ประกอบการผลิตภัณฑ์นมต้องทำสัญญาซื้อขายเป็นหนังสือกับหน่วยจัดซื้อ ให้แล้วเสร็จอย่างน้อยภายใน ๕ วันทำการ ก่อนเปิดภาคเรียนในแต่ละภาคการศึกษา โดยวันเปิดภาคเรียน เป็นไปตามที่กระทรวงศึกษาธิการกำหนด หรือตามประกาศของโรงเรียน หรือส่วนราชการอื่น หากไม่สามารถ ดำเนินการได้ ให้ทำหนังสือแจ้งเหตุผลความจำเป็น ให้ อ.ส.ค. พทราบ ไม่น้อยกว่า ๕ วันทำการ ก่อนวันเปิดภาคเรียน และให้หน่วยจัดซื้อ แจ้งคณะกรรมการขับเคลื่อนกลุ่มพื้นที่แก้ไขปัญหาโดยเร็วที่สุด เพื่อให้นักเรียน ได้รับนมโรงเรียนตั้งแต่วันแรกของการเปิดภาคเรียน

เมื่อผู้ประกอบการผลิตภัณฑ์นมทำสัญญาซื้อขายเสร็จเป็นที่เรียบร้อยแล้ว ให้ส่งสำเนา สัญญาซื้อขายดังกล่าว พร้อมเอกสารที่เกี่ยวข้องให้กับ อ.ส.ค. ภายใน ๑๕ วัน หลังเปิดภาคเรียน ทั้งนี้ ให้ อ.ส.ค. ส่งสำเนาสัญญาซื้อขายดังกล่าวให้กรมปศุสัตว์ภายใน ๓๐ วัน

๙.๔ กรณีผู้ประกอบการผลิตภัณฑ์นมไม่สามารถเข้าทำสัญญาได้ ให้ อ.ส.ค. ทำหนังสือ แจ้งคณะกรรมการบริหารกลางทราบ และแจ้งคณะทำงานสอบข้อเท็จจริงในพื้นที่ เพื่อดำเนินการตรวจสอบ ข้อเท็จจริง ภายใน ๑๕ วัน แล้วรายงานผลการตรวจสอบข้อเท็จจริงไปยังคณะทำงานพิจารณาโทษ เพื่อพิจารณาดำเนินการให้แล้วเสร็จ ภายใน ๑๕ วัน ทั้งนี้ ในระหว่างการดำเนินการตรวจสอบข้อเท็จจริง ให้ อ.ส.ค. เข้าดำเนินการทำสัญญาและจัดส่งผลิตภัณฑ์นมแทนผู้ประกอบการผลิตภัณฑ์นมรายเดิมไปพลาจก่อน หรือมอบอำนาจให้ผู้ประกอบการผลิตภัณฑ์นมในกลุ่มพื้นที่ดำเนินการแทนคราวละ ๑ เดือน โดยให้ อ.ส.ค. หรือผู้รับมอบอำนาจจาก อ.ส.ค. รองรับแทนส่งน้ำนมโคที่มีคุณภาพตามข้อ ๑๑.๒ ของผู้ประกอบการ ผลิตภัณฑ์นมรายเดิม และแจ้งคณะกรรมการขับเคลื่อนกลุ่มพื้นที่ทราบ ทั้งนี้ จนกว่าคณะทำงานพิจารณาโทษ พิจารณาแล้วเสร็จ

กรณีคณะทำงานพิจารณาโทษพิจารณาแล้วพบว่าผู้ประกอบการผลิตภัณฑ์นมเป็นผู้กระทำ ความผิด ให้ อ.ส.ค. ดำเนินการแทนหรือมอบอำนาจให้ผู้ประกอบการผลิตภัณฑ์นมในกลุ่มพื้นที่ดำเนินการแทนจน ถึงสุดโครงการ และแจ้งคณะกรรมการขับเคลื่อนกลุ่มพื้นที่ทราบ ภายใน ๑๕ วัน นับจากวันที่ทำสัญญา

กรณีคณะทำงานพิจารณาโทษพิจารณาแล้วพบว่าผู้ประกอบการผลิตภัณฑ์นมไม่ใช่ ผู้กระทำผิด และยังไม่สามารถทำสัญญากับหน่วยจัดซื้อได้ ให้ อ.ส.ค. ดำเนินการประสานงานผู้ประกอบการ ผลิตภัณฑ์นมที่มีความประสงค์แลกเปลี่ยนสิทธิและพื้นที่การจำหน่ายกับผู้ประกอบการผลิตภัณฑ์นมรายเดิม พร้อมเหตุผลประกอบการพิจารณา ทั้งนี้ การแลกเปลี่ยนสิทธิและพื้นที่การจำหน่ายให้แนบหลักฐานเป็น ลายลักษณ์อักษรที่แสดงว่าระหว่างผู้ประกอบการผลิตภัณฑ์นมทั้งสองฝ่ายมีความสมัครใจแลกเปลี่ยนกัน โดยเป็นไปตามหลักโลจิสติกส์โดยพิจารณาแลกเปลี่ยนกันภายในกลุ่มพื้นที่เป็นอันดับแรกก่อนการพิจารณา รายที่อยู่นอกกลุ่มพื้นที่ และคู่แลกเปลี่ยนต้องยังไม่ได้ดำเนินการทำสัญญากับหน่วยจัดซื้อที่จะทำการแลกเปลี่ยนกัน

ลงชื่อ.....ผู้ซื้อ

ลงชื่อ.....ผู้ขาย

๓ ๑๖๖



สำเนาถูกต้อง หากภายใน...

ศึกษา คุณฉลิกจิรายุ

ผู้อำนวยการสำนักงานปศุสัตว์ชำนาญงาน

Handwritten signature

หากภายใน ๑๕ วันไม่สามารถหาคู่แลกเปลี่ยนได้ให้ อ.ส.ค. เป็นผู้ดำเนินการแลกเปลี่ยนสิทธิและพื้นที่จำหน่าย กับผู้ประกอบการผลิตภัณฑ์นมรายเดิม หากไม่สามารถดำเนินการแลกเปลี่ยนได้ สวทส. เป็นผู้ดำเนินการ แทนทั้งหมดและให้ยกเลิกสิทธิและพื้นที่จำหน่ายของผู้ประกอบการผลิตภัณฑ์นมรายเดิม โดยไม่มีถือเป็นความผิด ทั้งนี้ ให้ทำหนังสือแจ้งคณะกรรมการขับเคลื่อนกลุ่มพื้นที่ทราบ ภายใน ๑๕ วัน นับจากวันที่ทำสัญญา

๙.๕ ผู้ประกอบการผลิตภัณฑ์นมต้องจัดซื้อน้ำนมโคจากศูนย์รวบรวมน้ำนมดิบหรือ ฟาร์มโคนมซึ่งใบรับรอง GMP หรือ GAP ยังไม่หมดอายุ หรือมีหนังสือจากหน่วยงานที่ให้การรับรองแสดงว่า ผ่านการรับรองแล้ว และต้องซื้อตามที่ผู้สัญญาตระไว้ตั้งแต่ในการยื่นแบบแสดงคุณสมบัติ

ในกรณีที่มีการเปลี่ยนแปลงสัญญา เนื่องจากใบรับรอง GMP หรือ GAP หมดอายุ หรือถูกพักใช้ หรือถูกเพิกถอนใบรับรอง GMP หรือ GAP หรือประสบภาวะโรคระบาดสัตว์ ให้ผู้ประกอบการ ผลิตภัณฑ์นมทำหนังสือแจ้งคณะกรรมการขับเคลื่อนกลุ่มพื้นที่ที่ได้รับการจัดสรรสิทธิพื้นที่เพื่อตรวจสอบ คุณสมบัติและเห็นชอบก่อนการดำเนินการจัดซื้อน้ำนมโคจากผู้สัญญาตระไว้ใหม่

๙.๖ ผู้ประกอบการผลิตภัณฑ์นมต้องรับผิดชอบรับซื้อน้ำนมโคจากฟาร์มโคนม หรือศูนย์รวมน้ำนมดิบผู้สัญญาตระไว้ ๓๖๕ วัน

ทั้งนี้ ผู้ประกอบการผลิตภัณฑ์นมต้องดำเนินการส่งรายงานการรับซื้อน้ำนมโคทั้งหมด ในแต่ละเดือน ไปถึงคณะกรรมการขับเคลื่อนกลุ่มพื้นที่ภายในวันที่ ๑๕ ของเดือนถัดไป โดยพิจารณาตามวันที่ ลงรับเอกสารของคณะกรรมการขับเคลื่อนกลุ่มพื้นที่หรือวันที่ประทับตราไปรษณีย์ในเอกสาร เพื่อให้ คณะกรรมการขับเคลื่อนกลุ่มพื้นที่หรือคณะทำงานตรวจสอบโรงงานหรือสถานประกอบการสามารถตรวจสอบได้ โดยการดำเนินการดังกล่าวจะมีผลต่อการพิจารณาจัดสรรสิทธิในปีการศึกษาถัดไป

๙.๗ ผู้ประกอบการผลิตภัณฑ์นมต้องจัดส่งนมโรงเรียนให้กับหน่วยจัดซื้อตามสัญญาซื้อขาย ทั้งนี้ ต้องจัดเตรียมผลิตภัณฑ์นมสำรองเพิ่มไว้ในจำนวนที่เพียงพอ เพื่อใช้ในการตรวจสอบ ผลิตภัณฑ์นมโรงเรียนของโรงเรียนและหน่วยงานที่เกี่ยวข้อง

๙.๘ ผู้ประกอบการผลิตภัณฑ์นมจะต้องรับผิดชอบส่งนมโรงเรียนในวันเปิดภาคเรียน ตั้งแต่วันแรก ยกเว้นเปิดภาคเรียนในช่วงถือศีลออกตามหลักศาสนาอิสลาม หรือมีประกาศของกระทรวงศึกษาธิการ หรือตามประกาศของคณะกรรมการอาหารนมเพื่อเด็กและเยาวชน

กรณีการส่งนมโรงเรียนก่อนเปิดภาคเรียน ต้องส่งมอบนมโรงเรียนล่วงหน้าไม่น้อยกว่า ๗ วันทำการ หากมีการเปลี่ยนแปลงวันเปิดภาคเรียน หน่วยจัดซื้อสามารถแจ้งความประสงค์เป็นลายลักษณ์อักษร ในการเปลี่ยนแปลงวันและเวลาการส่งมอบนมโรงเรียนให้ผู้ประกอบการผลิตภัณฑ์นมทราบ

กรณีเปิด - ปิดเรียนด้วยเหตุพิเศษอื่นตามประกาศของกระทรวงศึกษาธิการ หรือโรงเรียน หรือส่วนราชการอื่น หน่วยจัดซื้อสามารถแจ้งความประสงค์เป็นลายลักษณ์อักษรในการเปลี่ยนแปลงวันและเวลา การส่งมอบนมโรงเรียนให้ผู้ประกอบการผลิตภัณฑ์นมทราบ เพื่อส่งมอบนมโรงเรียนตามที่หน่วยจัดซื้อกำหนด ทั้งนี้ แนวทางการจัดส่งนมโรงเรียนให้เป็นไปตามคณะกรรมการบริหารกลางพิจารณากำหนดโดยให้สอดคล้อง กับสถานการณ์ที่เกิดขึ้น

๙.๙ ต้องจัดส่งนมโรงเรียนให้ครบ ๒๖๐ วันต่อปีการศึกษา

ข้อ ๑๐ ในกรณีผลิตนมโรงเรียน ผู้ประกอบการผลิตภัณฑ์นมที่เข้าร่วมโครงการ ต้องปฏิบัติตามดังต่อไปนี้



๑๐.๑ ต้องเป็นผู้ทำการผลิตนมโรงเรียนจากโรงงานของตนเองที่ตั้งอยู่ ในกลุ่มพื้นที่ตามสิทธิ ที่ได้รับการจัดสรร เว้นแต่กรณีผู้ประกอบการผลิตภัณฑ์นมที่ผลิตเฉพาะนมพาสเจอร์ไรส์ สามารถจำหน่าย นม ยู เอช ที จากผู้ประกอบการผลิตภัณฑ์นมที่เข้าร่วมโครงการรายอื่น ๑ รายหรือมากกว่าได้ ทั้งนี้ ต้องแสดงสัญญาจ้าง อยู่น่าเชื่อถือ หรือสัญญาแลกเปลี่ยนน้ำนมโคกับนม ยู เอช ที โดยสัญญาต้องระบุไว้ตั้งแต่การยื่นแบบแสดงคุณสมบัติ

ลงชื่อ 

ผู้ซื้อ ลงชื่อ 

ผู้ขาย



นางสาว 
ผู้อำนวยการ 
สำนักงานพัฒนาผลิตภัณฑ์นม

ในการนี้จำเป็นหรือมีเหตุอันสมควรที่ไม่สามารถปฏิบัติตามวรรคหนึ่งได้ ซึ่งไม่ใช่เหตุเร่งด่วน ให้ผู้ประกอบการผลิตภัณฑ์นมแจ้งคณะกรรมการขับเคลื่อนกลุ่มพื้นที่เพื่อพิจารณาอนุมัติก่อนดำเนินการทำสัญญา

ในกรณีมีเหตุสุดวิสัยที่ไม่สามารถปฏิบัติตามวรรคหนึ่งได้ ซึ่งส่งผลกระทบต่อการบริโภคนมโรงเรียนของเด็กนักเรียน เช่น เหตุจากโรงงานผลิตนมต้องหยุดการผลิตฉุกเฉินจากเหตุเครื่องจักรชำรุดเสียหาย เหตุจากภัยธรรมชาติ เหตุจากอัตรากำลัง เหตุจากภาวะโครงการ เหตุจากการขัดข้องของระบบไฟฟ้า เหตุจากการรับซื้อน้ำนมโคเพื่อนำมาผลิตไม่ได้ด้วยเหตุต่าง ๆ เหตุจากตามประกาศของส่วนราชการที่จำเป็นต้องเปลี่ยนแปลงชนิดของนมกะทิชนิดนั้น เป็นต้น โดยต้องจัดทำหนังสือ ขู เอกซ์ ที หรือ นมพาสเจอร์ไรส์ แล้วแต่กรณี ให้ผู้ประกอบการผลิตภัณฑ์นมสามารถทำสัญญากับผู้ประกอบการผลิตภัณฑ์นมรายอื่นที่เข้าร่วมโครงการได้ ในการนี้ขอพิจารณาจัดหา นมพาสเจอร์ไรส์ ให้ผู้ประกอบการผลิตภัณฑ์นมทำสัญญากับผู้ประกอบการผลิตภัณฑ์นมรายอื่นที่เข้าร่วมโครงการภายในกลุ่มพื้นที่เดียวกันก่อน และให้แจ้งสถานการณ์คณะกรรมการขับเคลื่อนกลุ่มพื้นที่เพื่อทราบภายใน ๗ วัน นับแต่วันที่มีการส่งนมจากผู้ประกอบการผลิตภัณฑ์นมที่เข้าร่วมโครงการรายอื่น โดยให้เลขานุการคณะกรรมการขับเคลื่อนกลุ่มพื้นที่พิจารณาอนุมัติและรายงานคณะกรรมการขับเคลื่อนกลุ่มพื้นที่ทราบ

๑๐.๒ ต้องผลิตนมโรงเรียนที่มีคุณภาพ ดังนี้

๑๐.๒.๑ ใช้ น้ำนมโคจากศูนย์รวบรวมน้ำนมดิบหรือฟาร์มโคนมที่มีจำนวนเซลล์โซมาติก (Somatic Cell Count) ไม่เกิน ๕๐๐,๐๐๐ เซลล์/ลบ.ซม. โดยกรมปศุสัตว์จะดำเนินการเก็บตัวอย่างตรวจสอบน้ำนมโคก่อนผลิตที่หน้าโรงงานผลิตของผู้ประกอบการผลิตภัณฑ์นม หรือโรงงานที่รับจ้างผลิตที่แจ้งกับคณะกรรมการขับเคลื่อนกลุ่มพื้นที่ อย่างน้อยสองครั้งต่อภาคเรียน โดยเป็นผลวิเคราะห์จากห้องปฏิบัติการของหน่วยงานกรมปศุสัตว์หรือห้องปฏิบัติการที่กรมปศุสัตว์ให้การรับรอง

๑๐.๒.๒ ใช้ น้ำนมโคจากศูนย์รวบรวมน้ำนมดิบหรือฟาร์มโคนมที่มีปริมาณเนื้อนมรวม (Total Solid) ไม่ต่ำกว่าร้อยละ ๑๒.๒๕ โดยตรวจสอบน้ำนมโคก่อนผลิตที่หน้าโรงงานผลิตของผู้ประกอบการผลิตภัณฑ์นม หรือโรงงานที่รับจ้างผลิตที่แจ้งกับคณะกรรมการขับเคลื่อนกลุ่มพื้นที่ ซึ่งดำเนินการโดยกรมปศุสัตว์ อย่างน้อยสองครั้งต่อภาคเรียน โดยเป็นผลวิเคราะห์จากห้องปฏิบัติการของหน่วยงานกรมปศุสัตว์ หรือห้องปฏิบัติการที่กรมปศุสัตว์ให้การรับรอง

๑๐.๒.๓ ผลิตนมโรงเรียนให้ได้คุณภาพและมาตรฐานตามประกาศกระทรวงสาธารณสุข เรื่อง นมโค และมาตรฐานอาหารต้านจุลินทรีย์ที่ทำให้เกิดโรค พร้อมแสดงหลักฐานการตรวจยาปฏิชีวนะในน้ำนมดิบ

ทั้งนี้ ต้องมีค่าไขมัน (Fat) รวมกับเนื้อนมไม่รวมไขมัน (Solids non fat) ไม่น้อยกว่าร้อยละ ๑๑.๙๕ โดยสำนักงานคณะกรรมการอาหารและยา หรือสำนักงานสาธารณสุขจังหวัด จะดำเนินการเก็บตัวอย่างผลิตภัณฑ์นมโรงเรียนตรวจวิเคราะห์ตามประกาศกระทรวงสาธารณสุขว่าด้วยเรื่อง นมโค และมาตรฐานอาหารต้านจุลินทรีย์ที่ทำให้เกิดโรค ซึ่งผู้ประกอบการผลิตภัณฑ์นมต้องรับผิดชอบค่าใช้จ่ายในการตรวจวิเคราะห์ ทั้งนี้ ผู้ประกอบการผลิตภัณฑ์นมจะต้องส่งรายงานผลการตรวจวิเคราะห์ดังกล่าวเข้าต้นให้สำนักงานคณะกรรมการอาหารและยาทุกเดือน โดยเป็นผลวิเคราะห์จากห้องปฏิบัติการกรมวิทยาศาสตร์การแพทย์หรือศูนย์วิทยาศาสตร์การแพทย์ กรณีที่พบผลการตรวจวิเคราะห์รายเดือนไม่ผ่านตามประกาศกระทรวงสาธารณสุขดังกล่าว จะไม่มีการตรวจวิเคราะห์ครั้งที่ ๒ (Second Test)

๑๐.๒.๔ ห้ามใช้นมผงแทนน้ำนมโค หรือมีการสับเปลี่ยนใช้วัตถุดิบอื่นแทนนมโค

ลงชื่อ.....ผู้ซื้อ

ลงชื่อ.....ผู้ขาย



(นางศศิชา ฤกษ์ศิริราช) ๑๐.๒.๕ ต้อง... เจ้าพนักงานผลิตคุณภาพงาน

กิตติ

๑๐.๒.๕ ต้องดูแลสถานที่ผลิตอย่างสม่ำเสมอ โดยมีผลการตรวจประเมินสถานที่ผลิตอาหารตามหลักเกณฑ์ GMP กฎหมาย จากกระทรวงสาธารณสุขที่เป็นปัจจุบัน สอดคล้องตามที่กฎหมายกำหนด และมีคะแนนรวมทุกหมวด ไม่น้อยกว่าร้อยละ ๘๕

๑๐.๒.๖ ต้องดูแลสถานที่ผลิตอย่างสม่ำเสมอ โดยมีผลการตรวจประเมินสถานที่ผลิตอาหารตามหลักเกณฑ์และวิธีการผลิตที่ดี (GMP) จากกระทรวงสาธารณสุขที่เป็นปัจจุบัน ที่ผ่านตามเกณฑ์ประกาศกระทรวงสาธารณสุข และประกาศสำนักงานคณะกรรมการอาหารและยาที่เกี่ยวข้อง

๑๐.๒.๗ นมโรงเรียนต้องระบุวันเดือนปีที่ผลิต และวันเดือนปีที่หมดอายุ หรือวันเดือนปีที่ควรบริโภคก่อนไว้บนบรรจุภัณฑ์ กรณีผลิตก้อนนมชนิด ยู เอช ที ต้องมีอายุสำหรับการบริโภคไม่เกิน ๓๐ เดือน และในวันที่จัดส่งให้โรงเรียน ผลิตก้อนนมชนิด ยู เอช ที จะต้องมียุอายุสำหรับการบริโภคไม่น้อยกว่า ๔ เดือน

๑๐.๓ ต้องจัดทำข้อมูลยอดการใช้น้ำนมโคจากฟาร์มโคนม หรือศูนย์รวบรวมน้ำนมดิบของตนเอง หรือซื้อจากฟาร์มโคนมและศูนย์รวบรวมน้ำนมดิบอื่น (รายเดือน) ยอดการผลิตผลิตภัณฑ์นมโรงเรียน (รายเดือน) และยอดการส่งมอบผลิตภัณฑ์นมไปยังโรงเรียน (รายเดือน) และอื่น ๆ ตามแบบฟอร์มที่กรมปศุสัตว์กำหนด (แบบ นร.๓) เพื่อให้ตรวจสอบได้ โดยให้ผู้ประกอบการผลิตก้อนนมส่งสำเนาแบบ นร.๓ ถึงคณะกรรมการขับเคลื่อนกลุ่มพื้นที่ ภายในวันที่ ๑๕ ของเดือนถัดไป โดยพิจารณาตามวันที่ลงรับเอกสารของคณะกรรมการขับเคลื่อนกลุ่มพื้นที่หรือวันที่ประทับตราไปรษณีย์ในเอกสาร

ข้อ ๑๑ ผู้ประกอบการผลิตก้อนนมที่เข้าร่วมโครงการต้องดำเนินการขนส่ง และเก็บรักษา นมโรงเรียน ดังนี้

๑๑.๑ นมพาสเจอร์ไรส์ ต้องขนส่งด้วยรถที่เย็น และมีบันทึกแสดงการควบคุมอุณหภูมิ โดยการขนส่งจะต้องรักษาความเย็นไว้ตลอดเวลาที่อุณหภูมิไม่เกิน ๕ องศาเซลเซียส และผู้ประกอบการผลิตก้อนนมต้องมีรถที่เย็นในจำนวนที่เพียงพอและสอดคล้องกับสิทธิการจำหน่ายที่ได้รับ

๑๑.๒ นม ยู เอช ที ต้องขนส่งด้วยรถบรรทุกที่มีตู้หรือหลังคา หรือผ้าใบปิดมิดชิด โดยบรรจุในลังกระดาษและใส่ฉนวนกันความร้อน ๓๐ ชั้น โดยกล่องนมต้องไม่ยุบเสียหาย





๑๑.๓ ต้องกำหนดให้ผู้รับจ้างขนส่งนมโรงเรียน จัดส่งนมไปยังโรงเรียนในวันและเวลาราชการให้ทันต่อการแจกจ่ายให้แก่เด็กนักเรียน ดังนี้

๑๑.๓.๑ นม ยู เอช ที ต้องส่งไม่เกินครั้งละ ๓๐ วัน หรือรายสัปดาห์ในช่วงเปิดภาคเรียน

๑๑.๓.๒ นมพาสเจอร์ไรส์ต้องส่งทุกวันไม่เกินเวลา ๑๕.๐๐ น. หากไม่สามารถจัดส่งได้ ผู้ประกอบการผลิตก้อนนมต้องรับผิดชอบในการเก็บรักษานมโรงเรียนให้มีคุณภาพตามข้อ ๑๐.๒.๓ โดยให้ลัดหน้าตู้เย็น หรือถังแช่หรือน้ำแข็งให้กับโรงเรียนให้เพียงพอ

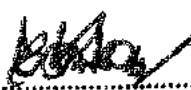
ทั้งนี้ หากมีการเปลี่ยนแปลงวัน และเวลาในการจัดส่งนมโรงเรียนจาก ข้อ ๑๑.๓.๑ หรือ ๑๑.๓.๒ ต้องได้รับความยินยอมเป็นลายลักษณ์อักษรจากหน่วยจัดซื้อก่อน

๑๑.๔ ต้องแจ้งรายละเอียดผู้รับจ้างขนส่งนมโรงเรียนตามแบบฟอร์มที่กรมปศุสัตว์กำหนด (แบบ นร.๕) มาให้กับกรมปศุสัตว์ในฐานะคณะกรรมการบริหารกลางและคณะกรรมการขับเคลื่อนกลุ่มพื้นที่ทราบ โดยให้แล้วเสร็จอย่างน้อย ๕ วันก่อนเปิดภาคเรียน หากไม่สามารถดำเนินการได้ให้ทำหนังสือแจ้งคณะกรรมการขับเคลื่อนกลุ่มพื้นที่ก่อนเปิดภาคเรียน ทั้งนี้ ต้องดำเนินการให้แล้วเสร็จภายใน ๑๕ วันหลังจากเปิดภาคเรียนและรับผิดชอบคุณภาพนมโรงเรียน รวมทั้ง บริการของผู้รับจ้างขนส่งนมโรงเรียนตามหลักเกณฑ์ที่กำหนดข้างต้น เพื่อให้กรมปศุสัตว์แสดงบัญชีรายชื่อผู้รับจ้างขนส่งนมโรงเรียนของผู้ประกอบการผลิตก้อนนมทุกรายบนเว็บไซต์ของกรมปศุสัตว์และเว็บไซต์ของ อ.ส.ค. เพื่อให้หน่วยจัดซื้อสามารถตรวจสอบรายชื่อสำหรับการติดต่อประสานงานการจัดส่งนมโรงเรียนได้

ลงชื่อ  ผู้ชื่อ อรรถพร ผู้ขาย   
 ลงชื่อ วิจิตร
 สำนักงาน อ.ส.ค.
 นางศศิชา คุณฉลิกจิรายุ
 เจ้าพนักงานพิสสุฯ
 อ.ส.ค.

๑๑.๕ ในกรณีที่มีการขนส่งผลิตภัณฑ์นมโรงเรียนจากโรงงานผลิตไปยังโรงเรียน หรือหน่วยจัดซื้อซึ่งมีระยะทางไกลและจำเป็นจะต้องพักผลิตภัณฑ์นมโรงเรียนเพื่อรอการส่งมอบผู้ประกอบการ ผลิตภัณฑ์นมจะต้องจัดหาสถานที่และดำเนินการจัดเก็บผลิตภัณฑ์นมโรงเรียนให้ถูกสุขลักษณะตามข้อ ๒๒ แล้วแจ้งคณะกรรมการขับเคลื่อนกลุ่มพื้นที่เพื่อคณะกรรมการขับเคลื่อนกลุ่มพื้นที่หรือผู้ที่ได้รับมอบหมายจากคณะกรรมการขับเคลื่อนกลุ่มพื้นที่เข้าตรวจสอบสุ่มลักษณะ

๑๑.๖ ต้องเป็นผู้จัดหาตู้เย็น หรือถังแช่สำหรับนมพาสเจอร์ไรส์ให้กับโรงเรียน ในการเก็บรักษานมโรงเรียนให้มีคุณภาพตามข้อ ๑๐.๒.๓ และต้องเป็นถังแช่ที่สะอาดสำหรับนมพาสเจอร์ไรส์และใช้น้ำแข็งที่สะอาด เพื่อให้โรงเรียนดูแลให้นมโรงเรียนมีความเย็นที่อุณหภูมิไม่เกิน ๘ องศาเซลเซียส โดยผู้ประกอบการผลิตภัณฑ์นมเป็นผู้จัดหาตู้เย็นหรือตู้แช่ (ชนิดก้นเหล็ก) ในการตรวจวัดอุณหภูมิให้กับโรงเรียน

ในการมีขีดส่งนม ยู เอช ที ผู้ประกอบการผลิตภัณฑ์นมต้องจัดหาแผ่นรองรับสินค้าที่มีสภาพสะอาดและยกสูงจากพื้นอย่างน้อย ๑๐ เซนติเมตร สำหรับวางผลิตภัณฑ์นม ยู เอช ที และจัดหาตู้มีนมโรงเรียนให้กับโรงเรียน พร้อมทั้งให้คำแนะนำในการปฏิบัติด้วย ทั้งนี้ โรงเรียนต้องดำเนินการตามหมวด ๔ แนวปฏิบัติในการเก็บรักษานมโรงเรียน ตามข้อ ๒๒

๑๑.๗ ให้ผู้ประกอบการผลิตภัณฑ์นมฟลูออไรด์ที่ได้รับอนุญาตผลิตเฉพาะคราวนมฟลูออไรด์จากสำนักงานคณะกรรมการอาหารและยา จำหน่ายผลิตภัณฑ์นมดังกล่าวได้เฉพาะพื้นที่ที่ได้รับอนุญาตให้จำหน่าย ซึ่งกำหนดในใบอนุญาตผลิตเฉพาะคราวเท่านั้น และห้ามจำหน่ายให้กับศูนย์พัฒนาเด็กเล็กก่อนวัยเรียน

หมวด ๓

หลักเกณฑ์การจัดสรรสิทธิและพื้นที่การจำหน่ายนมโรงเรียน

ข้อ ๑๒ ให้คณะกรรมการขับเคลื่อนกลุ่มพื้นที่ เป็นผู้พิจารณาคัดเลือกและจัดสรรสิทธิการจำหน่ายนมโรงเรียนในโครงการดังนี้

๑๒.๑ การพิจารณาคัดเลือกผู้ประกอบการผลิตภัณฑ์นมเข้ารับการจัดสรรสิทธิและพื้นที่การจำหน่าย ให้คณะกรรมการขับเคลื่อนกลุ่มพื้นที่คัดเลือกผู้ประกอบการผลิตภัณฑ์นมที่มีครุเข้ารับการจัดสรรสิทธิและพื้นที่การจำหน่าย โดยพิจารณาจากคุณสมบัติตามข้อ ๕ และหลักฐานการสมัครตามข้อ ๖ ให้รวบรวมรายชื่อผู้ประกอบการผลิตภัณฑ์นมที่มีสิทธิเข้าร่วมโครงการและปริมาณน้ำนมโคที่ยื่นสมัครเข้ามาพิจารณาในขั้นตอนถัดไป

หากพบว่าไม่มีคุณสมบัติตามข้อ ๕ และหลักฐานการสมัครตามข้อ ๖ ผู้ประกอบการผลิตภัณฑ์นมรายนั้นจะไม่ได้รับการพิจารณาเข้าร่วมโครงการ

๑๒.๒ การกำหนดปริมาณน้ำนมโคที่จะจัดสรรสิทธิการจำหน่ายในกลุ่มพื้นที่ ให้คำนวณปริมาณจากจำนวนนักเรียนที่บริโภคนมในโครงการ (โดยอ้างอิงจากหน่วยงานราชการที่รับผิดชอบ) ในแต่ละกลุ่มพื้นที่ในรอบปีการศึกษาที่ผ่านมา โดยคำนวณจากจำนวนวัน ๒๒๐ วันต่อปีการศึกษา คนละ ๑ ขวดหรือกล่องต่อวัน (๒๐๐ มล.) ทั้งนี้ ให้ปรับเพิ่มเพื่อชดเชยการสูญเสียจากกระบวนการแปรรูปประมาณร้อยละ ๕ ของปริมาณน้ำนมโครวมที่ใช้ในการผลิต

๑๒.๓ การจัดสรรสิทธิการจำหน่ายนมโรงเรียนในกลุ่มพื้นที่ ให้นำปริมาณน้ำนมโคที่ต้องการในกลุ่มพื้นที่ตามข้อ ๑๒.๒ เปรียบเทียบกับสิทธิที่ยื่นสมัครเข้าร่วมโครงการของผู้ประกอบการผลิตภัณฑ์นมที่พิจารณาแล้วตามข้อ ๑๒.๑ ดังนี้

ลงชื่อ.....ผู้ซื้อ

ลงชื่อ.....ผู้ขาย



สำเนาถูกต้อง ๑๒.๓.๑ กรณี...

นางศศิษา คุณศิริกราย) หัวหน้าส่วนที่ดูแลงาน

๑๒.๓.๑ กรณีข้อ ๑๒.๒ มากกว่าข้อ ๑๒.๑ ให้พิจารณาจัดสรรสิทธิให้ผู้ประกอบการผลิตภัณฑ์นมทุกรายตามสิทธิที่อื่นสมัครที่พิจารณาแล้วในข้อ ๑๒.๑ กรณีที่สิทธิยังคงเหลืออยู่ในกลุ่มพื้นที่ให้คณะอนุกรรมการขับเคลื่อนกลุ่มพื้นที่แจ้งมายังคณะอนุกรรมการบริหารกลางเพื่อพิจารณาจัดสรรสิทธิเพิ่มเติม

๑๒.๓.๒ กรณีข้อ ๑๒.๒ น้อยกว่าข้อ ๑๒.๑ ให้พิจารณาลดทอนตามข้อ ๑๒.๕ ยกเว้นผู้ประกอบการผลิตภัณฑ์นมที่มีวัตถุประสงค์ในการดำเนินงานศึกษา ทดลอง และวิจัย เพื่อหาวิธีแก้ไขปัญหาลูกเกี่ยวกับงานทางด้านเกษตรต่าง ๆ โดยไม่หวังผลตอบแทนเชิงธุรกิจ ให้ยกเว้นเงื่อนไขตามข้อ ๑๒.๕ และข้อ ๑๒.๖

๑๒.๔ การพิจารณาสิทธิการจำหน่ายนมโรงเรียนตามประวัติการดำเนินการที่ผ่านมา

๑๒.๔.๑ ผู้ประกอบการผลิตภัณฑ์นมที่ไม่มีประวัติฝ่าฝืนหลักเกณฑ์โครงการในปีการศึกษา ๒๕๖๕ จะได้รับการพิจารณาสิทธิเพิ่มเติมตามข้อ ๑๒.๖ ทั้งนี้ ไม่นับรวมผู้ประกอบการผลิตภัณฑ์นมที่ได้รับการดักเตือนตามหลักเกณฑ์โครงการปีการศึกษา ๒๕๖๕ หมวด ๒ ส่วนที่ ๒

๑๒.๔.๒ ผู้ประกอบการผลิตภัณฑ์นมมีประวัติฝ่าฝืนโทษตามหลักเกณฑ์โครงการในปีการศึกษา ๒๕๖๕ น้อยกว่าหรือเท่ากับ ๒ ครั้ง ในปีการศึกษา ๒๕๖๕ สิทธิที่ได้รับการจัดสรรในปีการศึกษา ๒๕๖๖ จะไม่มากกว่าสิทธิเดิมที่เคยได้รับจัดสรรในปีการศึกษา ๒๕๖๕

๑๒.๔.๓ ผู้ประกอบการผลิตภัณฑ์นมมีประวัติฝ่าฝืนโทษตามหลักเกณฑ์โครงการในปีการศึกษา ๒๕๖๕ ตั้งแต่ ๓ ครั้งขึ้นไป หรือมีประวัติการฝ่าฝืนตามหลักเกณฑ์โครงการในปีการศึกษา ๒๕๖๕ ซึ่งถูกลงโทษตัดสิทธิในปีการศึกษา ๒๕๖๕ แต่ไม่ใช่โทษจากกรณีร้ายแรงตามประกาศกระทรวงสาธารณสุขว่าด้วย เรื่อง นมโค และมาตรฐานจุลินทรีย์ที่ทำให้เกิดโรค อันได้แก่ พบเชื้อก่อโรคหรืออี โคไล (E.coli) สิทธิที่ได้รับการจัดสรรในปีการศึกษา ๒๕๖๖ จะไม่มากกว่าร้อยละ ๙๐ ของสิทธิเดิมที่เคยได้รับจัดสรรในปีการศึกษา ๒๕๖๕

๑๒.๔.๔ ผู้ประกอบการผลิตภัณฑ์นมมีประวัติถูกตัดสิทธิเนื่องจากกรณีร้ายแรงในช่วงภาคเรียนที่ ๑ ปีการศึกษา ๒๕๖๕ โดยตรวจพบที่มีการผลิตนมโรงเรียนที่ไม่ได้คุณภาพและมาตรฐานตามเกณฑ์ที่กำหนด ซึ่งเป็นไปตามประกาศกระทรวงสาธารณสุขว่าด้วย เรื่อง นมโค และมาตรฐานอาหารต้านจุลินทรีย์ที่ทำให้เกิดโรค อันได้แก่ พบเชื้อก่อโรคหรืออี โคไล (E.coli) หากภายหลังมีผลการยืนยันจากสำนักงานคณะกรรมการอาหารและยา หรือสำนักงานสาธารณสุขจังหวัดว่ามีผลวิเคราะห์ผลิตภัณฑ์ผ่านเกณฑ์มาตรฐานที่เป็นปัจจุบันมาแสดง สิทธิที่ได้รับการจัดสรรในปีการศึกษา ๒๕๖๖ จะไม่มากกว่าร้อยละ ๙๐ ของสิทธิเดิมที่เคยได้รับจัดสรรในปีการศึกษา ๒๕๖๕

๑๒.๔.๕ ผู้ประกอบการผลิตภัณฑ์นมมีประวัติถูกตัดสิทธิเนื่องจากกรณีร้ายแรงในช่วงภาคเรียนที่ ๒ ปีการศึกษา ๒๕๖๕ โดยตรวจพบที่มีการผลิตนมโรงเรียนที่ไม่ได้คุณภาพและมาตรฐานตามเกณฑ์ที่กำหนด ซึ่งเป็นไปตามประกาศกระทรวงสาธารณสุขว่าด้วย เรื่อง นมโค และมาตรฐานจุลินทรีย์ที่ทำให้เกิดโรค อันได้แก่ พบเชื้อก่อโรค หรืออี โคไล (E.coli) หากภายหลังมีผลการยืนยันจากสำนักงานคณะกรรมการอาหารและยา หรือสำนักงานสาธารณสุขจังหวัดว่ามีผลวิเคราะห์ผลิตภัณฑ์ผ่านเกณฑ์มาตรฐานที่เป็นปัจจุบันมาแสดง สิทธิที่ได้รับการจัดสรรในปีการศึกษา ๒๕๖๖ จะไม่มากกว่าร้อยละ ๕๐ ของสิทธิเดิมที่เคยได้รับจัดสรรในปีการศึกษา ๒๕๖๕

๑๒.๕ การลดทอนสิทธิการจำหน่ายนมโรงเรียน

๑๒.๕.๑ ให้พิจารณาลำดับความสำคัญของแหล่งที่มา น้ำนมโคของผู้ประกอบการผลิตภัณฑ์นม ตามหลักการระบบโลจิสติกส์และผู้ประกอบการผลิตภัณฑ์นมที่มีศูนย์รวบรวมน้ำนมดิบ หรือ ฟาร์มโคนมซึ่งรับน้ำนมโคจากสมาชิกของตนเอง โดยพิจารณาลดทอนสิทธิของผู้ประกอบการผลิตภัณฑ์นมซึ่งแยกตามที่มาของแหล่งน้ำนมโค ดังนี้

ลงชื่อ.....ผู้ชื่อ.....ผู้ชื่อ.....ผู้ชื่อย
.....
.....
.....



.....
(๑) กรณี.....
นางศศิษา คุณดีลอกจิรายุ
.....

(๑) กรณีแหล่งที่มาของน้ำนมโคมาจากศูนย์รวบรวมน้ำนมดิบ หรือฟาร์มโคนม เป็นของตนเองและตั้งอยู่ในกลุ่มพื้นที่ ไม่ต้องลดทอนปริมาณน้ำนมที่รับมาจากแหล่งดังกล่าว

(๒) กรณีแหล่งที่มาของน้ำนมโคมาจากศูนย์รวบรวมน้ำนมดิบ หรือฟาร์มโคนม เป็นของตนเอง แต่ตั้งอยู่นอกกลุ่มพื้นที่ ให้ลดทอนปริมาณน้ำนมโคจากแหล่งที่มาดังกล่าว ร้อยละ ๕

(๓) กรณีแหล่งที่มาของน้ำนมโคมาจากศูนย์รวบรวมน้ำนมดิบ หรือฟาร์มโคนม ที่มีใช้ศูนย์รวบรวมน้ำนมดิบ หรือฟาร์มโคนมของผู้ประกอบการผลิตภัณฑ์นม แต่ที่ตั้งอยู่ในกลุ่มพื้นที่ ให้ลดทอนปริมาณน้ำนมโคจากแหล่งที่มาดังกล่าว ร้อยละ ๕

(๔) กรณีแหล่งที่มาของน้ำนมโคมาจากศูนย์รวบรวมน้ำนมดิบ หรือฟาร์มโคนม ที่มีใช้ศูนย์รวบรวมน้ำนมดิบหรือฟาร์มโคนมของผู้ประกอบการผลิตภัณฑ์นม แต่ที่ตั้งอยู่นอกกลุ่มพื้นที่ ให้ลดทอนน้ำนมโคจากแหล่งที่มาดังกล่าว ร้อยละ ๑๐

ทั้งนี้ กรณีผู้ประกอบการผลิตภัณฑ์นมที่ขึ้นสิทธิไม่เกิน ๕ วันต่อวัน ซึ่งมีใช้ผู้ประกอบการผลิตภัณฑ์นมที่มีผลประโยชน์ร่วมกันกับผู้ประกอบการผลิตภัณฑ์นมรายอื่น ให้คำนวณสิทธิตาม ข้อ ๑๒.๕.๑ ให้เสร็จสิ้นก่อน แล้วจึงพิจารณาตามข้อ ๑๒.๕.๒ ถึงข้อ ๑๒.๕.๕ ต่อไป

๑๒.๕.๒ หากดำเนินการลดทอนตามข้อ ๑๒.๕.๑ แล้ว ยังมีปริมาณน้ำนมโค ที่เกินจาก ความต้องการในกลุ่มพื้นที่ตามข้อ ๑๒.๒ ให้นำสิทธิที่คำนวณได้ตามข้อ ๑๒.๕.๑ มาหักลดในอัตราเท่ากันทุก รายยกเว้นผู้ประกอบการผลิตภัณฑ์นมที่ขึ้นสิทธิไม่เกิน ๕ วันต่อวัน ซึ่งมีใช้ผู้ประกอบการผลิตภัณฑ์นมที่มี ผลประโยชน์ร่วมกันกับผู้ประกอบการผลิตภัณฑ์นมรายอื่น โดยสิทธิใหม่หลังปรับลดแล้วของผู้ประกอบการ ผลิตภัณฑ์นมแต่ละราย คำนวณได้จากผลคูณของสิทธิที่คำนวณได้ของผู้ประกอบการผลิตภัณฑ์นมรายนั้น ตามข้อ ๑๒.๕.๑ กับ ผลต่างของสิทธิที่ต่อภายในกลุ่มพื้นที่ทั้งหมดตามข้อ ๑๒.๒ และสิทธิจัดสรรเสร็จสิ้นแล้ว ของผู้ประกอบการผลิตภัณฑ์นมที่ได้รับการยกเว้นตามข้อ ๑๒.๓.๒ รวมกับสิทธิที่จัดสรรเสร็จสิ้นแล้วตามข้อ ๑๒.๕.๑ ของผู้ประกอบการผลิตภัณฑ์นมที่ขึ้นสิทธิไม่เกิน ๕ วันต่อวัน ซึ่งมีใช้ผู้ประกอบการผลิตภัณฑ์นม ที่มีผลประโยชน์ร่วมกันกับผู้ประกอบการผลิตภัณฑ์นมรายอื่น เว้นด้วยผลต่างของสิทธิที่คำนวณได้ ของผู้ประกอบการผลิตภัณฑ์นมทั้งหมดในกลุ่มพื้นที่ตามข้อ ๑๒.๕.๑ และสิทธิที่จัดสรรเสร็จสิ้นแล้ว ของผู้ประกอบการผลิตภัณฑ์นมที่ได้รับการยกเว้นตามข้อ ๑๒.๓.๒ รวมกับสิทธิที่จัดสรรเสร็จสิ้นแล้วตามข้อ ๑๒.๕.๑ ของผู้ประกอบการผลิตภัณฑ์นมที่ขึ้นสิทธิไม่เกิน ๕ วันต่อวัน ซึ่งมีใช้ผู้ประกอบการผลิตภัณฑ์นม ที่มีผลประโยชน์ร่วมกันกับผู้ประกอบการผลิตภัณฑ์นมรายอื่น

ทั้งนี้ ให้คำนวณสิทธิของแต่ละรายตามข้อ ๑๒.๕.๒ ให้เสร็จสิ้นก่อน แล้วจึงพิจารณาตามข้อ ๑๒.๕.๔ ต่อไป

๑๒.๖ กรณีไม่มีสิทธิที่เหลือจากการคำนวณตามข้อ ๑๒.๕ ให้เฉลี่ยตามสัดส่วนให้กับ ผู้ประกอบการผลิตภัณฑ์นมทุกรายตามข้อ ๑๒.๔.๑ ตามอัตราส่วนปริมาณน้ำนมโคที่ขึ้นในแบบ นร.๑.๑ โดยสิทธิที่เฉลี่ยตามสัดส่วนแล้วของแต่ละราย ต้องไม่เกินปริมาณสิทธิที่ขึ้นสมัครตามแบบ นร.๑.๑

ทั้งนี้ การเฉลี่ยสิทธิที่เหลือตามสัดส่วนนี้ ให้ยกเว้นผู้ประกอบการผลิตภัณฑ์นมที่ไม่ได้ เข้าร่วมโครงการในปี ๒๕๖๕ และผู้ประกอบการผลิตภัณฑ์นมที่ขึ้นสิทธิไม่เกิน ๕ วันต่อวัน ซึ่งมีใช้ผู้ประกอบการ ผลิตภัณฑ์นมที่มีผลประโยชน์ร่วมกันกับผู้ประกอบการผลิตภัณฑ์นมรายอื่น และผู้ประกอบการผลิตภัณฑ์นม ที่พิจารณาสิทธิเสร็จสิ้นแล้วตามข้อ ๑๒.๕.๒ ถึงข้อ ๑๒.๕.๕ โดยสิทธิใหม่ หลังปรับเพิ่มแล้วของผู้ประกอบการ ผลิตภัณฑ์นมตามข้อ ๑๒.๕.๑ คำนวณได้จากผลรวมของสิทธิใหม่หลังปรับลดแล้ว ของผู้ประกอบการผลิตภัณฑ์นม ตามข้อ ๑๒.๕.๑ รายนั้น ซึ่งนำมาจากยอดคำนวณตามข้อ ๑๒.๕.๒ กับผลคูณของสิทธิส่วนเกินที่คงเหลือ ทั้งหมดในกลุ่มพื้นที่หลังพิจารณาหักลบค่าสิทธิสูงสุดตามข้อ ๑๒.๕.๒ ถึงข้อ ๑๒.๕.๕ และสิทธิที่ขึ้นสมัครต้อง

ลงชื่อ.....ผู้ซื้อ

ลงชื่อ.....ผู้ขาย

๖๖๐๐



ตามแบบ...

.....

.....

.....

ตามแบบ นร.๑.๑ ของผู้ประกอบการผลิตภัณฑ์นมรายนั้น เสนอด้วยสิทธิที่ยื่นทั้งหมด ตามแบบ นร.๑.๑ ของผู้ประกอบการผลิตภัณฑ์นมตามข้อ ๑๒.๔.๑ ภายในกลุ่มพื้นที่นั้น โดยไม่รวบรวมผู้ประกอบการผลิตภัณฑ์นมที่ไม่ได้เข้าร่วมโครงการในปี ๒๕๖๕ และผู้ประกอบการผลิตภัณฑ์นมที่ยื่นสิทธิไม่เกิน ๕ ดันต่อวัน ซึ่งมีผู้ประกอบการผลิตภัณฑ์นมที่มีผลประโยชน์ร่วมกันกับผู้ประกอบการผลิตภัณฑ์นมรายอื่น

ข้อ ๑๓ ให้คุณอนุกรรมการขับเคลื่อนกลุ่มพื้นที่ดำเนินการจัดการจัดสรรพื้นที่การจำหน่ายให้กับผู้ประกอบการผลิตภัณฑ์นมที่ได้รับการจัดสรรสิทธิทุกรายในข้อ ๑๒ และรับฟังความคิดเห็นของผู้ประกอบการผลิตภัณฑ์นม ซึ่งมีหลักการเกณฑ์ในการจัดสรรพื้นที่การจำหน่าย ดังนี้

๑๓.๑ การจัดสรรพื้นที่การจำหน่าย ให้พิจารณาประวัติการจัดส่งนม การเข้าทำสัญญาซื้อขายของผู้ประกอบการผลิตภัณฑ์นมที่เป็นไปตามประกาศ ในปีการศึกษาที่ผ่านมา เป็นลำดับแรก โดยยึดหลักการระบบโลจิสติกส์ให้ครอบคลุมหน่วยจัดซื้อ หรือตำบล หรืออำเภอ และในกรณีที่มีผู้ประกอบการผลิตภัณฑ์นมมีประวัติการจัดส่งนมที่ไม่เป็นไปตามประกาศ ในปีการศึกษาที่ผ่านมา การจัดสรรพื้นที่การจำหน่าย คณะอนุกรรมการขับเคลื่อนกลุ่มพื้นที่มีอำนาจในการจัดสรรพื้นที่ให้กับผู้ประกอบการผลิตภัณฑ์นมรายอื่นได้ โดยยึดหลักการระบบโลจิสติกส์ให้ครอบคลุมหน่วยจัดซื้อ หรือตำบล หรืออำเภอ และจังหวัดใดมีผู้ประกอบการผลิตภัณฑ์นมที่มีโรงงานตั้งอยู่ในจังหวัดนั้นมากกว่า ๑ ราย ให้จัดสรรพื้นที่โดยนำสิทธิที่ต้องการในพื้นที่จังหวัดมาหารเฉลี่ยเท่ากันตามจำนวนผู้ประกอบการผลิตภัณฑ์นม ในส่วนของผู้ประกอบการผลิตภัณฑ์นมที่ยังมีสิทธิคงเหลือหลังจัดสรรพื้นที่จังหวัดนั้นแล้ว ให้พิจารณาจัดสรรพื้นที่การจำหน่ายในจังหวัดใกล้เคียงเป็นลำดับถัดไป

การจัดสรรพื้นที่การจำหน่ายแต่ละหมู่บ้าน ตำบล อำเภอ จังหวัด ให้กับผู้ประกอบการผลิตภัณฑ์นมแต่ละรายจะต้องไม่ขัดกับหลักการระบบโลจิสติกส์ของผู้ประกอบการผลิตภัณฑ์นมรายอื่น ๆ ซึ่งผู้ประกอบการผลิตภัณฑ์นมทุกรายสามารถดำเนินการได้

๑๓.๒ คณะอนุกรรมการขับเคลื่อนกลุ่มพื้นที่ดำเนินการจัดประชุมหาข้อรับฟังความคิดเห็นของผู้ประกอบการผลิตภัณฑ์นมที่ได้รับการจัดสรรสิทธิทุกรายในข้อ ๑๒ โดยให้ผู้ประกอบการผลิตภัณฑ์นมนำเสนอความคิดเห็นการจัดสรรพื้นที่การจำหน่ายเป็นลำดับก่อนอีกขรนำเสนอต่อคณะอนุกรรมการขับเคลื่อนกลุ่มพื้นที่เพื่อพิจารณาจัดสรรพื้นที่การจำหน่าย หากผู้ประกอบการผลิตภัณฑ์นมไม่สามารถตกลงในรายละเอียดการจัดสรรพื้นที่ได้ให้คณะอนุกรรมการขับเคลื่อนกลุ่มพื้นที่มีอำนาจชี้ขาด

๑๓.๓ กรณีพื้นที่ในโครงการนมฟลูออไรด์ ให้ใช้ข้อมูลตามที่ระบุในใบอนุญาตผลิตเฉพาะคราวนมฟลูออไรด์จากสำนักงานคณะกรรมการอาหารและยาประกอบการพิจารณาด้วย โดยห้ามจัดสรรนมฟลูออไรด์ให้ศูนย์พัฒนาเด็กเล็กก่อนวัยเรียน

ข้อ ๑๔ เมื่อการจัดสรรสิทธิและพื้นที่การจำหน่ายให้ผู้ประกอบการผลิตภัณฑ์นมเสร็จสิ้นแล้ว ให้คุณอนุกรรมการขับเคลื่อนกลุ่มพื้นที่รายงานผลการจัดสรรสิทธิและพื้นที่การจำหน่ายให้กรมปศุสัตว์ ในฐานะฝ่ายเลขานุการคณะกรรมการ รวบรวมนำเสนอต่อคณะกรรมการเพื่อทราบและประกาศผลการจัดสรรสิทธิและพื้นที่การจำหน่ายก่อนการทำสัญญา

ทั้งนี้ ให้คณะอนุกรรมการขับเคลื่อนกลุ่มพื้นที่ มีอำนาจสงวนไว้ซึ่งสิทธิในการจัดสรรสิทธิและพื้นที่การจำหน่ายนมโรงเรียนให้กับผู้ประกอบการผลิตภัณฑ์นม และการพิจารณาของคณะอนุกรรมการขับเคลื่อนกลุ่มพื้นที่ ไม่ถือเป็นข้อผูกพันหรือเป็นเงื่อนไขว่าผู้ประกอบการผลิตภัณฑ์นมจะได้รับการจัดสรรสิทธิจำหน่ายนมในโครงการเต็มตามปริมาณน้ำนมโคที่ได้จากฟาร์มโคนม หรือศูนย์รวบรวมน้ำนมดิบของตนเอง หรือซื้อจากฟาร์มโคนม หรือศูนย์รวบรวมน้ำนมดิบอื่น และผู้ประกอบการผลิตภัณฑ์นมไม่สามารถยกเอามาเป็นข้อเรียกร้องสิทธิหรือคำเสียหายที่อาจเกิดขึ้นในประการใด ๆ ได้ทั้งสิ้น และต้องรับผิดชอบน้ำนมโคที่ไม่ได้รับการจัดสรรสิทธิการจำหน่าย

สำเนาถูกต้อง

ลงชื่อ  ผู้ชื่อ

ลงชื่อ อดิศักดิ์ ภูมิลล

ผู้ขาย



ลงชื่อ...
กศศิษา คุณดิถีกริราย)
พนักงานพัสดุชำนาญงาน

หากมีการเปลี่ยนแปลงใด ๆ ที่เกิดขึ้นนอกเหนือจาก ข้อ ๑๓ ให้เป็นอำนาจของคณะกรรมการบริหารกลาง เป็นผู้พิจารณาดำเนินการชี้ขาด

หมวด ๔

การทำสัญญา การจัดตั้ง และการจัดเก็บนมโครงการ

ข้อ ๑๕ เมื่อได้ดำเนินการจัดสรรสิทธิและพื้นที่การจำหน่ายได้ครบถ้วนทั่วประเทศแล้ว ให้คณะกรรมการบริหารกลางจัดทำบัญชีรายชื่อผู้ประกอบการผลิตถัณช์นมและพื้นที่การส่งนมโรงเรียน เพื่อแจ้งหน่วยจัดซื้อทั่วประเทศทราบและดำเนินการจัดทำสัญญาการรับมอบอำนาจระหว่างผู้ประกอบการผลิตถัณช์นมกับ อ.ส.ค. และให้ อ.ส.ค. ดำเนินการดังต่อไปนี้

๑๕.๑ จัดทำสัญญาการเข้าร่วมโครงการกับผู้ประกอบการผลิตถัณช์นม โดยสาระสำคัญในสัญญาต้องกำหนดให้ผู้ประกอบการผลิตถัณช์นมปฏิบัติตามหลักเกณฑ์และวิธีการดำเนินงานโครงการตามประกาศคณะกรรมการฉบับนี้ และให้มีมาตรการควบคุม กำกับ ดูแลคุณภาพนมในโครงการให้เป็นไปตามมติคณะกรรมการและมติคณะรัฐมนตรีที่เกี่ยวข้อง

๑๕.๒ จัดทำสัญญาซื้อขายระหว่างหน่วยจัดซื้อกับ อ.ส.ค. หรือผู้ประกอบการผลิตถัณช์นมที่ได้รับมอบอำนาจจาก อ.ส.ค. โดยการจัดทำสัญญาการรับมอบอำนาจระหว่างผู้ประกอบการผลิตถัณช์นมกับ อ.ส.ค. ผู้ประกอบการผลิตถัณช์นมต้องมีหนังสือค้ำประกันสัญญาทางธนาคารหรือหลักทรัพย์ค้ำประกันมาวางไว้กับ อ.ส.ค. วงเงินไม่น้อยกว่าร้อยละ ๕ ของมูลค่าสัญญา เพื่อเป็นหลักประกันการปฏิบัติตามสัญญา และเงื่อนไขที่กำหนด ทั้งนี้ ผู้ประกอบการผลิตถัณช์นมต้องจัดทำการประกันภัยความรับผิดจากผลิตภัณฑ์ (Product Liability Insurance) เพื่อให้การคุ้มครองผู้บริโภคมีมาตรฐานเทียบเท่าสากลโดยกำหนดเงื่อนไขวงเงินจำกัดความรับผิดชอบจากผลิตภัณฑ์ตามที่ อ.ส.ค. กำหนด มาวางไว้กับ อ.ส.ค. ด้วย โดยให้ทำสัญญาแล้วเสร็จภายใน ๗ วันหลังประกาศผลการจัดสรรสิทธิ

ข้อ ๑๖ ให้ อ.ส.ค. จัดทำหนังสือมอบอำนาจให้กับผู้ประกอบการผลิตถัณช์นมตามบัญชีรายชื่อหลังจากจัดสรรสิทธิและพื้นที่การจำหน่ายไม่เกิน ๗ วันหลังจากประกาศผลการจัดสรรสิทธิ เพื่อให้ผู้ประกอบการผลิตถัณช์นมติดต่อทำสัญญาซื้อขายเป็นหนังสือกับหน่วยจัดซื้อในนาม อ.ส.ค. ตามที่ได้รับ การจัดสรรในแต่ละพื้นที่ และผู้ประกอบการผลิตถัณช์นมต้องจำหน่ายนมโรงเรียนกับหน่วยจัดซื้อตามหนังสือที่ได้รับมอบอำนาจเท่านั้น โดยต้องทำสัญญาซื้อขายเป็นหนังสือให้แล้วเสร็จก่อนวันเปิดเรียนปีการศึกษา ๒๕๖๖

ข้อ ๑๗ หน่วยจัดซื้อจัดทำสัญญาซื้อขายเป็นหนังสือกับ อ.ส.ค. หรือผู้ประกอบการผลิตถัณช์นมที่ได้รับมอบอำนาจจาก อ.ส.ค. ให้แล้วเสร็จอย่างน้อยภายใน ๕ วันทำการก่อนเปิดภาคเรียน ในส่วนของหน่วยจัดซื้อให้ใช้วิธีการจัดซื้อโดยวิธีเฉพาะเจาะจงตามกฎหมายกระทรวงกำหนดพัสดุและวิธีการจัดซื้อจัดจ้างพัสดุที่รัฐต้องการส่งเสริมหรือสนับสนุน พ.ศ. ๒๕๖๓ ยกเว้นหน่วยจัดซื้อซึ่งเป็นโรงเรียนเอกชน ให้ดำเนินการตามที่ส่วนราชการผู้กำกับดูแลกำหนด

ข้อ ๑๘ ให้หน่วยจัดซื้อ ขึ้นนมโรงเรียนตามราคากลางที่คณะรัฐมนตรีกำหนด เมื่อวันที่ ๖ ธันวาคม ๒๕๖๕ เป็นราคาในการจัดซื้อ ดังนี้

- ๑๘.๑ นมพาสเจอร์ไรส์ (๒๐๐ มิลลิลิตร) ฤงละ ๖.๘๙ บาท
 - ๑๘.๒ นม ยู เอช ที ชนิดกล่อม (๒๐๐ มิลลิลิตร) ฤงละ ๘.๑๓ บาท
- ทั้งนี้ ราคาดังกล่าวเป็นราคาจำหน่ายเท่ากันทุกจังหวัดทั่วประเทศและเปลี่ยนแปลงได้

ตามมติคณะรัฐมนตรี

(นางศศิชา คุณดิถกิจราย)

ลงชื่อ.....ผู้ซื้อ

ลงชื่อ.....ผู้ขาย



ชื่อ ๑๘...

วิมล

Handwritten mark

ข้อ ๑๙ การทำสัญญาซื้อขายระหว่างหน่วยจัดซื้อกับผู้ประกอบการผลิตภัณฑ์นม ให้จัดทำสัญญาซื้อขายเป็นหนังสือตามรูปแบบของหน่วยจัดซื้อที่กำหนด โดยมีข้อความอันเป็นสาระสำคัญระบุให้นำประกาศฉบับนี้มาเป็นเอกสารอันเป็นส่วนหนึ่งของสัญญาซื้อขาย และผู้ประกอบการผลิตภัณฑ์นมต้องปฏิบัติตามประกาศฉบับนี้

ทั้งนี้ ในสัญญาซื้อขายให้หน่วยจัดซื้อระบุประเภทของผลิตภัณฑ์นมเป็นนมพาสเจอร์ไรส์หรือนม ยู เอช ที ชนิดกล่อง พร้อมทั้งจำนวนและราคาแต่ละประเภทของผลิตภัณฑ์นมที่จัดซื้อไว้อย่างชัดเจนโดยจัดทำสัญญาเป็นรายปีการศึกษาหรือรายภาคเรียน โดยแบ่งเป็นช่วงเปิดภาคเรียน (นมพาสเจอร์ไรส์หรือนม ยู เอช ที) และช่วงปิดภาคเรียน (เฉพาะนม ยู เอช ที) ให้เด็กนักเรียนได้รับนมครบ ๒๒๖ วัน โดยจัดทำปฏิทินการส่งมอบนมโรงเรียนและการตั้งนมของเด็กนักเรียน และให้เด็กนักเรียนได้ตั้งนมตั้งแต่วันแรกของการเปิดภาคเรียน และกรณีการส่งนมก่อนเปิดภาคเรียน ต้องส่งมอบนมล่วงหน้าไม่น้อยกว่า ๗ วันทำการ หากมีการเปลี่ยนแปลงวันเปิด - ปิดภาคเรียน หรือการเปิด - ปิดเรียนด้วยเหตุพิเศษ หน่วยจัดซื้อสามารถแจ้งความประสงค์เป็นลายลักษณ์อักษรในการเปลี่ยนแปลงวัน และเวลาการส่งมอบนมโรงเรียนให้ผู้ประกอบการผลิตภัณฑ์นมทราบ รวมทั้งขึ้นคอนการตรวจนับนมโรงเรียน ให้เป็นไปตามคู่มือนมโรงเรียนของสำนักงานคณะกรรมการอาหารและยาที่จัดทำไว้

ข้อ ๒๐ หน่วยจัดซื้อต้องชำระค่าอาหารเสริม (นม) โรงเรียน ให้แก่ผู้ประกอบการผลิตภัณฑ์นมตามที่กำหนดในสัญญา หากหน่วยจัดซื้อไม่ชำระค่าอาหารเสริม (นม) โรงเรียนหรือไม่จัดซื้อนมโรงเรียนให้ผู้ประกอบการผลิตภัณฑ์นมแจ้งไปยังหน่วยงานที่มีหน้าที่ในการกำกับดูแลหรือส่งเสริมสนับสนุนการดำเนินงานของหน่วยจัดซื้อ

ข้อ ๒๑ ให้ อ.ส.ค. ดำเนินการออกหนังสือโอนสิทธิเรียกร้องค่าอาหารเสริม (นม) โรงเรียน เมื่อผู้ประกอบการผลิตภัณฑ์นมส่งนมโรงเรียนครบถ้วนในแต่ละงวดแล้ว เพื่อดำเนินการเบิกเงินจากหน่วยจัดซื้อต่อไป โดยให้ อ.ส.ค. ดำเนินการส่งหนังสือโอนสิทธิเพื่อเรียกร้องค่าอาหารเสริม (นม) โรงเรียนให้ผู้ประกอบการผลิตภัณฑ์นมไม่เกิน ๗ วันทำการ หลังจากได้รับหนังสือแจ้งความประสงค์จากผู้ประกอบการผลิตภัณฑ์นม

ข้อ ๒๒ การเก็บรักษานมโรงเรียน ต้องปฏิบัติดังนี้

๒๒.๑ การเก็บรักษานมพาสเจอร์ไรส์ต้องเก็บในตู้เย็น หรือหากใช้ถังแช่ ต้องเป็นถังแช่ที่สะอาดและใช้น้ำแข็งที่สะอาด และโรงเรียนจะต้องดูแลให้นมโรงเรียนมีความเย็นที่อุณหภูมิไม่เกิน ๘ องศาเซลเซียส

๒๒.๒ การเก็บรักษานม ยู เอช ที โรงเรียนจะต้องดูแลให้มีสถานที่จัดเก็บที่สะอาดสามารถป้องกันสัตว์พาหะและการเสื่อมคุณภาพของผลิตภัณฑ์นมโรงเรียน โดยบรรจุในลังกระดาษไม่ซ้อนกันสูงเกิน ๘ ชั้น หรือกรณีกล่องนมที่ห่อด้วยฟิล์มพลาสติก ไม่วางซ้อนสูงเกิน ๕ ชั้น และเก็บรักษาในสภาพที่สะอาดบนชั้นยกสูงจากพื้นอย่างน้อย ๑๐ เซนติเมตร รวมทั้งวางเก็บรักษาที่อุณหภูมิห้องโดยไม่เกิน ๔๕ องศาเซลเซียส ในสภาพไม่เปียกชื้นและไม่ถูกแสงแดด

หมวด ๕

มาตรการควบคุมและกำกับดูแลโครงการ

ข้อ ๒๓ ให้คณะกรรมการขับเคลื่อนกลุ่มพื้นที่ มีอำนาจและหน้าที่ ดังนี้

๒๓.๑ ตรวจสอบข้อมูลจากผู้ประกอบการผลิตภัณฑ์นมที่ยื่นไว้ตามหมวด ๑

๒๓.๒ ตรวจสอบข้อมูลและกำกับดูแลผู้ประกอบการผลิตภัณฑ์นมที่ได้รับการผลิตสรรสิทธิในกลุ่มพื้นที่รับผิดชอบ

สำเนาถูกต้อง

(นางศศิชา คุณติลลิจิราย)
ภาพลักษณ์และตลาด
๒๓.๓ แต่งตั้ง...

ลงชื่อ.....ผู้ซื้อ

ลงชื่อ.....ผู้ขาย



Handwritten signature

๒๓.๓ แต่งตั้งคณะกรรมการตรวจสอบโรงงานหรือสถานประกอบการเพื่อทำหน้าที่ตรวจสอบปริมาณและคุณภาพน้ำนมโค รวมทั้งเอกสารต่าง ๆ ที่เกี่ยวข้องกับการผลิตผลิตภัณฑ์นมโรงเรียน และการซื้อขายน้ำนมโค หากมีข้อสงสัยสามารถเรียกเอกสารที่เกี่ยวข้องกับผู้ประกอบการผลิตภัณฑ์นม และให้ผู้ประกอบการผลิตภัณฑ์นมจัดส่งเอกสารภายในระยะเวลาที่กำหนด

ข้อ ๒๔ ให้คณะกรรมการขับเคลื่อนโครงการอาหารนมเพื่อเด็กและเยาวชนระดับจังหวัด ประกอบด้วย ผู้ว่าราชการจังหวัดหรือรองผู้ว่าราชการจังหวัดที่รับผิดชอบหน่วยงานสังกัดกระทรวงเกษตรและสหกรณ์เป็นประธาน ผู้แทนส่วนราชการที่เกี่ยวข้องเป็นคณะกรรมการ โดยมีบุคลากรจังหวัดเป็นเลขานุการ และสหกรณ์จังหวัดเป็นผู้ช่วยเลขานุการ มีอำนาจและหน้าที่ ดังนี้

๒๔.๑ วางแผนและกำหนดแนวทางในการควบคุม กำกับ ดูแลการบริหารจัดการโครงการในเขตพื้นที่จังหวัด ให้เป็นไปตามหลักเกณฑ์และวิธีการดำเนินงานโครงการ

๒๔.๒ จัดทำแผนและดำเนินการติดตาม กำกับ ดูแลคุณภาพนมโรงเรียน ในการขนส่ง การเก็บรักษา และการดื่มของนักเรียนและเด็กก่อนวัยเรียน

๒๔.๓ ตรวจสอบการดำเนินงานโครงการในพื้นที่จังหวัดตามแผนที่วางไว้ และรายงานต่อคณะกรรมการขับเคลื่อนกลุ่มพื้นที่

๒๔.๔ ดำเนินการรับข้อร้องเรียนที่เกี่ยวข้องกับโครงการในพื้นที่จังหวัด และประสานหน่วยงานที่เกี่ยวข้องดำเนินการตามข้อร้องเรียน ทั้งนี้ ให้รายงานคณะกรรมการขับเคลื่อนกลุ่มพื้นที่โดยด่วน

๒๔.๕ แต่งตั้งคณะกรรมการ หรือเจ้าหน้าที่เพื่อปฏิบัติงานตามที่เห็นสมควร

๒๔.๖ ปฏิบัติงานอื่นตามที่คณะกรรมการขับเคลื่อนกลุ่มพื้นที่มอบหมาย

ข้อ ๒๕ ให้คณะกรรมการขับเคลื่อนโครงการอาหารนมเพื่อเด็กและเยาวชนระดับอำเภอ ประกอบด้วย นายอำเภอเป็นประธาน ผู้แทนส่วนราชการที่เกี่ยวข้องเป็นคณะกรรมการ โดยมีบุคลากรอำเภอเป็นเลขานุการ และผู้อำนวยการกลุ่มส่งเสริมสหกรณ์ สำนักงานสหกรณ์จังหวัด เป็นผู้ช่วยเลขานุการ มีอำนาจและหน้าที่ ดังนี้

๒๕.๑ ติดตาม กำกับ ดูแลการบริหารจัดการคุณภาพนมโรงเรียนและติดตามการดำเนินงานโครงการในเขตพื้นที่อำเภอ ให้เป็นไปตามหลักเกณฑ์และวิธีการดำเนินงานโครงการ

๒๕.๒ ดำเนินการติดตาม กำกับ ดูแลการบริหารจัดการตามแผนที่คณะกรรมการขับเคลื่อนโครงการอาหารนมเพื่อเด็กและเยาวชนระดับจังหวัดวางแผนไว้ และรายงานผลการดำเนินงานให้คณะกรรมการขับเคลื่อนโครงการอาหารนมเพื่อเด็กและเยาวชนระดับจังหวัดทราบ

๒๕.๓ หากพบปัญหา อุปสรรค เกี่ยวกับการดำเนินงานโครงการ ให้รายงานคณะกรรมการขับเคลื่อนโครงการอาหารนมเพื่อเด็กและเยาวชนระดับจังหวัดทราบ

๒๕.๔ ดำเนินการรับข้อร้องเรียนที่เกี่ยวข้องกับโครงการในพื้นที่อำเภอและประสานหน่วยงานที่เกี่ยวข้องดำเนินการตามข้อร้องเรียน

๒๕.๕ ปฏิบัติงานอื่นตามที่คณะกรรมการขับเคลื่อนโครงการอาหารนมเพื่อเด็กและเยาวชนระดับจังหวัดมอบหมาย

ข้อ ๒๖ หากโรงเรียนหรือหน่วยจัดซื้อตรวจพบปัญหาคุณภาพนมโรงเรียน การจัดส่งนมโรงเรียนไม่เป็นไปตามสัญญา และไม่ได้รับการแก้ไขปัญหา หรือไม่ได้รับการเปลี่ยนนมใหม่ทดแทนนมที่มีปัญหาคุณภาพจากผู้ประกอบการผลิตภัณฑ์นมหรือผู้รับจ้างขนส่งนมโรงเรียน ให้โรงเรียนหรือหน่วยจัดซื้อ แจ้งมายังบุคลากรอำเภอหรือบุคลากรจังหวัด เพื่อประสานกับหน่วยงานที่เกี่ยวข้องดำเนินการแก้ไขปัญหาดังกล่าวโดยเร็วอีกทางหนึ่ง

ลงชื่อ.....ผู้ชื่อ

ลงชื่อ.....ผู้ชายน



นางสาวอุกคดียง
ชื่อ ๒๗ ให้...
ศศิชา คุณดีลิกจิรายุ
พนักงานพัสดุชำนาญงาน

ข้อ ๒๗ ให้มีคณะทำงานประเมินผลการดำเนินการโครงการ ทำหน้าที่ประเมินผลการปฏิบัติของภาคส่วนต่าง ๆ ในโครงการ และให้จัดทำรายงานผลการประเมินต่อคณะกรรมการบริหารกลางภายใน ๙๐ วัน นับแต่วันสิ้นสุดในแต่ละปีการศึกษา

หมวด ๒

การพิจารณาความผิดและบทลงโทษผู้ประกอบการผลิตภัณฑ์นมที่ไม่ปฏิบัติตามเงื่อนไขหรือข้อห้ามที่กำหนด

ส่วนที่ ๓

การพิจารณาโทษ

ข้อ ๒๘ ในกรณีผู้ประกอบการผลิตภัณฑ์นมปฏิบัติไม่เป็นไปตามหลักเกณฑ์ที่กำหนดไว้ในประกาศฉบับนี้ ให้ดำเนินการดังนี้

๒๘.๑ กรณีมีเรื่องร้องเรียน ให้คณะทำงานสอบข้อเท็จจริง ดำเนินการรวบรวมพยานหลักฐานและตรวจสอบข้อเท็จจริงให้แล้วเสร็จภายใน ๑๕ วัน นับตั้งแต่ได้รับเรื่องร้องเรียน และรายงานผลการตรวจสอบข้อเท็จจริงต่อคณะทำงานขับเคลื่อนโครงการอาหารนมเพื่อเด็กและเยาวชนระดับจังหวัดเพื่อพิจารณา กรณีที่กระทบต่อคุณภาพผลิตภัณฑ์นมและการได้รับนมของเด็กนักเรียน และพบว่ามีความผิดให้คณะทำงานขับเคลื่อนโครงการอาหารนมเพื่อเด็กและเยาวชนระดับจังหวัดส่งเรื่องให้คณะกรรมการขับเคลื่อนกลุ่มพื้นที่ และส่งให้คณะทำงานพิจารณาโทษดำเนินการตรวจสอบ กลั่นกรอง และพิจารณาโทษให้แล้วเสร็จภายใน ๓๐ วันทำการ นับแต่วันที่ได้รับเรื่อง

๒๘.๒ กรณีคณะทำงานตรวจสอบโรงงานหรือสถานประกอบการ ตรวจสอบความผิดปกติ การดำเนินงานของโรงงานหรือสถานประกอบการ ให้รายงานต่อคณะกรรมการขับเคลื่อนกลุ่มพื้นที่หรือกรณีคณะกรรมการขับเคลื่อนกลุ่มพื้นที่ได้รับหลักฐานการกระทำของผู้ประกอบการผลิตภัณฑ์นมเป็นลายลักษณ์อักษรที่ไม่เป็นไปตามประกาศฉบับนี้ ให้คณะกรรมการขับเคลื่อนกลุ่มพื้นที่ส่งเรื่องให้คณะทำงานพิจารณาโทษดำเนินการตรวจสอบ กลั่นกรอง และพิจารณาโทษให้แล้วเสร็จภายใน ๓๐ วันทำการ นับแต่วันที่ได้รับเรื่อง

๒๘.๓ เมื่อคณะทำงานพิจารณาโทษได้พิจารณาโทษตามข้อ ๒๘ แล้ว ให้แจ้งผลการพิจารณาโทษไปยังคณะกรรมการบริหารกลาง และ อ.ส.ค. ในฐานะคู่สัญญาทราบ

ให้ อ.ส.ค. ดำเนินการกับผู้ประกอบการผลิตภัณฑ์นมให้แล้วเสร็จภายใน ๕ วันทำการ หลังจากวันที่ได้รับแจ้ง แล้วรายงานให้คณะกรรมการขับเคลื่อนกลุ่มพื้นที่ และคณะกรรมการบริหารกลาง และหน่วยจัดซื้อที่เกี่ยวข้องทราบ

ส่วนที่ ๒

การกำหนดโทษ

ข้อ ๒๙ เกณฑ์การพิจารณาโทษ

๒๙.๑ ผู้ประกอบการผลิตภัณฑ์นมไม่ทำสัญญาซื้อขายกับหน่วยจัดซื้อตามข้อ ๙.๓ วรรคหนึ่ง ให้พิจารณาโทษ ดังนี้

กรณีกระทำความผิดเป็นครั้งแรก ให้ อ.ส.ค. แจ้งตักเตือนผู้ประกอบการ
ผลิตภัณฑ์นม ภายใน ๒๕ วัน หลังจากเปิดภาคเรียน
สำเนาถูกต้อง

ลงชื่อ.....ผู้ซื้อ

ลงชื่อ.....ผู้ขาย



คุณศิริกรไชยกุล
ผู้อำนวยการศูนย์ฯ

Handwritten signature

กรณีกระทำความผิดเดิมเป็นครั้งที่ ๒ ให้ดำเนินการเรียกเบี้ยปรับในอัตรา ร้อยละ ๐.๑ ของมูลค่าสิทธิที่คงเหลือในปีการศึกษา ๒๕๖๖ โดยคำนวณจากสิทธิหน่วยต่อวัน คูณราคารากลาง นมเฉลี่ย ๗.๕๑ บาท คูณจำนวนวันที่คงเหลือจาก ๒๖๐ วัน หากไม่สามารถดำเนินการภายใน ๑๕ วันได้ ให้ตัดสิทธิเฉพาะหน่วยจัดซื้อที่ผู้ประกอบการผลิตทั้งหมดไม่สามารถทำสัญญาซื้อขายได้ ในปีการศึกษา ๒๕๖๖

๒๙.๒ ผู้ประกอบการผลิตทั้งหมดไม่ส่งรายงานการจับซื้อน้ำมันโค ตามข้อ ๔.๖ วรรคสอง หรือพบค่าปริมาณเนื้อนมรวม (Total Solid) ตั้งแต่ร้อยละ ๑๒.๒๐ ถึงร้อยละ ๑๒.๒๔ อันไม่เป็นไปตาม ข้อ ๑๐.๒.๒ หรือไม่ระบุวันเดือนปีที่ผลิตและหมดอายุไว้บนบรรจุภัณฑ์ตามข้อ ๑๐.๒.๗ หรือไม่จัดทำข้อมูล ตามแบบฟอร์มที่กรมปศุสัตว์กำหนดตามข้อ ๑๐.๓ หรือไม่กำหนดให้ผู้รับจ้างขนส่งนมโรงเรียน จัดส่งนมไปยัง โรงเรียนตามที่กำหนดไว้ในข้อ ๑๑.๓ ให้พิจารณาโทษ ดังนี้

กรณีกระทำความผิดใด ๆ เป็นครั้งแรก ให้ อ.ส.ศ. แจ้งตักเตือนผู้ประกอบการ ผลิตทั้งหมด

กรณีกระทำความผิดเดิมเป็นครั้งที่ ๒ ให้ดำเนินการเรียกเบี้ยปรับในอัตรา ร้อยละ ๐.๑ ของมูลค่าสิทธิที่คงเหลือในปีการศึกษา ๒๕๖๖ โดยคำนวณจากสิทธิหน่วยต่อวัน คูณราคารากลาง นมเฉลี่ย ๗.๕๑ บาท คูณจำนวนวันที่คงเหลือจาก ๒๖๐ วัน

กรณีกระทำความผิดเดิม ตั้งแต่ครั้งที่ ๓ เป็นต้นไป ให้ดำเนินการเรียกเบี้ยปรับ ในอัตราเพิ่มขึ้นอีกครั้งร้อยละ ๐.๑ ต่อครั้ง จากร้อยละ ๐.๑ เดิม คือ ร้อยละ ๐.๒ ร้อยละ ๐.๓ เช่นนี้เรื่อยไป ของมูลค่าสิทธิที่คงเหลือในปีการศึกษา ๒๕๖๖ โดยคำนวณจากสิทธิหน่วยต่อวัน คูณราคารากลางนมเฉลี่ย ๗.๕๑ บาท คูณจำนวนวันที่คงเหลือจาก ๒๖๐ วัน

ทั้งนี้ จำนวนวันที่คงเหลือจาก ๒๖๐ วัน ตามข้อ ๒๙.๒ ให้คำนวณจากจำนวน ๒๖๐ วัน หักลบกับจำนวนวันที่ผู้ประกอบการผลิตทั้งหมดส่งนมไปแล้วจนถึงวันที่คณะทำงานพิจารณาโทษมีมติ เรียกเบี้ยปรับ

๒๙.๓ ผู้ประกอบการผลิตทั้งหมดปฏิบัติไม่เป็นไปตามหลักเกณฑ์ดังต่อไปนี้

๒๙.๓.๑ ไม่จัดเตรียมผลิตภัณฑ์นมสำรองเก็บไว้ในจำนวนที่เพียงพอ เพื่อใช้ในการตรวจรับตามข้อ ๔.๗ วรรคสอง หรือพบจำนวนเซลล์โซมาติก (Somatic Cell Count) ในน้ำนมโคเกินกว่า ๕๐๐,๐๐๐ เซลล์/ลบ.ซม. ตามข้อ ๑๐.๒.๑ หรือพบค่าปริมาณเนื้อนมรวม (Total Solid) ต่ำกว่าร้อยละ ๑๒.๒๐ ตามข้อ ๑๐.๒.๒ หรือการขนส่งนมพาสเจอร์ไรส์ตามข้อ ๑๑.๑ หรือการขนส่งนม ยู เอช ที ตามข้อ ๑๑.๒ หรือไม่แจ้งรายละเอียดผู้รับจ้างขนส่งนมโรงเรียนตามแบบฟอร์มที่กรมปศุสัตว์กำหนด (แบบ นว.๘) ตามข้อ ๑๑.๔ หรือกรณีที่มีการขนส่งผลิตทั้งหมดโรงเรียนซึ่งมีระยะทางไกลและจำเป็นต้องพักผลิตทั้งหมดเพื่อรอการส่งมอบ แต่ไม่จัดหาสถานที่และดำเนินการจัดเก็บผลิตทั้งหมดโรงเรียนให้ถูกสุขลักษณะตามข้อ ๑๑.๕ หรือกรณีไม่จัดหา อุปกรณ์ในการเก็บรักษานมพาสเจอร์ไรส์ หรือ นม ยู เอช ที ตามข้อ ๑๑.๖ หรือกรณีผู้ประกอบการผลิตทั้งหมด ปล่อยให้รถที่ได้รับอนุญาตจากสำนักงานคณะกรรมการอาหารและยา ไม่ปฏิบัติตามข้อ ๑๑.๗

๒๙.๓.๒ พบไขมัน (Fat) รวมกับเนื้อนมไม่รวมไขมัน (Solids non fat) น้อยกว่า ร้อยละ ๑๑.๔๕ และการรายงานผลการตรวจวิเคราะห์ไม่เป็นไปตามข้อ ๑๐.๒.๓ วรรคสอง

ให้พิจารณาโทษ ดังนี้

กรณีกระทำความผิดใด ๆ เป็นครั้งแรก ให้ดำเนินการเรียกเบี้ยปรับในอัตรา ร้อยละ ๐.๑ ของมูลค่าสิทธิที่คงเหลือในปีการศึกษา ๒๕๖๖ โดยคำนวณจากสิทธิหน่วยต่อวัน คูณราคารากลาง นมเฉลี่ย ๗.๕๑ บาท คูณจำนวนวันที่คงเหลือจาก ๒๖๐ วัน

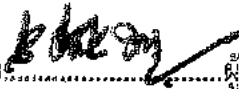
ลงชื่อ  ผู้ซื้อ

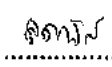
ลงชื่อ  ผู้ขาย

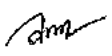

นางศศิชา คุณติลลจรรย์
ผู้อำนวยการฝ่ายปฏิบัติการ

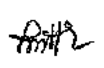

กรณีกระทำความผิดเดิม ตั้งแต่ครั้งที่ ๒ เป็นต้นไป ให้ดำเนินการเรียกเก็บปรับ ในอัตราเพิ่มขึ้นอีกครั้งละร้อยละ ๐.๑ ต่อครั้ง จากร้อยละ ๐.๑ เดิม คือ ร้อยละ ๐.๒ ร้อยละ ๐.๓ เช่นนี้เรื่อยไป ของมูลค่าสิทธิที่คงเหลือในปีการศึกษา ๒๕๖๖ โดยคำนวณจากสิทธิหน่วยต่อวัน คูณราคากลางนมเฉลี่ย ๗.๕๑ บาท คูณจำนวนวันที่คงเหลือจาก ๒๖๐ วัน

ทั้งนี้ จำนวนวันที่คงเหลือจาก ๒๖๐ วัน ตามข้อ ๒๙.๓ ให้พิจารณา ดังนี้ กรณีความผิดตาม ๒๙.๓.๑ ให้คำนวณจากจำนวน ๒๖๐ วัน หักลบกับจำนวน วันที่ผู้ประกอบการผลิตก่อนนมส่งนมไปแล้วจนถึงวันที่คณะทำงานพิจารณาโทษไม่มีมติเรียกเก็บปรับ

กรณีความผิดตาม ๒๙.๓.๒ ให้คำนวณจากจำนวน ๒๖๐ วัน หักลบกับจำนวน วันที่ผู้ประกอบการผลิตก่อนนมส่งนมไปแล้วจนถึงวันที่ระบุในหนังสือที่สำนักงานคณะกรรมการอาหารและยา แจ้งคณะกรรมการขับเคลื่อนกลุ่มพื้นที่ หรือสำนักงานสาธารณสุขจังหวัดแจ้งปศุสัตว์จังหวัดแล้วแต่กรณี

๒๙.๔ ผู้ประกอบการผลิตนมที่ปฏิบัติตามข้อ ๙.๘ ซึ่งมีการตรวจสอบข้อเท็จจริงแล้วว่าเหตุเกิดจากผู้ประกอบการผลิตก่อนนมให้พิจารณาโทษ ดังนี้

กรณีไม่ส่งนมโรงเรียนในวันเปิดภาคเรียนตั้งแต่วันแรกตามข้อ ๙.๘ วรรคหนึ่ง หรือวรรคสาม ให้ดำเนินการปรับตามจำนวนวันที่ไม่ได้ส่งนม โดยคิดค่าปรับในอัตราวันละ ๓ เท่าของมูลค่าของ สิทธิทั้งหมดต่อวันของหน่วยจัดซื้อที่ไม่ได้รับการจัดส่งนั้น โดยคำนวณจากสิทธิในหน่วยจัดซื้อนั้น ที่ผู้ประกอบการผลิตก่อนนมได้รับการจัดสรร (หน่วยต่อวัน) คูณราคากลางนมเฉลี่ย ๗.๕๑ บาท คูณจำนวนวันที่ ไม่ได้จัดส่งนม คูณสาม

กรณีไม่ส่งนมโรงเรียนก่อนเปิดภาคเรียนตามข้อ ๙.๘ วรรคสอง หรือวรรคสาม ให้ดำเนินการปรับตามจำนวนวันที่เด็กนักเรียนไม่ได้ดื่มนมนับจากวันเริ่มเปิดภาคเรียน โดยคิดค่าปรับในอัตรา วันละ ๓ เท่าของมูลค่าของสิทธิทั้งหมดต่อวันของหน่วยจัดซื้อที่เด็กนักเรียนไม่ได้ดื่มนมนั้น โดยคำนวณจากสิทธิ ในหน่วยจัดซื้อนั้น ที่ผู้ประกอบการผลิตก่อนนมได้รับการจัดสรร (หน่วยต่อวัน) คูณราคากลางนมเฉลี่ย ๗.๕๑ บาท คูณจำนวนวันที่เด็กนักเรียนไม่ได้ดื่มนม นับจากวันเริ่มเปิดภาคเรียน คูณสาม

๒๙.๕ ผู้ประกอบการผลิตก่อนนมปฏิบัติไม่เป็นไปตามหลักเกณฑ์ดังต่อไปนี้

๒๙.๕.๑ กรณีแลกเปลี่ยนสิทธิในสหพันธ์ที่การจำหน่าย หรือขอยกเลิกการเข้าร่วม โครงการไม่เป็นไปตามข้อ ๙.๒ วรรคสอง หรือกรณีการขอยกเลิกเข้าร่วมโครงการหลังเปิดภาคเรียน เนื่องจาก เหตุสุดวิสัยไม่เป็นไปตามข้อ ๙.๒ วรรคสาม หรือกรณีจัดซื้อน้ำนมโคจากศูนย์รวบรวมน้ำนมดิบหรือฟาร์มโคนม ซึ่งไม่รับรองหรือหนังสือจากหน่วยงานที่ให้การรับรอง หมดอายุ ตามข้อ ๙.๕ หรือไม่จัดส่งนมโรงเรียนตามสัญญา ข้อขายตามข้อ ๙.๗ วรรคหนึ่ง หรือไม่ดำเนินการตามข้อ ๓๐.๑

๒๙.๕.๒ กรณีไม่ปฏิบัติตามประกาศกระทรวงสาธารณสุข เรื่อง นมโค และมาตรฐาน จุลินทรีย์ที่ทำให้เกิดโรค ตามข้อ ๓๐.๒.๓ วรรคหนึ่ง ในกรณีดังนี้

- (๑) นมมีลักษณะเหลวไม่เป็นเนื้อเดียวกัน เช่น ตกตะกอน จับตัวเป็นก้อน เป็นคริมชั้นหนืด หรือแยกชั้น เป็นต้น ไม่เป็นไปตามที่กฎหมายกำหนด โดยมีรายงานข้อเท็จจริงซึ่งตรวจสอบ โดยคณะกรรมการสอบข้อเท็จจริงหรือพนักงานเจ้าหน้าที่ตามพระราชบัญญัติอาหาร พ.ศ. ๒๕๒๒
- (๒) พบการปนเปื้อนของแบคทีเรียทั้งหมดในน้ำนมโคไม่เป็นไปตามที่กฎหมาย กำหนด
- (๓) พบการปนเปื้อนของแบคทีเรียชนิด Coliform ไม่เป็นไปตามที่กฎหมายกำหนด
- (๔) มีปริมาณเนื้อนมไม่รวมมันเนย หรือโปรตีน หรือมันเนย ไม่เป็นไปตามที่กฎหมายกำหนด

ลงชื่อ.....ผู้ซื้อ ลงชื่อ.....ผู้ขาย



วิชา คุณติลกจิรายุ
๒๙.๕.๓ มี
งานผลิตนมโรงเรียน

Amh

๒๙.๕.๓ มีผลการตรวจประเมินสถานที่ผลิตอาหารตามหลักเกณฑ์ GMP น้อยกว่า ร้อยละ ๘๕ ตามข้อ ๑๐.๒.๕

ให้พิจารณาโทษ ดังนี้

กรณีกระทำความผิดใด ๆ เป็นครั้งแรกให้ดำเนินการเรียกเบี้ยปรับในอัตรา ร้อยละ ๐.๑ ของมูลค่าสิทธิที่คงเหลือในปีการศึกษา ๒๕๖๖ โดยคำนวณจากสิทธิหน่วยต่อวัน คูณราคากลางนมเฉลี่ย ๗.๕๑ บาท คูณจำนวนวันที่คงเหลือจาก ๒๖๐ วัน

กรณีกระทำความผิดเดิมเป็นครั้งที่ ๒ หรือไม่ดำเนินการแก้ไขให้ได้รับการ รับรองภายใน ๓๐ วันนับแต่วันที่ดำเนินการปรับครั้งที่ ๑ เสร็จสิ้น ตามข้อ ๙.๕ ให้ดำเนินการเรียกเบี้ยปรับ ในอัตราร้อยละ ๐.๒ ของมูลค่าสิทธิที่ได้รับการจัดสรรในปีการศึกษา ๒๕๖๖ โดยคำนวณจากสิทธิหน่วยต่อวัน คูณราคากลางนมเฉลี่ย ๗.๕๑ บาท คูณจำนวนวันที่คงเหลือจาก ๒๖๐ วัน

ทั้งนี้ จำนวนวันที่คงเหลือจาก ๒๖๐ วัน ตามข้อ ๒๙.๕ ให้พิจารณา ดังนี้ กรณีความผิดตามข้อ ๒๙.๕.๑ ให้คำนวณจากจำนวน ๒๖๐ วัน หักกลับกับ จำนวนวัน ที่ผู้ประกอบการผลิตผลิตภัณฑ์นมส่งมอบแล้วจนถึงวันที่คณะทำงานพิจารณาโทษมีมติเรียกเบี้ยปรับ

กรณีความผิดตามข้อ ๒๙.๕.๒ และข้อ ๒๙.๕.๓ ให้คำนวณจากจำนวน ๒๖๐ วัน หักกลับกับจำนวนวันที่ผู้ประกอบการผลิตผลิตภัณฑ์นมส่งมอบแล้วจนถึงวันที่ระบุในหนังสือที่สำนักงานคณะกรรมการอาหาร และยา แจ้งคณะกรรมการขับเคลื่อนกลุ่มพื้นที่ หรือสำนักงานสาธารณสุขจังหวัดแจ้งปลัดจังหวัดแล้วแต่กรณี

กรณีกระทำความผิดเดิมเป็นครั้งที่ ๓ หรือไม่ดำเนินการแก้ไขให้ได้รับการ รับรองภายใน ๓๐ วันนับแต่วันที่ดำเนินการปรับครั้งที่ ๒ เสร็จสิ้น ตามข้อ ๙.๕ ให้ดำเนินการตัดสิทธิในการเข้าร่วมโครงการในปีการศึกษานี้ในส่วนที่เหลือทั้งหมด และยกเลิกการทำสัญญาที่ทำไว้กับผู้ประกอบการ ผลิตผลิตภัณฑ์นมที่ถูกตัดสิทธิโดยวันที่มีผลการตัดสินพิจารณา ดังนี้

กรณีความผิดตาม ๒๙.๕.๑ ให้มีผลการตัดสินฯ ตั้งแต่วันถัดไปจากวันที่ระบุ ในหนังสือของ อ.ส.ค. ที่แจ้งผู้ประกอบการผลิตผลิตภัณฑ์นมทราบ

กรณีความผิดตาม ๒๙.๕.๒ และ ๒๙.๕.๓ ให้มีผลการตัดสินฯ ตั้งแต่วันถัดไป จากวันที่ระบุในหนังสือขอส่งผลการตรวจจากสำนักงานคณะกรรมการอาหารและยา แจ้งคณะกรรมการ ขับเคลื่อนกลุ่มพื้นที่ หรือสำนักงานสาธารณสุขจังหวัดแจ้งปลัดจังหวัดแล้วแต่กรณี

๒๙.๖ ผู้ประกอบการผลิตผลิตภัณฑ์นมปฏิบัติไม่เป็นไปตามหลักเกณฑ์ดังต่อไปนี้

๒๙.๖.๑ แสดงข้อมูลอันเป็นเท็จในการสมัครเข้ารับการจัดสรรสิทธิและพื้นที่ การจำหน่ายตามข้อ ๖ หรือไม่ดำเนินการผลิตและจำหน่ายผลิตภัณฑ์นมในโครงการภายในประเทศตามข้อ ๙.๑ หรือไม่ดำเนินการจำหน่ายและจัดส่งผลิตภัณฑ์นมโรงเรียนตามพื้นที่ที่ได้รับการจัดสรรตามข้อ ๙.๒ วรรคหนึ่ง หรือกรณีมีการขอแลกเปลี่ยนสิทธิและพื้นที่การจำหน่ายหรือการขอยกเลิกเข้าโครงการ แต่ไม่ดำเนินการจัดหา ผู้รับผิดชอบแทนในการรับซื้อน้ำนมโคจากฟาร์มโคนม หรือศูนย์รวบรวมน้ำนมดิบผู้สัญญาตามข้อ ๙.๒ วรรคสี่ หรือกรณีไม่รับซื้อน้ำนมโคจากฟาร์มโคนมหรือศูนย์รวบรวมน้ำนมดิบผู้สัญญาตามข้อ ๙.๒ วรรคหนึ่ง

๒๙.๖.๒ กรณีใช้นมผงแทนน้ำนมโค หรือมีการสับเปลี่ยนใช้วัตถุดิบแทน บางส่วนตามข้อ ๑๐.๒.๔ หรือมีผลการตรวจประเมินสถานที่ผลิตอาหารตามหลักเกณฑ์และวิธีการผลิตที่ดี (GMP) ที่ไม่ผ่านตามเกณฑ์ประกาศกระทรวงสาธารณสุขตามข้อ ๑๐.๒.๖

ให้ตัดสิทธิในการเข้าร่วมโครงการในปีการศึกษานี้ในส่วนที่เหลือทั้งหมด และยกเลิกการทำสัญญาที่ทำไว้กับผู้ประกอบการผลิตผลิตภัณฑ์นมที่ถูกตัดสิทธิโดยวันที่มีผลการตัดสินพิจารณา ดังนี้

กรณีความผิดตาม ๒๙.๖.๑ ให้มีผลการตัดสินฯ ตั้งแต่วันถัดไปจากวันที่ระบุ ในหนังสือของ อ.ส.ค. ที่แจ้งผู้ประกอบการผลิตผลิตภัณฑ์นมทราบ

สำเนาถูกต้อง

กรณี...

ลงชื่อ.....ผู้ชื่อ

ลงชื่อ.....ผู้ชื่อ

ผู้ชื่อ



ศศิธา คุณเลิศจิรายุ
พนักงานประชาสัมพันธ์

THAI

กรณีความผิดตาม ๒๔.๖.๒ ให้มีผลการตัดสิทธิ์ ตั้งแต่วันถัดไปจากวันที่ระบุ
ในหนังสือขอส่งผลการตรวจจากสำนักงานคณะกรรมการอาหารและยา แจ้งคณะกรรมการขับเคลื่อน
กลุ่มพื้นที่ หรือสำนักงานสาธารณสุขจังหวัดแจ้งปศุสัตว์จังหวัดแล้วแต่กรณี

๒๔.๗ ผู้ประกอบการผลิตก้อนนมปฏิบัติไม่เป็นไปตามประกาศกระทรวงสาธารณสุข
เรื่อง นมโค และมาตรฐานจุลินทรีย์ที่ทำให้เกิดโรค ตามข้อ ๑๐.๒.๓ วรรคหนึ่ง ในกรณี ดังต่อไปนี้

๒๔.๗.๑ พบเชื้อก่อโรคซึ่งไม่เป็นไปตามกฎหมายกำหนด ได้แก่

- (๑) *Salmonella* spp.
- (๒) *Staphylococcus aureus*
- (๓) *Listeria monocytogenes*
- (๔) *Bacillus cereus*

๒๔.๗.๒ พบเชื้อ *Escherichia coli* ซึ่งไม่เป็นไปตามที่กฎหมายกำหนด

ให้ตัดสิทธิ์ในการเข้าร่วมโครงการในปีการศึกษาในส่วนที่เหลือนั้น และยกเลิก
การทำสัญญาที่ทำไว้กับผู้ประกอบการผลิตก้อนนมที่ถูกตัดสิทธิ์ โดยมีผลการตัดสิทธิ์ตั้งแต่วันที่
ระบุในหนังสือขอส่งผลการตรวจจากสำนักงานคณะกรรมการอาหารและยา ไปยังคณะกรรมการ
ขับเคลื่อนกลุ่มพื้นที่หรือสำนักงานสาธารณสุขจังหวัดแจ้งปศุสัตว์จังหวัดแล้วแต่กรณี รวมทั้ง ผู้ประกอบการ
ผลิตก้อนนมดังกล่าว ทั้งนี้ การถูกตัดสิทธิ์ ดังกล่าว จะมีผลต่อการพิจารณาจัดสรรสิทธิ์ในปีการศึกษาถัดไป

๒๔.๘ ในความผิดที่มีเบี่ยงปรับ ให้ อ.ส.ค. ในฐานะคู่สัญญา เป็นผู้ดำเนินการ
ปรับตามสัญญา แล้วนำเงินเบี้ยปรับดังกล่าวจัดตั้งเป็นรายได้แผ่นดินต่อไป

การดำเนินการตามข้อ ๒๔.๑ หรือข้อ ๒๔.๒ หรือข้อ ๒๔.๓ หรือข้อ ๒๔.๔
หรือข้อ ๒๔.๕ ของผู้ประกอบการผลิตก้อนนมที่ได้รับพิจารณาโทษ ต้องดำเนินการชำระเบี้ยปรับตามอัตรา
ที่กำหนด ภายใน ๑๕ วัน นับแต่วันที่ได้รับแจ้งจาก อ.ส.ค.

กรณีผู้ประกอบการผลิตก้อนนมไม่ดำเนินการชำระเบี้ยปรับภายใน ๑๕ วัน ให้ อ.ส.ค.
มีหนังสือแจ้งเตือนไปยังผู้ประกอบการผลิตก้อนนมให้ดำเนินการชำระเบี้ยปรับตามอัตราที่กำหนด ภายใน ๑๕ วัน
นับแต่วันที่ได้รับแจ้งเตือน

ผู้ประกอบการผลิตก้อนนมที่ฝ่าฝืนไม่ดำเนินการชำระเบี้ยปรับตามมติ หลังจากได้รับ
หนังสือแจ้งเตือนแล้ว ให้ อ.ส.ค. ตัดสิทธิ์และยกเลิกสัญญาในส่วนที่เหลือนั้น และจะส่งผลการพิจารณาให้
เข้าร่วมโครงการในปีการศึกษาถัดไป และให้แจ้งเลขานุการคณะกรรมการขับเคลื่อนกลุ่มพื้นที่เพื่อดำเนินการ
ต่อไป

๒๔.๙ ผู้ประกอบการผลิตก้อนนมที่ถูกพิจารณาโทษตามข้อ ๒๔.๑ ถึงข้อ ๒๔.๗
มีสิทธิอุทธรณ์ต่อคณะกรรมการบริหารกลาง โดยให้ทำเป็นหนังสือระบุข้อเท็จจริงข้อโต้แย้ง หรือข้อกฎหมาย
อ้างอิง ยื่นต่อประธานคณะกรรมการบริหารกลางภายใน ๑๕ วัน นับแต่วันที่ได้รับแจ้ง และได้คณะกรรมการ
บริหารกลางพิจารณาอุทธรณ์ให้แล้วเสร็จภายใน ๓๐ วัน นับแต่วันที่ประธานคณะกรรมการบริหารกลางได้รับ
แจ้งเป็นลายลักษณ์อักษรจากผู้ประกอบการผลิตก้อนนม หากพิจารณาไม่แล้วเสร็จภายใน ๓๐ วัน ให้ขยาย
ระยะเวลาพิจารณาอุทธรณ์ออกไปได้ไม่เกิน ๓๐ วัน

๒๔.๑๐ หากมีความผิดตามกฎหมายอื่น ให้คณะกรรมการหรือหน่วยงานที่เกี่ยวข้อง
พิจารณาดำเนินการตามกฎหมายที่เกี่ยวข้องต่อไป

สำเนาถูกต้อง

ลงชื่อ.....ผู้ซื้อ

ลงชื่อ.....ผู้ขาย

อ.ส.ค.
กรุงเทพฯ



.....
ศึกษา (คุณติลกจิรายุ)
ชื่อ นาม.....
นางงานพิเศษชำนาญงาน

.....

ข้อ ๓๐ การพิจารณาผู้ประกอบการผลิตภัณฑณ์มทดแทน

๓๐.๑ กรณีที่ผู้ประกอบการผลิตภัณฑณ์มไม่สามารถส่งมอบผลิตภัณฑณ์มโรงเรียนตามที่ได้รับจัดสรรสิทธิด้วยเหตุถูกสั่งถูกตัดสิทธิ หรือถูกยกเลิกสัญญาการเข้าร่วมโครงการเนื่องจากปฏิบัติผลิตภัณฑณ์มเข้าร่วมโครงการกับ อ.ส.ค. หรือมีการเลิกกิจการ หรือได้รับการอนุมัติให้คืนสิทธิบางส่วนจากคณะกรรมการขับเคลื่อนกลุ่มพื้นที่ หรือได้รับอนุมัติให้ยกเลิกการเข้าร่วมโครงการระหว่างภาคเรียนจากคณะกรรมการขับเคลื่อนกลุ่มพื้นที่ ยกเว้นการถูกตัดสิทธิตามข้อ ๒๙.๑ ให้เลขานุการคณะกรรมการขับเคลื่อนกลุ่มพื้นที่ดำเนินการจัดหาผู้ประกอบการผลิตภัณฑณ์ม ๑ ราย หรือมากกว่าที่ผ่านการคัดเลือกเข้าร่วมโครงการในปีการศึกษา ๒๕๖๖ ซึ่งอยู่ภายในกลุ่มพื้นที่นั้น ที่มีความเหมาะสมทั้งการรับซื้อนม การผลิต การส่งมอบ ตามหลักเกณฑ์การจัดสรรสิทธิและพื้นที่การจำหน่ายนมโรงเรียน โดยยึดพื้นที่โรงงานตามหลักการระบบโลจิสติกส์และพื้นที่การจำหน่ายตามข้อ ๑๓ และสามารถรองรับแหล่งน้ำนมโคที่มีคุณภาพตามข้อ ๑๐.๒ ของผู้ประกอบการผลิตภัณฑณ์มรายเดิมจนถึงสิ้นสุดปีการศึกษา เพื่อให้สามารถดำเนินการแทนผู้ประกอบการผลิตภัณฑณ์มรายเดิมได้ทันที และจัดทำข้อเสนอให้คณะกรรมการขับเคลื่อนกลุ่มพื้นที่พิจารณาให้ความเห็นชอบโดยถ้วน เมื่อคณะกรรมการขับเคลื่อนกลุ่มพื้นที่ได้ให้ความเห็นชอบแล้ว ให้แจ้ง อ.ส.ค. เพื่อดำเนินการจัดทำสัญญาการเข้าร่วมโครงการกับผู้ประกอบการผลิตภัณฑณ์มรายใหม่ ตามมติคณะกรรมการขับเคลื่อนกลุ่มพื้นที่ และให้ อ.ส.ค. แจ้งหน่วยจัดซื้อที่เกี่ยวข้องทราบ แล้วรายงานให้คณะกรรมการบริหารกลางเพื่อทราบ

๓๐.๒ กรณีที่ประธานคณะกรรมการขับเคลื่อนกลุ่มพื้นที่ได้รับแจ้งเป็นลายลักษณ์อักษรจากสำนักงานคณะกรรมการอาหารและยา หรือสำนักงานสาธารณสุขจังหวัดตามข้อ ๒๙.๕.๒ หรือข้อ ๒๙.๕.๓ ในความผิดครั้งที่ ๓ ตามข้อ ๒๙.๖.๒ หรือตามข้อ ๒๙.๗ ให้เลขานุการคณะกรรมการขับเคลื่อนกลุ่มพื้นที่ดำเนินการแจ้งผู้ประกอบการผลิตภัณฑณ์มเพื่อหยุดส่งมอบนมทันทีเป็นการชั่วคราว จนกว่าจะได้รับแจ้งยกเลิกสัญญาจาก อ.ส.ค. และให้แจ้งหน่วยจัดซื้อที่เกี่ยวข้องทราบในเบื้องต้น ให้เลขานุการคณะกรรมการขับเคลื่อนกลุ่มพื้นที่ดำเนินการจัดหาผู้ประกอบการผลิตภัณฑณ์ม ๑ ราย หรือมากกว่า ที่ผ่านการคัดเลือกเข้าร่วมโครงการในปีการศึกษา ๒๕๖๖ ซึ่งอยู่ภายในกลุ่มพื้นที่นั้นที่มีความเหมาะสม ทั้งการรับซื้อนม การผลิต การส่งมอบตามหลักเกณฑ์การจัดสรรสิทธิและพื้นที่การจำหน่ายนมโรงเรียนโดยยึดพื้นที่โรงงานตามหลัก การระบบโลจิสติกส์และพื้นที่การจำหน่ายตามข้อ ๑๓ และสามารถรองรับแหล่งน้ำนมโคที่มีคุณภาพตามข้อ ๑๐.๒ ของผู้ประกอบการผลิตภัณฑณ์มรายเดิมจนถึงสิ้นสุดปีการศึกษา เพื่อให้สามารถดำเนินการแทนผู้ประกอบการผลิตภัณฑณ์มที่ถูกตัดสิทธิรายเดิมได้ทันที และจัดทำข้อเสนอให้คณะกรรมการขับเคลื่อนกลุ่มพื้นที่พิจารณาให้ความเห็นชอบโดยถ้วน เมื่อคณะกรรมการขับเคลื่อนกลุ่มพื้นที่ได้ให้ความเห็นชอบแล้ว ให้แจ้ง อ.ส.ค. เพื่อดำเนินการจัดทำสัญญาการเข้าร่วมโครงการกับผู้ประกอบการผลิตภัณฑณ์มรายใหม่ตามมติคณะกรรมการขับเคลื่อนกลุ่มพื้นที่ และให้ อ.ส.ค. แจ้งหน่วยจัดซื้อที่เกี่ยวข้องทราบ แล้วรายงานให้คณะกรรมการบริหารกลางเพื่อทราบ

๓๐.๓ กรณีที่ผู้ประกอบการผลิตภัณฑณ์มถูกตัดสิทธิตามข้อ ๒๙.๑ ให้ อ.ส.ค. เป็นผู้รับผิดชอบดำเนินการ หรือ มอบอำนาจให้ผู้ประกอบการผลิตภัณฑณ์มรายอื่นดำเนินการแทน โดยคัดเลือกผู้ประกอบการผลิตภัณฑณ์ม ๑ ราย หรือมากกว่าที่ผ่านการคัดเลือกเข้าร่วมโครงการในปีการศึกษา ๒๕๖๖ ซึ่งอยู่ภายในกลุ่มพื้นที่นั้น ที่มีความเหมาะสมทั้งการรับซื้อนม การผลิต การส่งมอบ ตามหลักเกณฑ์การจัดสรรสิทธิและพื้นที่การจำหน่ายนมโรงเรียน โดยยึดพื้นที่โรงงานตามหลักการระบบโลจิสติกส์และพื้นที่ การจำหน่ายตามข้อ ๑๓ และสามารถรองรับแหล่งน้ำนมโคที่มีคุณภาพตามข้อ ๑๐.๒ ของผู้ประกอบการผลิตภัณฑณ์มรายเดิม และจัดทำข้อเสนอให้คณะกรรมการขับเคลื่อนกลุ่มพื้นที่พิจารณาให้ความเห็นชอบก่อนดำเนินการทำสัญญา

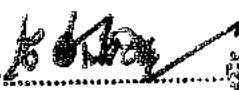
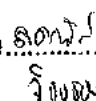
ลงชื่อ  ผู้ชื่อ ลงชื่อ  ผู้ชาย



.....
.....
คุณต๋องจิรายุ
เจ้าพนักงานพัสดุชำนาญพิเศษ

๓๐.๔ กรณีมีการเพิ่มหน่วยจัดซื้อ หรือเพิ่มจำนวนนักเรียนที่ต้องมีการจัดสรรสิทธิเพิ่มเติมหรือมีการเปลี่ยนแปลงของหน่วยจัดซื้อ ให้เลขานุการคณะกรรมการขับเคลื่อนกลุ่มพื้นที่ดำเนินการจัดหาผู้ประกอบการผลิตภัณฑ์นม ๑ ราย หรือมากกว่าที่ผ่านการคัดเลือกเข้าร่วมโครงการในปีการศึกษา ๒๕๖๒ ซึ่งอยู่ภายในกลุ่มพื้นที่นั้นที่มีความเหมาะสม ทั้งการรับซื้อนม การผลิต การส่งมอบ ตามหลักเกณฑ์การจัดสรรสิทธิและพื้นที่การจำหน่ายนมโรงเรียน โดยยึดพื้นที่โรงงานตามหลักการระบบโลจิสติกส์และพื้นที่การจำหน่ายตามข้อ ๑๓ แล้วรายงานให้คณะกรรมการขับเคลื่อนกลุ่มพื้นที่ทราบ และให้แจ้ง อ.ส.ค. เพื่อจัดทำสัญญาการเข้าร่วมโครงการกับผู้ประกอบการผลิตภัณฑ์นมรายใหม่ และให้ อ.ส.ค. แจ้งหน่วยจัดซื้อที่เกี่ยวข้องทราบ แล้วรายงานให้คณะกรรมการบริหารกลางเพื่อทราบ

ข้อ ๓๑ ในกรณีที่ผู้ประกอบการผลิตภัณฑ์นมกระทำหรือละเว้นการกระทำใด ๆ ซึ่งไม่ได้กำหนดไว้ในประกาศนี้ แต่มีผลกระทบต่อคุณภาพหรือการจัดการโครงการให้อยู่ในดุลยพินิจของคณะกรรมการบริหารกลางที่จะพิจารณาดำเนินการใด ๆ เพื่อให้การดำเนินงานโครงการเป็นไปด้วยความเรียบร้อยและมีประสิทธิภาพ

ประกาศ ณ วันที่ ๑๓ พฤษภาคม พ.ศ. ๒๕๖๒

(นายประยูร อินสกุล)

ปลัดกระทรวงเกษตรและสหกรณ์

ประธานกรรมการอาหารนมเพื่อเด็กและเยาวชน

ลงชื่อ ผู้ซื้อ

ลงชื่อ ผู้ขาย



สำเนาถูกต้อง

(นางศศิชา กุณศิริกร)
เจ้าพนักงานพัสดุชำนาญงาน

1. ศูนย์พัฒนาเด็กเทศบาลนครนครปฐม (เปิดเรียน 1 พฤศจิกายน 2566 ปิดเรียน 1 เมษายน 2567)

1.1 นมพาสเจอร์ไรส์ (200 มิลลิลิตร) จำนวน 16,000 ถุง (เริ่มจัดส่งวันที่ 1 พฤศจิกายน 2566 ถึงวันที่ 26 มีนาคม 2567)

จำนวน 100 วันๆ ละ 160 ถุง (วันจันทร์ - วันศุกร์ , เว้นวันหยุดราชการ)

วัน / เดือน / ปี	นมพาสเจอร์ไรส์ (ชนิดถุง)		รวมทั้งสิ้น (ถุง)	วันที่จัดส่ง
	จำนวนถุง/วัน	จำนวนวัน		
1 - 30 พ.ย.66	160	22	3,520	1, 2, 3, 6, 7, 8, 9, 10, 13, 14, 15, 16, 17, 20, 21, 22, 23, 24, 27, 28, 29,30
1 - 29 ธ.ค.66	160	19	3,040	1, 4, , 6, 7, 8, 12, 13, 14, 15, 18, 19, 20, 21, 22, 25, 26, 27, 28, 29
3 - 31 ม.ค.67	160	21	3,360	3, 4, 5, 8, 9, 10, 11, 12, 15, 16, 17, 18, 19, 22, 23, 24, 25, 26, 29, 30, 31
1 - 29 ก.พ.67	160	20	3,200	1, 2, 5, 6, 7, 8, 9, 12, 13, 14, 15, 16, 19, 20, 21, 22, 23, 27, 28, 29
1 - 26 มี.ค.67	160	18	2,880	1, 4, 5, 6, 7, 8, 11, 12, 13, 14, 15, 18, 19, 20, 21, 22, 25, 26
รวมทั้งสิ้น		100	16,000	

1.2 นมยูเอชที ชนิดกล่อง (200 มิลลิลิตร) จำนวน 4,800 กล่อง จัดส่งภายในวันที่ 8 มีนาคม 2567

2. ศูนย์พัฒนาเด็กสรรแก้ว (เปิดเรียน 1 พฤศจิกายน 2566 ปิดเรียน 1 เมษายน 2567)

2.1 นมพาสเจอร์ไรส์ (200 มิลลิลิตร) จำนวน 11,100 ถุง (เริ่มจัดส่งวันที่ 1 พฤศจิกายน 2566 ถึงวันที่ 26 มีนาคม 2567)

จำนวน 100 วันๆ ละ 111 ถุง (วันจันทร์ - วันศุกร์ , เว้นวันหยุดราชการ)

วัน / เดือน / ปี	นมพาสเจอร์ไรส์ (ชนิดถุง)		รวมทั้งสิ้น (ถุง)	วันที่จัดส่ง
	จำนวนถุง/วัน	จำนวนวัน		
1 - 30 พ.ย.66	111	22	2,442	1, 2, 3, 6, 7, 8, 9, 10, 13, 14, 15, 16, 17, 20, 21, 22, 23, 24, 27, 28, 29,30
1 - 29 ธ.ค.66	111	19	2,109	1, 4, , 6, 7, 8, 12, 13, 14, 15, 18, 19, 20, 21, 22, 25, 26, 27, 28, 29
3 - 31 ม.ค.67	111	21	2,331	3, 4, 5, 8, 9, 10, 11, 12, 15, 16, 17, 18, 19, 22, 23, 24, 25, 26, 29, 30, 31
1 - 29 ก.พ.67	111	20	2,220	1, 2, 5, 6, 7, 8, 9, 12, 13, 14, 15, 16, 19, 20, 21, 22, 23, 27, 28, 29
1 - 26 มี.ค.67	111	18	1,998	1, 4, 5, 6, 7, 8, 11, 12, 13, 14, 15, 18, 19, 20, 21, 22, 25, 26
รวมทั้งสิ้น		100	11,100	

2.2 นมยูเอชที ชนิดกล่อง (200 มิลลิลิตร) จำนวน 3,330 กล่อง จัดส่งภายในวันที่ 8 มีนาคม 2567

3. ศูนย์พัฒนาเด็กวัดห้วยจรเข้ม้า (เปิดเรียน 1 พฤศจิกายน 2566 ปิดเรียน 1 เมษายน 2567)

3.1 นมพาสเจอร์ไรส์ (200 มิลลิลิตร) จำนวน 16,000 ถุง (เริ่มจัดส่งวันที่ 1 พฤศจิกายน 2566 ถึงวันที่ 26 มีนาคม 2567)

จำนวน 100 วันๆ ละ 160 ถุง (วันจันทร์ - วันศุกร์ , เว้นวันหยุดราชการ)

วัน / เดือน / ปี	นมพาสเจอร์ไรส์ (ชนิดถุง)		รวมทั้งสิ้น (ถุง)	วันที่จัดส่ง
	จำนวนถุง/วัน	จำนวนวัน		
1 - 30 พ.ย.66	160	22	3,520	1, 2, 3, 6, 7, 8, 9, 10, 13, 14, 15, 16, 17, 20, 21, 22, 23, 24, 27, 28, 29,30
1 - 29 ธ.ค.66	160	19	3,040	1, 4, , 6, 7, 8, 12, 13, 14, 15, 18, 19, 20, 21, 22, 25, 26, 27, 28, 29
3 - 31 ม.ค.67	160	21	3,360	3, 4, 5, 8, 9, 10, 11, 12, 15, 16, 17, 18, 19, 22, 23, 24, 25, 26, 29, 30, 31
1 - 29 ก.พ.67	160	20	3,200	1, 2, 5, 6, 7, 8, 9, 12, 13, 14, 15, 16, 19, 20, 21, 22, 23, 27, 28, 29
1 - 26 มี.ค.67	160	18	2,880	1, 4, 5, 6, 7, 8, 11, 12, 13, 14, 15, 18, 19, 20, 21, 22, 25, 26
รวมทั้งสิ้น		100	16,000	

3.2 นมยูเอชที ชนิดกล่อง (200 มิลลิลิตร) จำนวน 4,800 กล่อง จัดส่งภายในวันที่ 8 มีนาคม 2567

ลงชื่อ  ผู้ซื้อ ลงชื่อ  ผู้ขาย

(นางศศิษา คุณพิทักษ์กริช)



4. ศูนย์พัฒนาเด็กประสานนคร (เปิดเรียน 1 พฤศจิกายน 2566 ปิดเรียน 1 เมษายน 2567)

4.1 นมพาสเจอร์ไรส์ (200 มิลลิลิตร) จำนวน 10,900 ถัง (เริ่มจัดส่งวันที่ 1 พฤศจิกายน 2566 ถึงวันที่ 26 มีนาคม 2567)

จำนวน 100 วันๆ ละ 109 ถัง (วันจันทร์ - วันศุกร์ , เว้นวันหยุดราชการ)

วัน / เดือน / ปี	นมพาสเจอร์ไรส์ (ชนิดถุง)		รวมทั้งสิ้น (ถัง)	วันที่จัดส่ง
	จำนวนถุง/วัน	จำนวนวัน		
1 - 30 พ.ย.66	109	22	2,398	1, 2, 3, 6, 7, 8, 9, 10, 13, 14, 15, 16, 17, 20, 21, 22, 23, 24, 27, 28, 29,30
1 - 29 ธ.ค.66	109	19	2,071	1, 4, , 6, 7, 8, 12, 13, 14, 15, 18, 19, 20, 21, 22, 25, 26, 27, 28, 29
3 - 31 ม.ค.67	109	21	2,289	3, 4, 5, 8, 9, 10, 11, 12, 15, 16, 17, 18, 19, 22, 23, 24, 25, 26, 29, 30, 31
1 - 29 ก.พ.67	109	20	2,180	1, 2, 5, 6, 7, 8, 9, 12, 13, 14, 15, 16, 19, 20, 21, 22, 23, 27, 28, 29
1 - 26 มี.ค.67	109	18	1,962	1, 4, 5, 6, 7, 8, 11, 12, 13, 14, 15, 18, 19, 20, 21, 22, 25, 26
รวมทั้งสิ้น		100	10,900	

4.2 นมยูเอชที ชนิดกล่อง (200 มิลลิลิตร) จำนวน 3,270 กล่อง จัดส่งภายในวันที่ 8 มีนาคม 2567

5. ศูนย์พัฒนาเด็กสุขสวัสดิ์ (เปิดเรียน 1 พฤศจิกายน 2566 ปิดเรียน 1 เมษายน 2567)

5.1 นมพาสเจอร์ไรส์ (200 มิลลิลิตร) จำนวน 5,600 ถัง (เริ่มจัดส่งวันที่ 1 พฤศจิกายน 2566 ถึงวันที่ 26 มีนาคม 2567)

จำนวน 100 วันๆ ละ 56 ถัง (วันจันทร์ - วันศุกร์ , เว้นวันหยุดราชการ)

วัน / เดือน / ปี	นมพาสเจอร์ไรส์ (ชนิดถุง)		รวมทั้งสิ้น (ถัง)	วันที่จัดส่ง
	จำนวนถุง/วัน	จำนวนวัน		
1 - 30 พ.ย.66	56	22	1,232	1, 2, 3, 6, 7, 8, 9, 10, 13, 14, 15, 16, 17, 20, 21, 22, 23, 24, 27, 28, 29,30
1 - 29 ธ.ค.66	56	19	1,064	1, 4, , 6, 7, 8, 12, 13, 14, 15, 18, 19, 20, 21, 22, 25, 26, 27, 28, 29
3 - 31 ม.ค.67	56	21	1,176	3, 4, 5, 8, 9, 10, 11, 12, 15, 16, 17, 18, 19, 22, 23, 24, 25, 26, 29, 30, 31
1 - 29 ก.พ.67	56	20	1,120	1, 2, 5, 6, 7, 8, 9, 12, 13, 14, 15, 16, 19, 20, 21, 22, 23, 27, 28, 29
1 - 26 มี.ค.67	56	18	1,008	1, 4, 5, 6, 7, 8, 11, 12, 13, 14, 15, 18, 19, 20, 21, 22, 25, 26
รวมทั้งสิ้น		100	5,600	

5.2 นมยูเอชที ชนิดกล่อง (200 มิลลิลิตร) จำนวน 1,680 กล่อง จัดส่งภายในวันที่ 8 มีนาคม 2567

6. ศูนย์พัฒนาเด็กเหล่ากาชาดฯ (เปิดเรียน 1 พฤศจิกายน 2566 ปิดเรียน 1 เมษายน 2567)



6.1 นมพาสเจอร์ไรส์ (200 มิลลิลิตร) จำนวน 7,700 ถัง (เริ่มจัดส่งวันที่ 1 พฤศจิกายน 2566 ถึงวันที่ 26 มีนาคม 2567)

จำนวน 100 วันๆ ละ 80 ถัง (วันจันทร์ - วันศุกร์ , เว้นวันหยุดราชการ)

วัน / เดือน / ปี	นมพาสเจอร์ไรส์ (ชนิดถุง)		รวมทั้งสิ้น (ถัง)	วันที่จัดส่ง
	จำนวนถุง/วัน	จำนวนวัน		
1 - 30 พ.ย.66	80	22	1,760	1, 2, 3, 6, 7, 8, 9, 10, 13, 14, 15, 16, 17, 20, 21, 22, 23, 24, 27, 28, 29,30
1 - 29 ธ.ค.66	80	19	1,520	1, 4, , 6, 7, 8, 12, 13, 14, 15, 18, 19, 20, 21, 22, 25, 26, 27, 28, 29
3 - 31 ม.ค.67	80	21	1,680	3, 4, 5, 8, 9, 10, 11, 12, 15, 16, 17, 18, 19, 22, 23, 24, 25, 26, 29, 30, 31
1 - 29 ก.พ.67	80	20	1,600	1, 2, 5, 6, 7, 8, 9, 12, 13, 14, 15, 16, 19, 20, 21, 22, 23, 27, 28, 29
1 - 26 มี.ค.67	80	18	1,440	1, 4, 5, 6, 7, 8, 11, 12, 13, 14, 15, 18, 19, 20, 21, 22, 25, 26
รวมทั้งสิ้น		100	8,000	สำเนาถูกต้อง

6.2 นมยูเอชที ชนิดกล่อง (200 มิลลิลิตร) จำนวน 2,400 กล่อง จัดส่งภายในวันที่ 8 มีนาคม 2567

(นางศศิษา คุณติลกจิราย)
เจ้าพนักงานพัสดุชำนาญงาน

ลงชื่อ  ผู้ซื้อ ลงชื่อ  ผู้ขาย





7. ศูนย์พัฒนาเด็กปฐมวัย (เปิดเรียน 1 พฤศจิกายน 2566 ปิดเรียน 1 เมษายน 2567)

7.1 นมพาสเจอร์ไรส์ (200 มิลลิลิตร) จำนวน 6,200 ถัง (เริ่มจัดส่งวันที่ 1 พฤศจิกายน 2566 ถึงวันที่ 26 มีนาคม 2567)
จำนวน 100 วันๆ ละ 62 ถัง (วันจันทร์ - วันศุกร์ , เว้นวันหยุดราชการ)

วัน / เดือน / ปี	นมพาสเจอร์ไรส์ (ชนิดถุง)		รวมทั้งสิ้น (ถัง)	วันที่จัดส่ง
	จำนวนถุง/วัน	จำนวนวัน		
1 - 30 พ.ย.66	62	22	1,364	1, 2, 3, 6, 7, 8, 9, 10, 13, 14, 15, 16, 17, 20, 21, 22, 23, 24, 27, 28, 29, 30
1 - 29 ธ.ค.66	62	19	1,178	1, 4, 6, 7, 8, 12, 13, 14, 15, 18, 19, 20, 21, 22, 25, 26, 27, 28, 29
3 - 31 ม.ค.67	62	21	1,302	3, 4, 5, 8, 9, 10, 11, 12, 15, 16, 17, 18, 19, 22, 23, 24, 25, 26, 29, 30, 31
1 - 29 ก.พ.67	62	20	1,240	1, 2, 5, 6, 7, 8, 9, 12, 13, 14, 15, 16, 19, 20, 21, 22, 23, 27, 28, 29
1 - 26 มี.ค.67	62	18	1,116	1, 4, 5, 6, 7, 8, 11, 12, 13, 14, 15, 18, 19, 20, 21, 22, 25, 26
รวมทั้งสิ้น		100	6,200	

7.2 นมยูเอชที ชนิดกล่อง (200 มิลลิลิตร) จำนวน 1,860 กล่อง จัดส่งภายในวันที่ 8 มีนาคม 2567

8. ศูนย์อบรมเด็กก่อนเกณฑ์วัดพระปฐมเจดีย์ (กรมการศาสนา) (เปิดเรียน 1 พฤศจิกายน 2566 ปิดเรียน 1 เมษายน 2567)

8.1 นมพาสเจอร์ไรส์ (200 มิลลิลิตร) จำนวน 10,900 ถัง (เริ่มจัดส่งวันที่ 1 พฤศจิกายน 2566 ถึงวันที่ 26 มีนาคม 2567)
จำนวน 100 วันๆ ละ 109 ถัง (วันจันทร์ - วันศุกร์ , เว้นวันหยุดราชการ)

วัน / เดือน / ปี	นมพาสเจอร์ไรส์ (ชนิดถุง)		รวมทั้งสิ้น (ถัง)	วันที่จัดส่ง
	จำนวนถุง/วัน	จำนวนวัน		
1 - 30 พ.ย.66	109	22	2,398	1, 2, 3, 6, 7, 8, 9, 10, 13, 14, 15, 16, 17, 20, 21, 22, 23, 24, 27, 28, 29, 30
1 - 29 ธ.ค.66	109	19	2,071	1, 4, 6, 7, 8, 12, 13, 14, 15, 18, 19, 20, 21, 22, 25, 26, 27, 28, 29
3 - 31 ม.ค.67	109	21	2,289	3, 4, 5, 8, 9, 10, 11, 12, 15, 16, 17, 18, 19, 22, 23, 24, 25, 26, 29, 30, 31
1 - 29 ก.พ.67	109	20	2,180	1, 2, 5, 6, 7, 8, 9, 12, 13, 14, 15, 16, 19, 20, 21, 22, 23, 27, 28, 29
1 - 26 มี.ค.67	109	18	1,962	1, 4, 5, 6, 7, 8, 11, 12, 13, 14, 15, 18, 19, 20, 21, 22, 25, 26
รวมทั้งสิ้น		100	10,900	

8.2 นมยูเอชที ชนิดกล่อง (200 มิลลิลิตร) จำนวน 3,270 กล่อง จัดส่งภายในวันที่ 8 มีนาคม 2567

ลงชื่อ K. K. K. ผู้ซื้อ ลงชื่อ ล.อ.น.
..... ผู้ซื้อ



สำเนาถูกต้อง

(นางศศิชา คุณดิลกจิรายุ)
เจ้าพนักงานพัสดุชำนาญงาน

รายการจัดส่งอาหารเสริม (นม)
ภาคเรียนที่ 2 ปีการศึกษา 2566
โรงเรียนสังกัดเทศบาลนครนครปฐม

1. โรงเรียนอนุบาลเทศบาลนครนครปฐม (เปิดเรียน 24 ตุลาคม 2566 ปิดเรียน 29 มีนาคม 2567)

1.1 นมพาสเจอร์ไรส์ (200 มิลลิลิตร) จำนวน 42,300 ถัง (เริ่มจัดส่งวันที่ 1 พฤศจิกายน 2566 ถึงวันที่ 26 มีนาคม 2567)

จำนวน 100 วันๆ ละ 423 ถัง (วันจันทร์ - วันศุกร์, เว้นวันหยุดราชการ)

วัน / เดือน / ปี	นมพาสเจอร์ไรส์ (ชนิดถุง)		รวมทั้งสิ้น (ถัง)	วันที่จัดส่ง
	จำนวนถุง/วัน	จำนวนวัน		
1 - 30 พ.ย.66	423	22	9,306	1, 2, 3, 6, 7, 8, 9, 10, 13, 14, 15, 16, 17, 20, 21, 22, 23, 24, 27, 28, 29,30
1 - 29 ธ.ค.66	423	19	8,037	1, 4, , 6, 7, 8, 12, 13, 14, 15, 18, 19, 20, 21, 22, 25, 26, 27, 28, 29
3 - 31 ม.ค.67	423	21	8,883	3, 4, 5, 8, 9, 10, 11, 12, 15, 16, 17, 18, 19, 22, 23, 24, 25, 26, 29, 30, 31
1 - 29 ก.พ.67	423	20	8,460	1, 2, 5, 6, 7, 8, 9, 12, 13, 14, 15, 16, 19, 20, 21, 22, 23, 27, 28, 29
1 - 26 มี.ค.67	423	18	7,614	1, 4, 5, 6, 7, 8, 11, 12, 13, 14, 15, 18, 19, 20, 21, 22, 25, 26
รวมทั้งสิ้น		100	42,300	

1.2 นมยูเอชที ชนิดกล่อง (200 มิลลิลิตร) จำนวน 12,690 กล่อง จัดส่งภายในวันที่ 8 มีนาคม 2567

2. โรงเรียนอนุบาลสรรณทิว (เปิดเรียน 1 พฤศจิกายน 2566 ปิดเรียน 23 มีนาคม 2567)

2.1 นมพาสเจอร์ไรส์ (200 มิลลิลิตร) จำนวน 22,932 ถัง (เริ่มจัดส่งวันที่ 1 พฤศจิกายน 2566 ถึงวันที่ 22 มีนาคม 2567)

จำนวน 98 วันๆ ละ 234 ถัง (วันจันทร์ - วันศุกร์, เว้นวันหยุดราชการ)

วัน / เดือน / ปี	นมพาสเจอร์ไรส์ (ชนิดถุง)		รวมทั้งสิ้น (ถัง)	วันที่จัดส่ง
	จำนวนถุง/วัน	จำนวนวัน		
1 - 30 พ.ย.66	234	22	5,148	1, 2, 3, 6, 7, 8, 9, 10, 13, 14, 15, 16, 17, 20, 21, 22, 23, 24, 27, 28, 29,30
1 - 29 ธ.ค.66	234	19	4,446	1, 4, , 6, 7, 8, 12, 13, 14, 15, 18, 19, 20, 21, 22, 25, 26, 27, 28, 29
3 - 31 ม.ค.67	234	21	4,914	3, 4, 5, 8, 9, 10, 11, 12, 15, 16, 17, 18, 19, 22, 23, 24, 25, 26, 29, 30, 31
1 - 29 ก.พ.67	234	20	4,680	1, 2, 5, 6, 7, 8, 9, 12, 13, 14, 15, 16, 19, 20, 21, 22, 23, 27, 28, 29
1 - 22 มี.ค.67	234	16	3,744	1, 4, 5, 6, 7, 8, 11, 12, 13, 14, 15, 18, 19, 20, 21, 22
รวมทั้งสิ้น		98	22,932	

2.2 นมยูเอชที ชนิดกล่อง (200 มิลลิลิตร) จำนวน 7,488 กล่อง จัดส่งภายในวันที่ 8 มีนาคม 2567

3. โรงเรียนอนุบาลประปานคร (เปิดเรียน 1 พฤศจิกายน 2566 ปิดเรียน 30 มีนาคม 2567)

3.1 นมพาสเจอร์ไรส์ (200 มิลลิลิตร) จำนวน 29,400 ถัง (เริ่มจัดส่งวันที่ 1 พฤศจิกายน 2566 ถึงวันที่ 26 มีนาคม 2566)

จำนวน 100 วันๆ ละ 294 ถัง (วันจันทร์ - วันศุกร์, เว้นวันหยุดราชการ)

วัน / เดือน / ปี	นมพาสเจอร์ไรส์ (ชนิดถุง)		รวมทั้งสิ้น (ถัง)	วันที่จัดส่ง
	จำนวนถุง/วัน	จำนวนวัน		
1 - 30 พ.ย.66	294	22	6,468	1, 2, 3, 6, 7, 8, 9, 10, 13, 14, 15, 16, 17, 20, 21, 22, 23, 24, 27, 28, 29,30
1 - 29 ธ.ค.66	294	19	5,586	1, 4, , 6, 7, 8, 12, 13, 14, 15, 18, 19, 20, 21, 22, 25, 26, 27, 28, 29
3 - 31 ม.ค.67	294	21	6,174	3, 4, 5, 8, 9, 10, 11, 12, 15, 16, 17, 18, 19, 22, 23, 24, 25, 26, 29, 30, 31
1 - 29 ก.พ.67	294	20	5,880	1, 2, 5, 6, 7, 8, 9, 12, 13, 14, 15, 16, 19, 20, 21, 22, 23, 27, 28, 29
1 - 26 มี.ค.67	294	18	5,292	1, 4, 5, 6, 7, 8, 11, 12, 13, 14, 15, 18, 19, 20, 21, 22, 25, 26
รวมทั้งสิ้น		100	29,400	

3.2 นมยูเอชที ชนิดกล่อง (200 มิลลิลิตร) จำนวน 8,820 กล่อง จัดส่งภายในวันที่ 8 มีนาคม 2567

(นางศศิชา คุณคิดลภจิรายุ)

เจ้าพนักงานธุรการชำนาญงาน

ลงชื่อ.....ผู้ซื้อ ลงชื่อ.....ผู้ขาย



Handwritten signature or mark.

4. โรงเรียนอนุบาลสุพรรณบุรี (เปิดเรียน 1 พฤศจิกายน 2566 ปิดเรียน 31 มีนาคม 2567)

4.1 นมพาสเจอร์ไรส์ (200 มิลลิลิตร) จำนวน 24,900 ถูง (เริ่มจัดส่งวันที่ 1 พฤศจิกายน 2566 ถึงวันที่ 26 มีนาคม 2567)
จำนวน 100 วันๆ ละ 249 ถูง (วันจันทร์ - วันศุกร์ , เว้นวันหยุดราชการ)

วัน / เดือน / ปี	นมพาสเจอร์ไรส์ (ชนิดถูง)		รวมทั้งสิ้น (ถูง)	วันที่จัดส่ง
	จำนวนถูง/วัน	จำนวนวัน		
1 - 30 พ.ย.66	249	22	5,478	1, 2, 3, 6, 7, 8, 9, 10, 13, 14, 15, 16, 17, 20, 21, 22, 23, 24, 27, 28, 29,30
1 - 29 ธ.ค.66	249	19	4,731	1, 4, , 6, 7, 8, 12, 13, 14, 15, 18, 19, 20, 21, 22, 25, 26, 27, 28, 29
3 - 31 ม.ค.67	249	21	5,229	3, 4, 5, 8, 9, 10, 11, 12, 15, 16, 17, 18, 19, 22, 23, 24, 25, 26, 29, 30, 31
1 - 29 ก.พ.67	249	20	4,980	1, 2, 5, 6, 7, 8, 9, 12, 13, 14, 15, 16, 19, 20, 21, 22, 23, 27, 28, 29
1 - 26 มี.ค.67	249	18	4,482	1, 4, 5, 6, 7, 8, 11, 12, 13, 14, 15, 18, 19, 20, 21, 22, 25, 26
รวมทั้งสิ้น		100	24,900	

4.2 นมยูเอชที ชนิดกึ่งถูง (200 มิลลิลิตร) จำนวน 7,470 ถูง จัดส่งภายในวันที่ 8 มีนาคม 2567

5. โรงเรียนเทศบาล 1 วัดพระงาม (สามัคคีวิทยา) (เปิดเรียน 1 พฤศจิกายน 2566 ปิดเรียน 1 เมษายน 2567)

5.1 นมพาสเจอร์ไรส์ (200 มิลลิลิตร) จำนวน 33,400 ถูง (เริ่มจัดส่งวันที่ 1 พฤศจิกายน 2566 ถึงวันที่ 26 มีนาคม 2567)
จำนวน 100 วันๆ ละ 334 ถูง (วันจันทร์ - วันศุกร์ , เว้นวันหยุดราชการ)

วัน / เดือน / ปี	นมพาสเจอร์ไรส์ (ชนิดถูง)		รวมทั้งสิ้น (ถูง)	วันที่จัดส่ง
	จำนวนถูง/วัน	จำนวนวัน		
1 - 30 พ.ย.66	334	22	7,348	1, 2, 3, 6, 7, 8, 9, 10, 13, 14, 15, 16, 17, 20, 21, 22, 23, 24, 27, 28, 29,30
1 - 29 ธ.ค.66	334	19	6,346	1, 4, , 6, 7, 8, 12, 13, 14, 15, 18, 19, 20, 21, 22, 25, 26, 27, 28, 29
3 - 31 ม.ค.67	334	21	7,014	3, 4, 5, 8, 9, 10, 11, 12, 15, 16, 17, 18, 19, 22, 23, 24, 25, 26, 29, 30, 31
1 - 29 ก.พ.67	334	20	6,680	1, 2, 5, 6, 7, 8, 9, 12, 13, 14, 15, 16, 19, 20, 21, 22, 23, 27, 28, 29
1 - 26 มี.ค.67	334	18	6,012	1, 4, 5, 6, 7, 8, 11, 12, 13, 14, 15, 18, 19, 20, 21, 22, 25, 26
รวมทั้งสิ้น		100	33,400	

5.2 นมยูเอชที ชนิดกึ่งถูง (200 มิลลิลิตร) จำนวน 10,020 ถูง จัดส่งภายในวันที่ 8 มีนาคม 2567

6. โรงเรียนเทศบาล 2 วัดเสนาหา (สมัครทอยถูง) (เปิดเรียน 1 พฤศจิกายน 2566 ปิดเรียน 27 มีนาคม 2567)

6.1 นมพาสเจอร์ไรส์ (200 มิลลิลิตร) จำนวน 46,700 ถูง (เริ่มจัดส่งวันที่ 1 พฤศจิกายน 2566 ถึงวันที่ 26 มีนาคม 2567)
จำนวน 100 วันๆ ละ 467 ถูง (วันจันทร์ - วันศุกร์ , เว้นวันหยุดราชการ)

วัน / เดือน / ปี	นมพาสเจอร์ไรส์ (ชนิดถูง)		รวมทั้งสิ้น (ถูง)	วันที่จัดส่ง
	จำนวนถูง/วัน	จำนวนวัน		
1 - 30 พ.ย.66	467	22	10,274	1, 2, 3, 6, 7, 8, 9, 10, 13, 14, 15, 16, 17, 20, 21, 22, 23, 24, 27, 28, 29,30
1 - 29 ธ.ค.66	467	19	8,873	1, 4, , 6, 7, 8, 12, 13, 14, 15, 18, 19, 20, 21, 22, 25, 26, 27, 28, 29
3 - 31 ม.ค.67	467	21	9,807	3, 4, 5, 8, 9, 10, 11, 12, 15, 16, 17, 18, 19, 22, 23, 24, 25, 26, 29, 30, 31
1 - 29 ก.พ.67	467	20	9,340	1, 2, 5, 6, 7, 8, 9, 12, 13, 14, 15, 16, 19, 20, 21, 22, 23, 27, 28, 29
1 - 26 มี.ค.67	467	18	8,406	1, 4, 5, 6, 7, 8, 11, 12, 13, 14, 15, 18, 19, 20, 21, 22, 25, 26
รวมทั้งสิ้น		100	46,700	

6.2 นมยูเอชที ชนิดกึ่งถูง (200 มิลลิลิตร) จำนวน 14,010 ถูง จัดส่งภายในวันที่ 8 มีนาคม 2567

ลงชื่อ.....ผู้ซื้อ ลงชื่อ.....ผู้ส่ง
Kobla... 100/100

(นางศศิษา คุณคิดอกจิราย)
เจ้าพนักงานควบคุมคุณภาพนม
กรมส่งเสริมการค้าระหว่างประเทศ
กระทรวงพาณิชย์
ตราประทับ: THAI APRESSEEN DAIRY CO-OP BRAND LTD.

APR

7. โรงเรียนเทศบาล 3 (สวกรรมเทียม) (เปิดเรียน 1 พฤศจิกายน 2566 ปิดเรียน 1 เมษายน 2567)

7.1 นมพาสเจอร์ไรส์ (200 มิลลิลิตร) จำนวน 37,500 ถูง (เริ่มจัดส่งวันที่ 1 พฤศจิกายน 2566 ถึงวันที่ 26 มีนาคม 2567)
จำนวน 100 วันๆ ละ 375 ถูง (วันจันทร์ - วันศุกร์ , เว้นวันหยุดราชการ)

วัน / เดือน / ปี	นมพาสเจอร์ไรส์ (ชนิดถูง)		รวมทั้งสิ้น (ถูง)	วันที่จัดส่ง
	จำนวนถูง/วัน	จำนวนวัน		
1 - 30 พ.ย.66	375	22	8,250	1, 2, 3, 6, 7, 8, 9, 10, 13, 14, 15, 16, 17, 20, 21, 22, 23, 24, 27, 28, 29, 30
1 - 29 ธ.ค.66	375	19	7,125	1, 4, 6, 7, 8, 12, 13, 14, 15, 18, 19, 20, 21, 22, 25, 26, 27, 28, 29
3 - 31 ม.ค.67	375	21	7,875	3, 4, 5, 8, 9, 10, 11, 12, 15, 16, 17, 18, 19, 22, 23, 24, 25, 26, 29, 30, 31
1 - 29 ก.พ.67	375	20	7,500	1, 2, 5, 6, 7, 8, 9, 12, 13, 14, 15, 16, 19, 20, 21, 22, 23, 27, 28, 29
1 - 26 มี.ค.67	375	18	6,750	1, 4, 5, 6, 7, 8, 11, 12, 13, 14, 15, 18, 19, 20, 21, 22, 25, 26
รวมทั้งสิ้น		100	37,500	

7.2 นมยูเอชที ชนิดกล่อง (200 มิลลิลิตร) จำนวน 11,250 กล่อง จัดส่งภายในวันที่ 8 มีนาคม 2567

8. โรงเรียนเทศบาล 4 (เขานวนบริชาอุทิศ) (เปิดเรียน 1 พฤศจิกายน 2566 ปิดเรียน 31 มีนาคม 2567)

8.1 นมพาสเจอร์ไรส์ (200 มิลลิลิตร) จำนวน 101,700 ถูง (เริ่มจัดส่งวันที่ 1 พฤศจิกายน 2566 ถึงวันที่ 26 มีนาคม 2567)
จำนวน 100 วันๆ ละ 1,017 ถูง (วันจันทร์ - วันศุกร์ , เว้นวันหยุดราชการ)

วัน / เดือน / ปี	นมพาสเจอร์ไรส์ (ชนิดถูง)		รวมทั้งสิ้น (ถูง)	วันที่จัดส่ง
	จำนวนถูง/วัน	จำนวนวัน		
1 - 30 พ.ย.66	1,017	22	22,374	1, 2, 3, 6, 7, 8, 9, 10, 13, 14, 15, 16, 17, 20, 21, 22, 23, 24, 27, 28, 29, 30
1 - 29 ธ.ค.66	1,017	19	19,323	1, 4, 6, 7, 8, 12, 13, 14, 15, 18, 19, 20, 21, 22, 25, 26, 27, 28, 29
3 - 31 ม.ค.67	1,017	21	21,357	3, 4, 5, 8, 9, 10, 11, 12, 15, 16, 17, 18, 19, 22, 23, 24, 25, 26, 29, 30, 31
1 - 29 ก.พ.67	1,017	20	20,340	1, 2, 5, 6, 7, 8, 9, 12, 13, 14, 15, 16, 19, 20, 21, 22, 23, 27, 28, 29
1 - 26 มี.ค.67	1,017	18	18,306	1, 4, 5, 6, 7, 8, 11, 12, 13, 14, 15, 18, 19, 20, 21, 22, 25, 26
รวมทั้งสิ้น		100	101,700	

8.2 นมยูเอชที ชนิดกล่อง (200 มิลลิลิตร) จำนวน 30,510 กล่อง จัดส่งภายในวันที่ 8 มีนาคม 2567

9. โรงเรียนเทศบาล 5 วัดพระปฐมเจดีย์ (เปิดเรียน 1 พฤศจิกายน 2566 ปิดเรียน 1 เมษายน 2567)

9.1 นมพาสเจอร์ไรส์ (200 มิลลิลิตร) จำนวน 67,000 ถูง (เริ่มจัดส่งวันที่ 1 พฤศจิกายน 2566 ถึงวันที่ 26 มีนาคม 2567)
จำนวน 100 วันๆ ละ 670 ถูง (วันจันทร์ - วันศุกร์ , เว้นวันหยุดราชการ)

วัน / เดือน / ปี	นมพาสเจอร์ไรส์ (ชนิดถูง)		รวมทั้งสิ้น (ถูง)	วันที่จัดส่ง
	จำนวนถูง/วัน	จำนวนวัน		
1 - 30 พ.ย.66	670	22	14,740	1, 2, 3, 6, 7, 8, 9, 10, 13, 14, 15, 16, 17, 20, 21, 22, 23, 24, 27, 28, 29, 30
1 - 29 ธ.ค.66	670	19	12,730	1, 4, 6, 7, 8, 12, 13, 14, 15, 18, 19, 20, 21, 22, 25, 26, 27, 28, 29
3 - 31 ม.ค.67	670	21	14,070	3, 4, 5, 8, 9, 10, 11, 12, 15, 16, 17, 18, 19, 22, 23, 24, 25, 26, 29, 30, 31
1 - 29 ก.พ.67	670	20	13,400	1, 2, 5, 6, 7, 8, 9, 12, 13, 14, 15, 16, 19, 20, 21, 22, 23, 27, 28, 29
1 - 26 มี.ค.67	670	18	12,060	1, 4, 5, 6, 7, 8, 11, 12, 13, 14, 15, 18, 19, 20, 21, 22, 25, 26
รวมทั้งสิ้น		100	67,000	

9.2 นมยูเอชที ชนิดกล่อง (200 มิลลิลิตร) จำนวน 20,100 กล่อง จัดส่งภายในวันที่ 8 มีนาคม 2567

ส่งชื่อ.....ผู้ซื้อ.....ส่งชื่อ.....ผู้ขาย.....
.....
.....



.....
.....
.....
.....
.....
.....
.....

1. โรงเรียนวัดพระปฐมเจดีย์ (เปิดเรียน 24 ตุลาคม 2566 ปิดเรียน 31 มีนาคม 2567)

1.1 นมพาสเจอร์ไรส์ (200 มิลลิลิตร) จำนวน 184,000 ถูง (เริ่มจัดส่งวันที่ 1 พฤศจิกายน 2566 ถึงวันที่ 26 มีนาคม 2567)
จำนวน 100 วันๆ ละ 1,840 ถูง (วันจันทร์ - วันศุกร์ , เว้นวันหยุดราชการ)

วัน / เดือน / ปี	นมพาสเจอร์ไรส์ (ชนิดถูง)		รวมทั้งสิ้น (ถูง)	วันที่จัดส่ง
	จำนวนถูง/วัน	จำนวนวัน		
1 - 30 พ.ย.66	1,840	22	40,480	1, 2, 3, 6, 7, 8, 9, 10, 13, 14, 15, 16, 17, 20, 21, 22, 23, 24, 27, 28, 29,30
1 - 29 ธ.ค.66	1,840	19	34,960	1, 4, , 6, 7, 8, 12, 13, 14, 15, 18, 19, 20, 21, 22, 25, 26, 27, 28, 29
3 - 31 ม.ค.67	1,840	21	38,640	3, 4, 5, 8, 9, 10, 11, 12, 15, 16, 17, 18, 19, 22, 23, 24, 25, 26, 29, 30, 31
1 - 29 ก.พ.67	1,840	20	36,800	1, 2, 5, 6, 7, 8, 9, 12, 13, 14, 15, 16, 19, 20, 21, 22, 23, 27, 28, 29
1 - 26 มี.ค.67	1,840	18	33,120	1, 4, 5, 6, 7, 8, 11, 12, 13, 14, 15, 18, 19, 20, 21, 22, 25, 26
รวมทั้งสิ้น		100	184,000	

1.2 นมยูเอชที ชนิดกล่อง (200 มิลลิลิตร) จำนวน 55,200 กล่อง จัดส่งภายในวันที่ 8 มีนาคม 2567

2. โรงเรียนอนุบาลนครปฐม (เปิดเรียน 1 พฤศจิกายน 2566 ปิดเรียน 28 มีนาคม 2567)

2.1 นมพาสเจอร์ไรส์ (200 มิลลิลิตร) จำนวน 265,000 ถูง (เริ่มจัดส่งวันที่ 1 พฤศจิกายน 2566 ถึงวันที่ 26 มีนาคม 2567)
จำนวน 100 วันๆ ละ 2,650 ถูง (วันจันทร์ - วันศุกร์ , เว้นวันหยุดราชการ)

วัน / เดือน / ปี	นมพาสเจอร์ไรส์ (ชนิดถูง)		รวมทั้งสิ้น (ถูง)	วันที่จัดส่ง
	จำนวนถูง/วัน	จำนวนวัน		
1 - 30 พ.ย.66	2,650	22	58,300	1, 2, 3, 6, 7, 8, 9, 10, 13, 14, 15, 16, 17, 20, 21, 22, 23, 24, 27, 28, 29,30
1 - 29 ธ.ค.66	2,650	19	50,350	1, 4, , 6, 7, 8, 12, 13, 14, 15, 18, 19, 20, 21, 22, 25, 26, 27, 28, 29
3 - 31 ม.ค.67	2,650	21	55,650	3, 4, 5, 8, 9, 10, 11, 12, 15, 16, 17, 18, 19, 22, 23, 24, 25, 26, 29, 30, 31
1 - 29 ก.พ.67	2,650	20	53,000	1, 2, 5, 6, 7, 8, 9, 12, 13, 14, 15, 16, 19, 20, 21, 22, 23, 27, 28, 29
1 - 26 มี.ค.67	2,650	18	47,700	1, 4, 5, 6, 7, 8, 11, 12, 13, 14, 15, 18, 19, 20, 21, 22, 25, 26
รวมทั้งสิ้น		100	265,000	

ลงชื่อ *[Signature]* ลงชื่อ *[Signature]*

2.2 นมยูเอชที ชนิดกล่อง (200 มิลลิลิตร) จำนวน 79,500 กล่อง จัดส่งภายในวันที่ 8 มีนาคม 2567

3. โรงเรียนวัดไผ่ล้อม (เปิดเรียน 1 พฤศจิกายน 2566 ปิดเรียน 31 มีนาคม 2567)

3.1 นมพาสเจอร์ไรส์ (200 มิลลิลิตร) จำนวน 81,000 ถูง (เริ่มจัดส่งวันที่ 1 พฤศจิกายน 2566 ถึงวันที่ 26 มีนาคม 2567)
จำนวน 100 วันๆ ละ 810 ถูง (วันจันทร์ - วันศุกร์ , เว้นวันหยุดราชการ)

วัน / เดือน / ปี	นมพาสเจอร์ไรส์ (ชนิดถูง)		รวมทั้งสิ้น (ถูง)	วันที่จัดส่ง
	จำนวนถูง/วัน	จำนวนวัน		
1 - 30 พ.ย.66	810	22	17,820	1, 2, 3, 6, 7, 8, 9, 10, 13, 14, 15, 16, 17, 20, 21, 22, 23, 24, 27, 28, 29,30
1 - 29 ธ.ค.66	810	19	15,390	1, 4, , 6, 7, 8, 12, 13, 14, 15, 18, 19, 20, 21, 22, 25, 26, 27, 28, 29
3 - 31 ม.ค.67	810	21	17,010	3, 4, 5, 8, 9, 10, 11, 12, 15, 16, 17, 18, 19, 22, 23, 24, 25, 26, 29, 30, 31
1 - 29 ก.พ.67	810	20	16,200	1, 2, 5, 6, 7, 8, 9, 12, 13, 14, 15, 16, 19, 20, 21, 22, 23, 27, 28, 29
1 - 26 มี.ค.67	810	18	14,580	1, 4, 5, 6, 7, 8, 11, 12, 13, 14, 15, 18, 19, 20, 21, 22, 25, 26 สำเนาถูกต้อง
รวมทั้งสิ้น		100	81,000	

3.2 นมยูเอชที ชนิดกล่อง (200 มิลลิลิตร) จำนวน 24,300 กล่อง จัดส่งภายในวันที่ 8 มีนาคม 2567

(นางศศิษา คุณศิริกร)
เจ้าพนักงานพัสดุชำนาญงาน



4. โรงเรียนวัดพระประโทนเจดีย์ (เปิดเรียน 1 พฤศจิกายน 2566 ปิดเรียน 1 เมษายน 2567)

4.1 นมพาสเจอร์ไรส์ (200 มิลลิลิตร) จำนวน 9,000 ถูง (เริ่มจัดส่งวันที่ 1 พฤศจิกายน 2566 ถึงวันที่ 26 มีนาคม 2567)
จำนวน 100 วันๆ ละ 90 ถูง (วันจันทร์ - วันศุกร์ , เว้นวันหยุดราชการ)

วัน / เดือน / ปี	นมพาสเจอร์ไรส์ (ชนิดถูง)		รวมทั้งสิ้น (ถูง)	วันที่จัดส่ง
	จำนวนถูง/วัน	จำนวนวัน		
1 - 30 พ.ย.66	90	22	1,980	1, 2, 3, 6, 7, 8, 9, 10, 13, 14, 15, 16, 17, 20, 21, 22, 23, 24, 27, 28, 29,30
1 - 29 ธ.ค.66	90	19	1,710	1, 4, , 6, 7, 8, 12, 13, 14, 15, 18, 19, 20, 21, 22, 25, 26, 27, 28, 29
3 - 31 ม.ค.67	90	21	1,890	3, 4, 5, 8, 9, 10, 11, 12, 15, 16, 17, 18, 19, 22, 23, 24, 25, 26, 29, 30, 31
1 - 29 ก.พ.67	90	20	1,800	1, 2, 5, 6, 7, 8, 9, 12, 13, 14, 15, 16, 19, 20, 21, 22, 23, 27, 28, 29
1 - 26 มี.ค.67	90	18	1,620	1, 4, 5, 6, 7, 8, 11, 12, 13, 14, 15, 18, 19, 20, 21, 22, 25, 26
รวมทั้งสิ้น		100	9,000	

4.2 นมยูเอชที ชนิดกล่อง (200 มิลลิลิตร) จำนวน 2,700 กล่อง จัดส่งภายในวันที่ 8 มีนาคม 2567

5. โรงเรียนบ้านลำพญา (เปิดเรียน 1 พฤศจิกายน 2566 ปิดเรียน 31 มีนาคม 2567)

5.1 นมพาสเจอร์ไรส์ (200 มิลลิลิตร) จำนวน 14,800 ถูง (เริ่มจัดส่งวันที่ 1 พฤศจิกายน 2566 ถึงวันที่ 26 มีนาคม 2567)
จำนวน 100 วันๆ ละ 148 ถูง (วันจันทร์ - วันศุกร์ , เว้นวันหยุดราชการ)

วัน / เดือน / ปี	นมพาสเจอร์ไรส์ (ชนิดถูง)		รวมทั้งสิ้น (ถูง)	วันที่จัดส่ง
	จำนวนถูง/วัน	จำนวนวัน		
1 - 30 พ.ย.66	148	22	3,256	1, 2, 3, 6, 7, 8, 9, 10, 13, 14, 15, 16, 17, 20, 21, 22, 23, 24, 27, 28, 29,30
1 - 29 ธ.ค.66	148	19	2,812	1, 4, , 6, 7, 8, 12, 13, 14, 15, 18, 19, 20, 21, 22, 25, 26, 27, 28, 29
3 - 31 ม.ค.67	148	21	3,108	3, 4, 5, 8, 9, 10, 11, 12, 15, 16, 17, 18, 19, 22, 23, 24, 25, 26, 29, 30, 31
1 - 29 ก.พ.67	148	20	2,960	1, 2, 5, 6, 7, 8, 9, 12, 13, 14, 15, 16, 19, 20, 21, 22, 23, 27, 28, 29
1 - 26 มี.ค.67	148	18	2,664	1, 4, 5, 6, 7, 8, 11, 12, 13, 14, 15, 18, 19, 20, 21, 22, 25, 26
รวมทั้งสิ้น		100	14,800	

5.2 นมยูเอชที ชนิดกล่อง (200 มิลลิลิตร) จำนวน 4,440 กล่อง จัดส่งภายในวันที่ 8 มีนาคม 2567

ลงชื่อ.....ผู้ซื้อ ลงชื่อ.....ผู้ขาย
9/10/800



สำเนาถูกต้อง

(นางศศิชา คุณศิริกร)
เจ้าพนักงานพัสดุชำนาญงาน

พิมพ์



สหกรณ์โคนมกำแพงแสน จำกัด
KAMPHAENSAEN DAIRY COOPERATIVE LTD.

29 หมู่ 6 ต.ดอนข่อย อ.กำแพงแสน จ.นครปฐม. 73140
โทร./แฟกซ์ (034) 384502-3

ใบเสนอราคา

24 ต.ค. 2566

เรียน ประธานคณะกรรมการจัดซื้อ โคอวิวิเฉพาะเจาะจง

1. ข้าพเจ้า สหกรณ์โคนมกำแพงแสน จำกัด สำนักงานใหญ่ตั้งอยู่เลขที่ 29 หมู่ 6 ตำบลดอนข่อย อำเภอกำแพงแสน จังหวัดนครปฐม โทรศัพท์ 034-384502-3 โดย นายปรีชา จันทร์ประเสริฐศักดิ์ และ นางสาวกิริยรัตน์ ถึงเขตวิระชัย ผู้รับมอบอำนาจจากองค์การส่งเสริมกิจการโคนมแห่งประเทศไทย (อ.ส.ค.) มอบอำนาจให้ นางสาววิรงรอง มีศรีสุข และนางสาวลดาวัลย์ นีมอนงค์ ได้พิจารณาเงื่อนไขต่างๆ โดยตลอดและยอมรับข้อกำหนดและเงื่อนไขนั้นแล้ว รวมทั้ง รับรองว่าข้าพเจ้าเป็นผู้มีคุณสมบัติครบถ้วนตามที่กำหนด และไม่เป็นผู้ละทิ้งงานของทางราชการ รัฐวิสาหกิจ หรือหน่วยงานราชการส่วนท้องถิ่นอยู่ในขณะที่ยื่นข้อเสนอราคาครั้งนี้

2. ข้าพเจ้าขอเสนอราคาอาหารเสริม (นม) ภาคเรียนที่ 2 ประจำปีการศึกษา 2566 โดยวิธีเฉพาะเจาะจง ดังนี้

อบต./ท.น.	รายการ	ราคา (บาท)	จำนวน	รวมเป็นเงิน (บาท)	หมายเหตุ		
เทศบาลนครนครปฐม	โรงเรียนสังกัดเทศบาลนครนครปฐม จำนวน 9 แห่ง						
	-นมพาสเจอร์ไรส์ (ขนาด 200 มล.)	6.89	405,832 ถูง	2,796,182	48		
	-นม ยู.เอช.ที. (ขนาด 200 มล.) ชนิดบรรจุกล่อง	8.13	122,358 กล่อง	994,770	54		
	ศูนย์พัฒนาเด็กสังกัดเทศบาลนครนครปฐม (ศูนย์ 1-7) และศูนย์อบรมเด็กก่อนเกณฑ์วัดพระปฐมเจดีย์					กำหนดการส่งมอบตามที่เทศบาลฯ กำหนด	
	จำนวน 8 แห่ง						
	-นมพาสเจอร์ไรส์ (ขนาด 200 มล.)	6.89	84,700 ถูง	583,583	00		
	-นม ยู.เอช.ที. (ขนาด 200 มล.) ชนิดบรรจุกล่อง	8.13	25,410 กล่อง	206,583	30		
	โรงเรียนสังกัดสำนักงานคณะกรรมการการศึกษาขั้นพื้นฐาน (สพฐ.) จำนวน 5 แห่ง						
	-นมพาสเจอร์ไรส์ (ขนาด 200 มล.)	6.89	553,800 ถูง	3,815,682	00		
	-นม ยู.เอช.ที. (ขนาด 200 มล.) ชนิดบรรจุกล่อง	8.13	166,140 กล่อง	1,350,718	20		
	(-ถ้าด้านเด็กแสนสี่หมื่นเจ็ดพันห้าร้อยสิบเก้าบาทห้าสิบสองสตางค์-) รวมทั้งสิ้น				9,747,519		52

ซึ่งเป็นราคาที่รวมภาษีอื่น ๆ และค่าใช้จ่ายทั้งปวงไว้ด้วยแล้ว

3. คำเสนอนี้จะยื่นราคาอยู่เป็นเวลา.....30.....วัน นับตั้งแต่วันที่ได้อ่านใบเสนอราคา

4. กำหนดส่งมอบอาหารเสริม (นม) ๙ รายละเอียดดังนี้

4.1 โรงเรียนสังกัดเทศบาลนครนครปฐม จำนวน 9 แห่ง ดังนี้

สำเนาถูกต้อง



(นางศศิชา คุณดิลกจิราภุ)
เจ้าพนักงานพัสดุชำนาญงาน

(ลงชื่อ).....ผู้เสนอราคา
(นางสาววิรงรอง มีศรีสุข)

(ลงชื่อ).....ผู้เสนอราคา
(นางสาวลดาวัลย์ นีมอนงค์)

ลงชื่อ.....ผู้ซื้อ
ลงชื่อ.....ผู้ขาย



4.1.1 นมพาสเจอร์ไรส์ (ขนาด 200 มล.)

- ร.ร.อนุบาลเทศบาลนครนครปฐม, ร.ร.อนุบาลประปานคร, ร.ร.อนุบาลสุขสวัสดิ์, ร.ร.ท.1, ร.ร.ท.2, ร.ร.ท.3, ร.ร.ท.4, ร.ร.ท.5 เริ่มจัดส่งวันที่ 1 พฤศจิกายน 2566 ถึงวันที่ 26 มีนาคม 2567 จำนวน 100 วันทำการ

- ร.ร.อนุบาลสระแก้ว เริ่มจัดส่งวันที่ 1 พฤศจิกายน 2566 ถึงวันที่ 22 มีนาคม 2567 จำนวน 98 วันทำการ (วันจันทร์ – วันศุกร์ เว้นวันหยุดราชการและวันหยุดราชการเพิ่มเติมให้ลดจำนวนการส่งมอบตามที่มีการประกาศหยุดเรียน)

4.1.2 นม ยู.เอช.ที. (ขนาด 200 มล.) ชนิดบรรจุกล่อง จัดส่งภายในวันที่ 8 มีนาคม 2567

4.2 ศูนย์พัฒนาเด็กสังกัดเทศบาลนครนครปฐม (ศูนย์ 1-7) และศูนย์อบรมเด็กก่อนเกณฑ์วัดพระปฐมเจดีย์ จำนวน 8 แห่ง ดังนี้

4.2.1 นมพาสเจอร์ไรส์ (ขนาด 200 มล.) เริ่มจัดส่งวันที่ 1 พฤศจิกายน 2566 ถึงวันที่ 26 มีนาคม 2567 จำนวน 100 วันทำการ (วันจันทร์ – วันศุกร์ เว้นวันหยุดราชการและวันหยุดราชการเพิ่มเติมให้ลดจำนวนการส่งมอบตามที่มีการประกาศหยุดเรียน)

4.2.2 นม ยู.เอช.ที. (ขนาด 200 มล.) ชนิดบรรจุกล่อง จัดส่งภายในวันที่ 8 มีนาคม 2567

4.3 โรงเรียนสังกัดสำนักงานคณะกรรมการการศึกษาขั้นพื้นฐาน (สพฐ.) จำนวน 5 แห่ง ดังนี้

4.3.1 นมพาสเจอร์ไรส์ (ขนาด 200 มล.) เริ่มจัดส่งวันที่ 1 พฤศจิกายน 2566 ถึงวันที่ 26 มีนาคม 2567 จำนวน 100 วันทำการ (วันจันทร์ – วันศุกร์ เว้นวันหยุดราชการและวันหยุดราชการเพิ่มเติมให้ลดจำนวนการส่งมอบตามที่มีการประกาศหยุดเรียน)

4.3.2 นม ยู.เอช.ที. (ขนาด 200 มล.) ชนิดบรรจุกล่อง จัดส่งภายในวันที่ 8 มีนาคม 2567

เสนอมา ณ วันที่ 24 ต.ค. 2566

ลงชื่อ  ผู้ซื้อ ลงชื่อ  ผู้ขาย



(ลงชื่อ)  ผู้เสนอราคา
(นางสาววิรงรอง นิสริสุข)

(ลงชื่อ)  ผู้เสนอราคาถูกต้อง
(นางสาวลดาวัลย์ นิ่มอนงค์)

(นางศศิษา คุณติลกจิรายุ)
เจ้าพนักงานพัสดุชำนาญงาน

สัญญาจ้างผู้เชี่ยวชาญรายบุคคลหรือจ้างบริษัทที่ปรึกษา

สัญญาเลขที่ ๒/๒๕๖๗

สัญญาฉบับนี้ทำขึ้น ณ สำนักงานเทศบาลนครนครปฐม เลขที่ ๘๘๘ ถนนพุทธบาท ตำบลบ่อพลับ อำเภอมืองนครปฐม จังหวัดนครปฐม เมื่อวันที่ ๓๑ เดือน ตุลาคม พ.ศ. ๒๕๖๖ ระหว่างเทศบาลนครนครปฐม โดย ร้อยเอก สมศักดิ์ ทวอบุตตา ตำแหน่ง รองนายกเทศมนตรี ปฏิบัติราชการแทน นายกเทศมนตรีนครนครปฐม ซึ่งต่อไปในสัญญานี้เรียกว่า "ผู้ว่าจ้าง" ฝ่ายหนึ่งกับ มหาวิทยาลัยเกษตรศาสตร์ มีที่ตั้งอยู่เลขที่ ๕๐ ถนนงามวงศ์วาน แขวงลาดยาว เขตจตุจักร กรุงเทพมหานคร โดย นายดำรง ศรีพระราม รองอธิการบดีฝ่ายบริหาร รักษาราชการแทน อธิการบดีมหาวิทยาลัยเกษตรศาสตร์ ตามคำสั่งมหาวิทยาลัยเกษตรศาสตร์ ที่ ๔๑๖/๒๕๖๔ ลงวันที่ ๑ มีนาคม ๒๕๖๔ ซึ่งได้ขึ้นทะเบียนที่ปรึกษา ประเภทนิติบุคคล หมายเลข ๑๗๓๒ ระดับ ๑ หนังสือรับรองของศูนย์ข้อมูลที่ปรึกษา สำนักงานบริหารหนี้สาธารณะ กระทรวงการคลัง เลขที่ ๔๓๓/๒๕๖๔ ออกให้ ณ วันที่ ๒๒ มีนาคม ๒๕๖๔ ได้มอบอำนาจให้ นางสาวพิกุล เอกวงวรกุล พนักงานมหาวิทยาลัย ตำแหน่ง ผู้ช่วยศาสตราจารย์ สังกัดภาควิชา การศึกษา คณะศึกษาศาสตร์ มหาวิทยาลัยเกษตรศาสตร์ ตามหนังสือมหาวิทยาลัยเกษตรศาสตร์ อว ๖๕๐๑.๑๑/๑๘๘๑ ลงวันที่ ๒๔ ตุลาคม ๒๕๖๖ แนบท้ายสัญญานี้ ซึ่งต่อไปในสัญญานี้เรียกว่า "ที่ปรึกษา" อีกฝ่ายหนึ่ง

ทั้งสองฝ่ายได้ตกลงทำสัญญากันมีข้อความดังต่อไปนี้

ข้อ ๑ ข้อตกลงว่าจ้าง

๑.๑ ผู้ว่าจ้างตกลงจ้างและที่ปรึกษาดำเนินการรับจ้างปฏิบัติงานตามโครงการ จ้างที่ปรึกษา โครงการจัดทำหลักสูตรพัฒนาผู้เรียนสู่ความเป็นเลิศ (Mini English Program: MEP) "เป็นสถานศึกษาที่มีการศึกษาลักษณะพิเศษ"ของเทศบาลนครนครปฐม ประจำปีงบประมาณ พ.ศ. ๒๕๖๗ ตามข้อกำหนด และเงื่อนไขแห่งสัญญานี้รวมทั้งเอกสารแนบท้ายสัญญาผนวก ๑ - ๓ ทั้งนี้ ที่ปรึกษาจะต้องปฏิบัติให้เป็นไปตามหลักวิชาการและมาตรฐานวิชาชีพทางด้าน สาขาการศึกษา และบทบัญญัติแห่งกฎหมายที่เกี่ยวข้อง

๑.๒ ที่ปรึกษาจะต้องเริ่มลงมือทำงานภายในวันที่ ๑ เดือน พฤศจิกายน พ.ศ. ๒๕๖๖ และจะต้องดำเนินการตามสัญญานี้ให้แล้วเสร็จภายในวันที่ ๓๑ เดือน มีนาคม พ.ศ. ๒๕๖๗

ข้อ ๒ เอกสารอันเป็นส่วนหนึ่งของสัญญา

เอกสารแนบท้ายสัญญาดังต่อไปนี้ให้ถือเป็นส่วนหนึ่งของสัญญานี้

- ๒.๑ ผนวก ๑ ขอบเขตของงาน TOR (TERM OF REFERENCE) จำนวน ๗ (เจ็ด) แผ่น
- ๒.๒ ผนวก ๒ ข้อเสนอด้านราคา จำนวน ๑๐ (สิบ) แผ่น
- ๒.๓ ผนวก ๓ ข้อเสนอรายละเอียดด้านเทคนิค จำนวน ๒๑ (ยี่สิบเอ็ด) แผ่น

ความใดในเอกสารแนบท้ายสัญญาที่ขัดหรือแย้งกับข้อความในสัญญานี้ ให้ใช้ข้อความในสัญญานี้บังคับ และในกรณีที่เอกสารแนบท้ายสัญญาขัดแย้งกันเอง ที่ปรึกษาจะต้องปฏิบัติตามคำวินิจฉัยของผู้ว่าจ้าง คำวินิจฉัยของผู้ว่าจ้างให้ถือเป็นที่สุด และที่ปรึกษาไม่มีสิทธิเรียกร้องค่าจ้าง ค่าเสียหาย หรือค่าใช้จ่ายใดๆ เพิ่มเติมจากผู้ว่าจ้างทั้งสิ้น

ถ้าสิ่งใดหรือการอันหนึ่งอันใดที่มีได้ระบุไว้ในรายละเอียดแนบท้ายสัญญานี้ แต่เป็นการอันจำเป็นต้องทำเพื่อให้งานแล้วเสร็จบริบูรณ์ถูกต้องหรือบรรลุผลตามวัตถุประสงค์แห่งสัญญานี้ ที่ปรึกษาต้องจัดทำ การนั้นๆ ให้โดยไม่คิดเอาค่าเสียหาย ค่าใช้จ่ายหรือค่าตอบแทนเพิ่มเติมใดๆ ทั้งสิ้น

(ลงชื่อ) ค.ศ.ค.ค. (นางศศิชา คุณฉิลกิจราย) (ลงชื่อ) ค.ศ.ค.ค. ที่ปรึกษา

เจ้าพนักงานพัสดุชำนาญงาน



Handwritten signature or mark at the bottom right corner.

ข้อ ๓ ค่าจ้างและการจ่ายเงิน

ผู้ว่าจ้างและที่ปรึกษาได้ตกลงราคาค่าจ้างตามสัญญา เป็นจำนวนเงินทั้งสิ้น ๒๕๐,๐๐๐.- บาท (-สองแสนห้าหมื่นบาทถ้วน-) ซึ่งได้รวมภาษีมูลค่าเพิ่ม เป็นเงินจำนวน... บาท (...) ตลอดจนภาษีอากรอื่นๆ และค่าใช้จ่ายทั้งปวงด้วยแล้ว ค่าจ้างแบ่งออกเป็น ๒ (สอง) งวด ดังนี้
งวดที่ ๑ เป็นเงินจำนวน ๓๒๐,๐๐๐.- บาท (-สามแสนสองหมื่นบาทถ้วน-) เมื่อที่ปรึกษาได้ดำเนินการดังนี้

๑. ประเมินเทศและจัดอบรมเชิงปฏิบัติการให้แก่ผู้สอนชาวต่างประเทศเกี่ยวกับหลักสูตรและการจัดการเรียนรู้ของสภานักศึกษาก่อนเปิดภาคเรียนเพื่อเตรียมความพร้อม ภาคเรียนที่ ๒ ปีการศึกษา ๒๕๖๖

๒. จัดทำโครงสร้างการจัดการเรียนรู้และแนวการจัดกิจกรรมการเรียนการสอน ภาคเรียนที่ ๒ ปีการศึกษา ๒๕๖๖ ชั้น อ.๒ - ๓

๓. ทำการนิเทศและติดตามการจัดการเรียนการสอน พร้อมรายงานผลการนิเทศของผู้สอนชาวต่างประเทศที่ประจำอยู่ในโรงเรียน ครั้งที่ ๑ ภาคเรียนที่ ๒ ปีการศึกษา ๒๕๖๖

๔. ทดสอบและรายงานผลความสามารถทางวิชาการ (ก่อนเรียน) ภาคเรียนที่ ๒ ปีการศึกษา ๒๕๖๖

๕. ผู้สอนชาวต่างประเทศไปปฏิบัติการสอนที่โรงเรียน

๖. จัดทำรายงานผลความก้าวหน้าการดำเนินงาน ฉบับที่ ๑ (ตามเนื้อหาข้างต้น) โดยที่ปรึกษาจะส่งรายงานผลความก้าวหน้าการดำเนินงาน ฉบับที่ ๑ จำนวน ๒ เล่ม พร้อมปฏิบัติงานให้ครบถูกต้องตามรายละเอียดข้อกำหนดตามสัญญา ให้แล้วเสร็จภายในวันที่ ๒๙ ธันวาคม ๒๕๖๖
งวดที่ ๒ เป็นเงินจำนวน ๓๒๐,๐๐๐.- บาท (-สามแสนสองหมื่นบาทถ้วน-) เมื่อที่ปรึกษาได้ดำเนินการดังนี้

๑. ทำการนิเทศและติดตามการจัดการเรียนการสอน พร้อมรายงานผลการนิเทศของผู้สอนชาวต่างประเทศที่ประจำอยู่ในโรงเรียน ครั้งที่ ๒ ภาคเรียนที่ ๒ ปีการศึกษา ๒๕๖๖

๒. ทดสอบและรายงานผลความสามารถทางวิชาการ (หลังเรียน) ภาคเรียนที่ ๒ ปีการศึกษา ๒๕๖๖

๓. ผู้สอนชาวต่างประเทศไปปฏิบัติการสอนที่โรงเรียน

๔. จัดทำรายงานผลความก้าวหน้าการดำเนินงาน ฉบับที่ ๒ (ตามเนื้อหาข้างต้น) โดยที่ปรึกษาจะส่งรายงานผลความก้าวหน้าการดำเนินงาน ฉบับที่ ๒ จำนวน ๒ เล่ม พร้อมปฏิบัติงานให้ครบถูกต้องตามรายละเอียดข้อกำหนดตามสัญญา ให้แล้วเสร็จภายในเดือน ๓๑ มีนาคม ๒๕๖๗
ซึ่งแต่ละงวดจะจ่ายให้เมื่อที่ปรึกษาได้ปฏิบัติงานตามที่กำหนดในเอกสารแนบท้ายสัญญา ผนวก ๑ และผนวก ๓ และคณะกรรมการตรวจรับพัสดุได้พิจารณาแล้วเห็นว่าครบถ้วนถูกต้องและตรวจรับเรียบร้อยแล้ว

ผู้ว่าจ้างอาจจะยึดหน่วงเงินค่าจ้างงวดใดๆ ไว้ก็ได้ หากที่ปรึกษาปฏิบัติงานล่าช้าตามสัญญาและจะจ่ายให้ต่อเมื่อที่ปรึกษาได้ทำการแก้ไขข้อบกพร่องนั้นแล้ว

(นางศศิษา คุณนิลศิริราษฎร์) เจ้าพนักงานพัสดุชำนาญงาน
(ลงชื่อ).....ผู้ว่าจ้าง (ลงชื่อ).....ที่ปรึกษา



ข้อ ๕ ความรับผิดชอบของที่ปรึกษา

๕.๑ ที่ปรึกษาจะต้องส่งมอบผลงานตามรูปแบบและวิธีการ จำนวน - (-) ชุด ให้แก่ ผู้ว่าจ้างตามที่กำหนดไว้ในเอกสารแนบท้ายสัญญาหมวด ๑ และหมวด ๓

๕.๒ ในกรณีที่ผลงานของที่ปรึกษาบกพร่องหรือไม่เป็นไปตามข้อกำหนดและเงื่อนไขตามสัญญาหรือมิได้ดำเนินการให้ถูกต้องตามหลักวิชาการ หรือวิชาชีพ _____ และ/หรือบทบัญญัติแห่งกฎหมายที่เกี่ยวข้อง ที่ปรึกษาต้องรับทำการแก้ไขให้เป็นที่เรียบร้อย โดยไม่คิดค่าจ้าง ค่าเสียหาย หรือค่าใช้จ่ายใดๆ จากผู้ว่าจ้างอีก ถ้าที่ปรึกษาหลีกเลี่ยงหรือไม่รับจัดการแก้ไขให้เป็นที่เรียบร้อยในกำหนดเวลาที่ผู้ว่าจ้างแจ้งเป็นหนังสือ ผู้ว่าจ้างมีสิทธิจ้างที่ปรึกษารายอื่นทำการแทน โดยที่ปรึกษาจะต้องรับผิดชอบจ่ายเงินค่าจ้างในการนี้แทนผู้ว่าจ้างโดยสิ้นเชิง

ถ้ามีความเสียหายเกิดขึ้นจากงานตามสัญญานี้ไม่ว่าจะเนื่องมาจากการที่ที่ปรึกษาได้ปฏิบัติงานไม่ถูกต้องตามหลักวิชาการ หรือวิชาชีพ _____ และ/หรือบทบัญญัติแห่งกฎหมายที่เกี่ยวข้อง หรือเหตุใด ที่ปรึกษาจะต้องทำการแก้ไขความเสียหายดังกล่าว ภายในเวลาที่ผู้ว่าจ้างกำหนดให้ ถ้าที่ปรึกษาไม่สามารถแก้ไขได้ ที่ปรึกษาจะต้องชดเชยค่าเสียหายที่เกิดขึ้นแก่ผู้ว่าจ้างโดยสิ้นเชิง ซึ่งรวมทั้งความเสียหายที่เกิดขึ้นโดยตรง และโดยส่วนที่เกี่ยวข้องเนื่องกับความเสียหายที่เกิดขึ้นจากงานตามสัญญานี้ด้วย

การที่ผู้ว่าจ้างได้ให้การรับรองหรือความเห็นชอบหรือความยินยอมใดๆ ในการปฏิบัติงานหรือผลงานของที่ปรึกษาหรือการชำระเงินค่าจ้างตามสัญญาแก่ที่ปรึกษา ไม่เป็นการปลดปล่อยพันธะและความรับผิดชอบใดๆ ของที่ปรึกษาตามสัญญานี้

๕.๓ บุคลากรหลักของที่ปรึกษา ต้องมีระยะเวลาปฏิบัติงานตามสัญญานี้ไม่ซ้ำซ้อนกับงานในโครงการอื่นๆ ของที่ปรึกษาที่ดำเนินการในระยะเวลาเดียวกัน หากผู้ว่าจ้างพบว่าบุคลากรหลักไม่ว่าคนหนึ่งคนใดหรือหลายคนปฏิบัติงานซ้ำซ้อนกับงานในโครงการอื่นๆ ไม่ว่าจะพบในระหว่างปฏิบัติงานตามสัญญาหรือในภายหลังผู้ว่าจ้างมีสิทธิบอกเลิกสัญญา และ/หรือเรียกค่าเสียหายจากที่ปรึกษาหรือปรับลดค่าจ้างได้

ข้อ ๖ การระงับการทำงานชั่วคราวและการบอกเลิกสัญญา

๖.๑ ผู้ว่าจ้างมีสิทธิบอกเลิกสัญญาในกรณีดังต่อไปนี้

(ก) หากผู้ว่าจ้างเห็นว่าที่ปรึกษามีได้ปฏิบัติงานด้วยความขี้ขลาดหรือด้วยความเอาใจใส่ในวิชาชีพของที่ปรึกษาเท่าที่พึงคาดหมายได้จากที่ปรึกษาในระดับเดียวกัน หรือมิได้ปฏิบัติตามสัญญาข้อใดข้อหนึ่ง ในกรณีเช่นนี้ผู้ว่าจ้างจะบอกกล่าวให้ที่ปรึกษาทราบถึงเหตุผลที่จะบอกเลิกสัญญา ถ้าที่ปรึกษามีได้ดำเนินการแก้ไขให้ผู้ว่าจ้างพอใจภายในระยะเวลา ๗ (เจ็ด) วัน นับถัดจากวันที่ได้รับคำบอกกล่าว ผู้ว่าจ้างมีสิทธิบอกเลิกสัญญาโดยการส่งคำบอกกล่าวแก่ที่ปรึกษา เมื่อที่ปรึกษาได้รับหนังสือบอกกล่าวนั้นแล้ว ที่ปรึกษาต้องหยุดปฏิบัติงานทันที และดำเนินการทุกวิถีทางเพื่อลดค่าใช้จ่ายใดๆ ที่อาจมีในระหว่างการหยุดปฏิบัติงานนั้นให้น้อยที่สุด

(ข) หากที่ปรึกษามีได้ลงมือทำงานภายในกำหนดเวลา หรือไม่สามารถทำงานให้แล้วเสร็จตามกำหนดเวลา หรือมีเหตุให้ผู้ว่าจ้างเชื่อได้ว่าที่ปรึกษาไม่สามารถทำงานให้แล้วเสร็จภายในกำหนดเวลา หรือล่วงเลยกำหนดเวลาแล้วเสร็จไปแล้ว หรือตกเป็นผู้ล้มละลาย ผู้ว่าจ้างมีสิทธิบอกเลิกสัญญาได้ทันที

การบอกเลิกสัญญาตามข้อ ๖.๑ ผู้ว่าจ้างมีสิทธิริบหรือบังคับจ่ายหลักประกันเงินค่าจ้างล่วงหน้า หลักประกันการปฏิบัติตามสัญญาและเงินประกันผลงานทั้งหมดหรือบางส่วน และ/หรือมีสิทธิเรียกค่าเสียหายอื่น (ถ้ามี) จากที่ปรึกษาด้วย

(ลงชื่อ) 

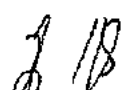
(นางศศิชา คุณคือกิจราย)
เจ้าหน้าที่งานพัสดุชำนาญงาน
ผู้ว่าจ้าง (ลงชื่อ) 



ที่ปรึกษา

๖.๒ ผู้ว่าจ้างอาจมีหนังสือบอกกล่าวให้ที่ปรึกษาทราบล่วงหน้าเมื่อใดก็ได้ว่าผู้ว่าจ้างมีเจตนาที่จะระงับการทำงานของที่ปรึกษาไว้ชั่วคราวไม่ว่าทั้งหมดหรือแต่บางส่วน หรือจะบอกเลิกสัญญา ในกรณีที่ผู้ว่าจ้างจะบอกเลิกสัญญา การบอกเลิกสัญญาดังกล่าวจะมีผลในเวลาไม่น้อยกว่า ๑๕ (สิบห้า) วัน นับถัดจากวันที่ที่ปรึกษาได้รับหนังสือบอกกล่าวนั้น หรืออาจเร็วกว่าหรือช้ากว่ากำหนดเวลานั้นก็ได้แล้วแต่คู่สัญญาจะทำความตกลงกัน เมื่อที่ปรึกษาได้รับหนังสือบอกกล่าวนั้นแล้ว ที่ปรึกษาต้องหยุดปฏิบัติงานทันที ทั้งนี้ ที่ปรึกษาไม่มีสิทธิได้รับค่าจ้างในระหว่างระงับการทำงานไว้ชั่วคราว และที่ปรึกษาจะต้องดำเนินการทุกวิถีทางเพื่อลดค่าใช้จ่ายใดๆ ที่อาจมีในระหว่างการหยุดปฏิบัติงานนั้นให้น้อยที่สุด

กรณีที่มีการระงับการทำงานชั่วคราวตามข้อ ๖.๒ ผู้ว่าจ้างจะจ่ายเงินเป็นค่าใช้จ่ายเท่าที่จำเป็นให้แก่ที่ปรึกษาตามที่ผู้ว่าจ้างเห็นสมควร

กรณีที่มีการบอกเลิกสัญญาตามข้อ ๖.๒ ผู้ว่าจ้างจะชำระค่าจ้างตามส่วนที่เป็นธรรมและเหมาะสมที่กำหนดในเอกสารแนบท้ายสัญญาผนวก ๑ ให้แก่ที่ปรึกษา โดยคำนวณตั้งแต่วันเริ่มปฏิบัติงานจนถึงวันบอกเลิกสัญญา นอกจากนี้ผู้ว่าจ้างจะคืนหลักประกันการปฏิบัติตามสัญญาหรือเงินประกันผลงานรวมทั้งเงินชดเชยค่าเดินทางและเงินค่าใช้จ่ายที่ได้ตรงจ่ายไปตามสมควรและตามความเป็นจริง ซึ่งผู้ว่าจ้างยังมีได้ชำระให้แก่ที่ปรึกษาด้วย อย่างไรก็ตาม เงินชดเชยและเงินที่ได้ชำระไปแล้วทั้งหมดจะต้องไม่เกินราคาค่าจ้างตามข้อ ๓

ข้อ ๗ สิทธิและหน้าที่ของที่ปรึกษา

๗.๑ ที่ปรึกษาจะต้องใช้ความชำนาญ ความระมัดระวัง และความขยันหมั่นเพียรในการปฏิบัติงานตามสัญญาอย่างมีประสิทธิภาพ และจะต้องปฏิบัติหน้าที่ตามความรับผิดชอบให้สำเร็จลุล่วงเป็นไปตามมาตรฐานของวิชาชีพที่ยอมรับนับถือกันโดยทั่วไป

๗.๒ ค่าจ้างซึ่งผู้ว่าจ้างจะชำระแก่ที่ปรึกษาตามข้อ ๓ เป็นค่าตอบแทนเพียงอย่างเดียวเท่านั้นซึ่งที่ปรึกษาจะได้รับเกี่ยวกับการปฏิบัติงานตามสัญญา นี้ที่ปรึกษาจะต้องไม่รับค่านายหน้าทางการค้า ส่วนลด เบี้ยเลี้ยง เงินช่วยเหลือหรือผลประโยชน์ใดๆ ไม่ว่าโดยตรงหรือโดยอ้อม หรือสิ่งตอบแทนใดๆ ในส่วนที่เกี่ยวข้องกับสัญญา นี้ หรือที่เกี่ยวกับการปฏิบัติหน้าที่ตามสัญญา นี้

๗.๓ ที่ปรึกษาจะต้องไม่มีผลประโยชน์ใดๆ ไม่ว่าโดยตรงหรือโดยอ้อมในเงินค่าสิทธิเงินบำเหน็จ หรือค่านายหน้าใดๆ ที่เกี่ยวกับการนำวัสดุสิ่งของหรือกรรมวิธีใดๆ ที่มีทะเบียนสิทธิบัตรหรือได้รับการคุ้มครองทางทรัพย์สินทางปัญญาหรือตามกฎหมายอื่นใดมาใช้เพื่อวัตถุประสงค์ของสัญญานี้ เว้นแต่คู่สัญญาทั้งสองฝ่ายจะได้ตกลงกันเป็นหนังสือว่าที่ปรึกษาอาจจะได้ผลประโยชน์หรือเงินเช่นว่านั้นได้

๗.๔ บรรดางานและเอกสารที่ที่ปรึกษาได้จัดทำขึ้นเกี่ยวกับสัญญานี้ให้ถือเป็นความลับและให้ตกเป็นกรรมสิทธิ์ของผู้ว่าจ้าง ที่ปรึกษาจะต้องส่งมอบบรรดางานและเอกสารดังกล่าวให้แก่ผู้ว่าจ้างเมื่อสิ้นสุดสัญญานี้ ที่ปรึกษาอาจเก็บสำเนาเอกสารไว้กับตนได้แต่ต้องไม่นำข้อความในเอกสารนั้นไปใช้ในกิจการอื่นที่ไม่เกี่ยวกับงานโดยไม่ได้รับความยินยอมล่วงหน้าเป็นหนังสือจากผู้ว่าจ้างก่อน

๗.๕ ผู้ว่าจ้างเป็นเจ้าของลิขสิทธิ์หรือสิทธิในทรัพย์สินทางปัญญา รวมถึงสิทธิใดๆ ในผลงานที่ที่ปรึกษาได้ปฏิบัติงานตามสัญญานี้แต่เพียงฝ่ายเดียว และที่ปรึกษาจะนำผลงาน และ/หรือรายละเอียดของงานตามสัญญานี้ ไม่ว่าทั้งหมดหรือบางส่วนไปใช้ หรือเผยแพร่แก่บุคคลที่สามอื่นนอกเหนือจากที่ได้รับระบุไว้ในสัญญานี้ไม่ได้ เว้นแต่ได้รับอนุญาตเป็นหนังสือจากผู้ว่าจ้าง

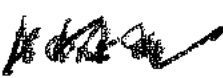
(ลงชื่อ) 

(นางศศิษา คุณตลกจิรายุ)

เจ้าพนักงานพัสดุชำนาญงาน

ผู้ว่าจ้าง

(ลงชื่อ)





ที่ปรึกษา



๗.๖ บรรดาเครื่องมือ เครื่องใช้ และวัสดุอุปกรณ์ทั้งหลาย ซึ่งผู้ว่าจ้างได้จัดให้ที่
ปรึกษาใช้หรือซึ่งที่ปรึกษาซื้อมาด้วยทรัพย์ของผู้ว่าจ้าง หรือซึ่งผู้ว่าจ้างเป็นผู้จ่ายชดใช้คืนให้ ถือเป็น
กรรมสิทธิ์ของผู้ว่าจ้างและต้องทำข้อความและเครื่องหมายที่แสดงว่าเป็นของผู้ว่าจ้างไว้ที่ทรัพย์สิน
ดังกล่าวด้วย ทั้งนี้ ที่ปรึกษาต้องใช้เครื่องมือเครื่องใช้และวัสดุอุปกรณ์ดังกล่าวอย่างเหมาะสมตาม
ระเบียบของผู้ว่าจ้างหรือของทางราชการที่เกี่ยวข้องเพื่อกิจการที่เกี่ยวกับการจ้างที่ปรึกษาเท่านั้น

เมื่อที่ปรึกษาทำงานเสร็จหรือมีการเลิกสัญญา ที่ปรึกษาจะต้องทำบัญชีแสดง
รายการเครื่องมือเครื่องใช้และวัสดุอุปกรณ์ทั้งหลายข้างต้นที่ยังคงเหลืออยู่ และจัดการโยกย้ายไปเก็บ
รักษาตามคำสั่งผู้ว่าจ้างโดยพลัน ที่ปรึกษาต้องดูแลเครื่องมือเครื่องใช้และวัสดุอุปกรณ์ดังกล่าวอย่าง
เหมาะสมตลอดเวลาที่ครอบครอง และต้องคืนเครื่องมือเครื่องใช้และวัสดุอุปกรณ์ดังกล่าวให้ครบถ้วนใน
สภาพดีตามความเหมาะสมแต่ไม่ต้องรับผิดชอบสำหรับความเสื่อมสภาพจากการใช้งานตามปกติ

๗.๗ ที่ปรึกษาจะจัดให้มีบุคลากรที่มีความรู้และความชำนาญงานมาปฏิบัติงานให้
เหมาะสมกับสภาพการปฏิบัติงานตามสัญญานี้และให้สอดคล้องกับขอบเขตของงานของที่ปรึกษตามที่
ปรากฏในเอกสารแนบท้ายสัญญานummer ๑ การเปลี่ยนแปลงบุคลากรดังกล่าวจะต้องได้รับความ
ยินยอมเป็นหนังสือจากผู้ว่าจ้างก่อน

๗.๘ ในกรณีที่ผู้ว่าจ้างพิจารณาเห็นว่า การดำเนินงานของบุคลากรที่ที่ปรึกษาจัดหา
มาจะก่อให้เกิดความเสียหายแก่งานตามสัญญานี้ ไม่ว่าในกรณีใดก็ตามผู้ว่าจ้างมีสิทธิที่จะให้ที่ปรึกษา
เปลี่ยนบุคลากรบางคนหรือทั้งหมดนั้นได้ และที่ปรึกษาต้องดำเนินการตามความประสงค์ของผู้ว่าจ้าง
โดยเร็ว

การเปลี่ยนบุคลากรตามความในวรรคก่อน ที่ปรึกษาจะต้องเสนอรายชื่อ
บุคลากรที่จะปฏิบัติงานแทนนั้น ต่อผู้ว่าจ้างเพื่อพิจารณาให้ความเห็นชอบก่อน

ข้อ ๘ ความรับผิดชอบของที่ปรึกษาต่อบุคคลภายนอก

๘.๑ ที่ปรึกษาจะต้องชดใช้ค่าเสียหายให้แก่ผู้ว่าจ้าง และป้องกันมิให้ผู้ว่าจ้างต้อง
รับผิดชอบในบรรดาสิทธิเรียกร้อง ค่าเสียหาย ค่าใช้จ่าย หรือราคา รวมตลอดถึงการเรียกร้องโดย
บุคคลภายนอกอันเกิดจากความผิดพลาดหรือการละเว้นไม่กระทำการของที่ปรึกษา หรือของลูกจ้างของ
ที่ปรึกษา

๘.๒ ที่ปรึกษาจะต้องรับผิดชอบต่อการละเมิดบทบัญญัติแห่งกฎหมาย หรือการ
ละเมิดลิขสิทธิ์หรือสิทธิในทรัพย์สินทางปัญญาอื่น รวมถึงสิทธิใดๆ ต่อบุคคลภายนอกเนื่องจากการ
ปฏิบัติงานตามสัญญานี้โดยสิ้นเชิง

๘.๓ ที่ปรึกษาจะต้องจัดการประกันภัยกับบริษัทประกันภัยที่ผู้ว่าจ้างเห็นชอบเพื่อ
ความรับผิดชอบต่อบุคคลภายนอก และเพื่อความสูญหายหรือเสียหายในทรัพย์สินซึ่งผู้ว่าจ้างเป็นผู้จัดห
าให้หรือสั่งซื้อโดยทรัพย์ของผู้ว่าจ้าง เพื่อให้ที่ปรึกษาไว้ใช้ในการปฏิบัติงานตามสัญญานี้ โดยที่ปรึกษา
เป็นผู้ออกค่าใช้จ่ายในการประกันภัยเอง ทั้งนี้ เว้นแต่จะมีการตกลงกันไว้เป็นอย่างอื่นในสัญญานี้

ข้อ ๙ พันธะหน้าที่ของผู้ว่าจ้าง

ผู้ว่าจ้างจะมอบข้อมูลและสถิติต่างๆ ที่เกี่ยวข้องซึ่งผู้ว่าจ้างมีอยู่ให้แก่ที่ปรึกษาโดย
ไม่คิดมูลค่าและภายในเวลาอันควร

ในกรณีที่ที่ปรึกษาร้องขอความช่วยเหลือ ผู้ว่าจ้างจะพิจารณาให้ความช่วยเหลือ
อำนวยความสะดวกตามสมควร ทั้งนี้ เพื่อให้การปฏิบัติงานของที่ปรึกษาตามสัญญานี้ดำเนินไปโดยเรียบร้อย

(นางศศิชา คุณติลกิจราย)
เจ้าพนักงานพัสดุชำนาญงาน
ผู้ว่าจ้าง (ลงชื่อ).....ที่ปรึกษา



(ลงชื่อ).....

๓๓

ข้อ ๑๐ ค่าปรับ

กรณีที่ที่ปรึกษาทำงานไม่แล้วเสร็จตามเวลาที่กำหนดในข้อ ๑ ที่ปรึกษาจะต้องเสียค่าปรับให้แก่ผู้ว่าจ้างเป็นรายวัน ในอัตราร้อยละ ๐.๑๐ (ศูนย์จุดหนึ่งศูนย์) ของวงเงินค่าจ้างตามข้อ ๓ นับถัดจากวันครบกำหนดในข้อ ๑ จนถึงวันที่ที่ปรึกษาปฏิบัติตามสัญญาถูกต้องครบถ้วน และผู้ว่าจ้างได้ตรวจรับงานแล้ว

ข้อ ๑๑ การบังคับค่าปรับ ค่าเสียหาย และค่าใช้จ่าย

ในกรณีที่ที่ปรึกษาไม่ปฏิบัติตามสัญญาข้อใดข้อหนึ่งด้วยเหตุใดๆ ก็ตาม จนเป็นเหตุให้เกิดค่าปรับ ค่าเสียหาย หรือค่าใช้จ่ายแก่ผู้ว่าจ้าง ที่ปรึกษาต้องชดใช้ค่าปรับ ค่าเสียหาย หรือค่าใช้จ่ายดังกล่าวให้แก่ผู้ว่าจ้างโดยสิ้นเชิงภายในกำหนด ๓๐ (สามสิบ) วัน นับถัดจากวันที่ได้รับแจ้งเป็นหนังสือจากผู้ว่าจ้าง หากที่ปรึกษาไม่ชดใช้ให้ถูกต้องครบถ้วนภายในระยะเวลาดังกล่าว ให้ผู้ว่าจ้างมีสิทธิที่จะหักเอาจากจำนวนเงินค่าจ้างที่ต้องชำระ หรือบังคับจากหลักประกันการปฏิบัติตามสัญญา หรือเงินประกันผลงานได้ทันที

หากค่าปรับ ค่าเสียหาย หรือค่าใช้จ่ายที่บังคับจากเงินค่าจ้างที่ต้องชำระ หลักประกันการปฏิบัติตามสัญญา และเงินประกันผลงานแล้วยังไม่เพียงพอ ที่ปรึกษายินยอมชำระส่วนที่เหลือที่ยังขาดอยู่จนครบถ้วนตามจำนวนค่าปรับ ค่าเสียหาย หรือค่าใช้จ่ายนั้น ภายในกำหนด ๓๐ (สามสิบ) วัน นับถัดจากวันที่ได้รับแจ้งเป็นหนังสือจากผู้ว่าจ้าง

หากมีเงินค่าจ้างตามสัญญาที่หักไว้จ่ายเป็นค่าปรับ ค่าเสียหาย หรือค่าใช้จ่ายแล้วยังเหลืออยู่อีกเท่าใด ผู้ว่าจ้างจะคืนให้แก่ที่ปรึกษาทั้งหมด

ข้อ ๑๒ (ก) เงินประกันผลงาน

ในการจ่ายเงินให้แก่ที่ปรึกษาแต่ละงวด ผู้ว่าจ้างจะหักเงินจำนวนร้อยละ ๕ (ห้า) ของเงินที่ต้องจ่ายในงวดนั้นเพื่อเป็นประกันผลงาน หรือที่ปรึกษาอาจนำหนังสือค้ำประกันของธนาคาร หรือหนังสือค้ำประกันอิเล็กทรอนิกส์ของธนาคารภายในประเทศซึ่งมีอายุการค้ำประกันตลอดอายุสัญญาตามข้อ ๑ ให้ผู้ว่าจ้าง ทั้งนี้เพื่อเป็นหลักประกันแทนก็ได้

ผู้ว่าจ้างจะคืนเงินประกันผลงาน และ/หรือหนังสือค้ำประกันของธนาคารดังกล่าวตามวรรคหนึ่งโดยไม่มีดอกเบี้ยให้แก่ที่ปรึกษาพร้อมกับการจ่ายเงินค่าจ้างงวดสุดท้าย

ข้อ ๑๒ (ข) หลักประกันการปฏิบัติตามสัญญา

ในขณะที่ทำสัญญานี้ที่ปรึกษาได้นำหลักประกันเป็น _____ เป็นจำนวนเงิน _____ บาท (_____) ซึ่งเท่ากับร้อยละ _____ (_____) ของราคาค่าจ้างตามสัญญาตามข้อ ๑ ให้แก่ผู้ว่าจ้างเพื่อเป็นหลักประกันการปฏิบัติตามสัญญานี้

กรณีที่ที่ปรึกษาใช้หนังสือค้ำประกันมาเป็นหลักประกันการปฏิบัติตามสัญญา หนังสือค้ำประกันดังกล่าวจะต้องออกโดยธนาคารที่ประกอบกิจการในประเทศไทย หรือโดยบริษัทเงินทุนหรือบริษัทเงินทุนหลักทรัพย์ที่ได้รับอนุญาตให้ประกอบกิจการเงินทุนเพื่อการพาณิชย์และประกอบธุรกิจค้ำประกันตามประกาศของธนาคารแห่งประเทศไทย ตามรายชื่อบริษัทเงินทุนที่ธนาคารแห่งประเทศไทยแจ้งเวียนให้ทราบตามที่คณะกรรมการนโยบายการจัดซื้อจัดจ้างและการบริหารพัสดุภาครัฐกำหนด หรืออาจเป็นหนังสือค้ำประกันอิเล็กทรอนิกส์ตามวิธีการที่กรมบัญชีกลางกำหนดก็ได้ และจะต้องมีอายุการค้ำประกันตลอดไปจนกว่าที่ปรึกษาพ้นข้อผูกพันตามสัญญานี้
สำเนาถูกต้อง



(นางศศิษา คุณติลกจิรายุ)

เจ้าพนักงานพัสดุชำนาญงาน

(ลงชื่อ).....

ผู้ว่าจ้าง

(ลงชื่อ).....

ที่ปรึกษา

2 / 8

Handwritten signature or mark at the bottom right corner.

หลักประกันจะต้องมีอายุครอบคลุมความรับผิดชอบของที่ปรึกษาตลอดอายุสัญญาถ้าหลักประกันที่ที่ปรึกษานำมามอบให้ดังกล่าวลดลงหรือเสื่อมค่าลง หรือมีอายุไม่ครอบคลุมถึงความรับผิดชอบของที่ปรึกษาตลอดอายุสัญญา ไม่ว่าจะด้วยเหตุใดๆ ก็ตาม รวมถึงกรณีที่ปรึกษาส่งมอบงานล่าช้าเป็นเหตุให้ระยะเวลาแล้วเสร็จตามสัญญาเปลี่ยนแปลงไป ที่ปรึกษาต้องหาหลักประกันใหม่หรือหลักประกันเพิ่มเติมให้มีจำนวนครบถ้วนตามวรรคหนึ่งนำมามอบให้แก่ผู้ว่าจ้างภายใน _____ วัน นับถัดจากวันที่ได้รับแจ้งเป็นหนังสือจากผู้ว่าจ้าง

หลักประกันที่ผู้รับจ้างนำมามอบไว้ตามข้อนี้ ผู้ว่าจ้างจะคืนให้แก่ที่ปรึกษาโดยไม่มีดอกเบี้ย เมื่อที่ปรึกษาพ้นจากข้อผูกพันและความรับผิดชอบทั้งปวงตามสัญญานี้แล้ว

ข้อ ๑๓ การจ้างช่วง

ที่ปรึกษาจะต้องไม่เอางานทั้งหมดหรือแต่บางส่วนแห่งสัญญานี้ไปจ้างช่วงอีกทอดหนึ่ง เว้นแต่การจ้างช่วงงานแต่บางส่วนที่ได้รับอนุญาตเป็นหนังสือจากผู้ว่าจ้างก่อน การที่ผู้ว่าจ้างได้อนุญาตให้จ้างช่วงงานแต่บางส่วนดังกล่าวนี้ ไม่เป็นเหตุให้ผู้รับจ้างหลุดพ้นจากความรับผิดชอบหรือพันธหน้าที่ตามสัญญานี้ และผู้รับจ้างจะยังคงต้องรับผิดชอบในความผิดและความประมาทเลินเล่อของผู้รับจ้างช่วงหรือของตัวแทนหรือลูกจ้างของผู้รับจ้างช่วงนั้นทุกประการ

กรณีที่ปรึกษาไปจ้างช่วงงานแต่บางส่วนโดยฝ่าฝืนความในวรรคหนึ่ง ผู้รับจ้างต้องชำระค่าปรับให้แก่ผู้ว่าจ้างเป็นจำนวนเงินในอัตราร้อยละ ๑๐ (สิบ) ของวงเงินของงานที่จ้างช่วงตามสัญญา ทั้งนี้ ไม่ตัดสิทธิผู้ว่าจ้างในการบอกเลิกสัญญา

ข้อ ๑๔ การโอนสิทธิตามสัญญา

ที่ปรึกษาจะต้องไม่โอนสิทธิประโยชน์ใดๆ ตามสัญญานี้ให้แก่ผู้อื่นโดยไม่ได้รับความยินยอมเป็นหนังสือจากผู้ว่าจ้างก่อน เว้นแต่การโอนสิทธิที่จะรับเงินค่าจ้างตามสัญญานี้

ข้อ ๑๕ การงดหรือลดค่าปรับ หรือการขยายเวลาปฏิบัติงานตามสัญญา

ในกรณีที่มีเหตุเกิดจากความผิดหรือความบกพร่องของผู้ว่าจ้าง หรือเหตุสุดวิสัย หรือเกิดจากพฤติการณ์อันหนึ่งอันใดที่ที่ปรึกษาไม่ต้องรับผิดชอบตามกฎหมาย หรือเหตุอื่นตามที่กำหนดในกฎกระทรวง ซึ่งออกตามความในกฎหมายว่าด้วยการจัดซื้อจัดจ้างและการบริหารพัสดุภาครัฐ ทำให้ที่ปรึกษาไม่สามารถทำงานให้แล้วเสร็จตามเงื่อนไขและกำหนดเวลาแห่งสัญญานี้ได้ ที่ปรึกษาจะต้องแจ้งเหตุหรือพฤติการณ์ดังกล่าวพร้อมหลักฐานเป็นหนังสือให้ผู้ว่าจ้างทราบ เพื่อของดหรือลดค่าปรับ หรือขยายเวลาทำงานออกไปภายใน ๑๕ (สิบห้า) วันนับถัดจากวันที่เหตุนั้นสิ้นสุดลง หรือตามที่กำหนดในกฎกระทรวงดังกล่าวแล้วแต่กรณี

ถ้าที่ปรึกษาไม่ปฏิบัติให้เป็นไปตามความในวรรคหนึ่ง ให้ถือว่าที่ปรึกษาได้สละสิทธิเรียกร้องในการที่จะของดหรือลดค่าปรับ หรือขยายเวลาทำงานออกไปโดยไม่มีเงื่อนไขทั้งสิ้น เว้นแต่กรณีเหตุเกิดจากความผิดหรือความบกพร่องของฝ่ายผู้ว่าจ้าง ซึ่งมีหลักฐานชัดเจน หรือผู้ว่าจ้างทราบที่อยู่แล้วตั้งแต่นั้น

การงดหรือลดค่าปรับ หรือขยายกำหนดเวลาทำงานตามวรรคหนึ่ง อยู่ในดุลพินิจของผู้ว่าจ้างที่จะพิจารณาตามที่เห็นสมควร

สำเนาถูกต้อง

Am
(นางศศิชา คุณตลกจิรายุ)
เจ้าพนักงานพัสดุชำนาญงาน



(ลงชื่อ) *[Signature]*

ผู้ว่าจ้าง

(ลงชื่อ) *[Signature]*

ที่ปรึกษา

[Handwritten mark]

สัญญาที่ห้าขึ้นเป็นสองฉบับ มีข้อความถูกต้องตรงกัน คู่สัญญาได้อ่านและเข้าใจ
ข้อความ โดยละเอียดตลอดแล้ว จึงได้ลงลายมือชื่อ พร้อมทั้งประทับตรา (ถ้ามี) ไว้เป็นสำคัญต่อหน้า
และคู่สัญญาต่างยึดถือไว้ฝ่ายละหนึ่งฉบับ



(ลงชื่อ) ร้อยเอก *[Signature]* ผู้ว่าจ้าง
(สมศักดิ์ ทวลบุตรดา)
รองนายกเทศมนตรี ปฏิบัติราชการแทน
นายกเทศมนตรีนครนครปฐม

(ลงชื่อ) *[Signature]* ทปปรึกษา
(นางสาวพิกุล เอกวางสุร)
มหาวิทยาลัยเกษตรศาสตร์

(ลงชื่อ) *[Signature]* พยาน
(นางนันทา สุขโพธิ์เพชร)
ผู้อำนวยการสถานศึกษา

(ลงชื่อ) *[Signature]* พยาน
(นางสาวปณิตตรา ไทยอารณ)
นิติกรชำนาญการ

เลขที่โครงการ ๖๖๑๐๙๒๒๔๓๕๒

สำเนาถูกต้อง

[Signature]
(นางศศิษา คุณติลกจิรายุ)
เจ้าพนักงานพัสดุชำนาญงาน

ขอบเขตของงาน TOR (TERM OF REFERENCE)
 โครงการจัดทำหลักสูตรพัฒนาผู้เรียนสู่ความเป็นเลิศ
 (Mini English Program: MEP) “เป็นสถานศึกษาที่มีการศึกษาลักษณะพิเศษ”
 ของเทศบาลนครนครปฐม ประจำปีงบประมาณ พ.ศ. ๒๕๖๗

๑. บทนำ

ในยุคศตวรรษที่ ๒๑ การเรียนรู้ภาษาต่างประเทศมีความสำคัญและจำเป็นอย่างยิ่งในชีวิตประจำวัน เนื่องจากเป็นเครื่องมือสำคัญในการติดต่อสื่อสาร การศึกษา การแสวงหาความรู้ การประกอบอาชีพ การสร้างความเข้าใจเกี่ยวกับวัฒนธรรมและวิถีทัศน์ของชุมชนโลก และตระหนักถึงความหลากหลายทางวัฒนธรรมและมุมมองของสังคมโลก นำมาซึ่งมิตรไมตรีและความร่วมมือกับประเทศต่างๆ ช่วยพัฒนา ผู้เรียนให้มีความเข้าใจตนเองและผู้อื่นดีขึ้น เรียนรู้และเข้าใจความแตกต่างของภาษาและวัฒนธรรม ขนบธรรมเนียมประเพณี การคิดสังคม เศรษฐกิจ การเมือง การปกครอง มีเจตคติที่ดีต่อการใช้ภาษาอังกฤษ และใช้ภาษาอังกฤษเพื่อการสื่อสารได้ เข้าถึงองค์ความรู้ต่างๆ ได้ง่ายและกว้างขึ้น และมีวิถีทัศน์ในการดำเนินชีวิต ดังนั้นการจัดการเรียนรู้ภาษาอังกฤษด้วยกลวิธีที่เหมาะสมและสอดคล้องกับผู้เรียน จึงจำเป็นจะต้องใช้ผู้สอนชาวต่างประเทศที่มาจากประเทศที่ใช้ภาษาอังกฤษเป็นภาษาราชการหรือภาษาหลัก หรือผู้เชี่ยวชาญด้านการสื่อสารภาษาอังกฤษเพื่อปรับพื้นฐาน พัฒนาและส่งเสริมให้การติดต่อสื่อสารเป็นไปอย่างรวดเร็ว และมีประสิทธิภาพมากขึ้น

ปัจจุบันการใช้ภาษาต่างประเทศมีความสำคัญอย่างยิ่งต่อการสื่อสารและการเรียนการสอนในสถานศึกษา ดังนั้นสถานศึกษาจึงต้องมีส่วนร่วมในการส่งเสริมการเรียนการสอนภาษาสากลเป็นภาษาที่สอง ตั้งแต่ระดับปฐมวัยจนถึงขั้นพื้นฐานเพื่อให้สามารถสื่อสารได้ และเปิดโลกทัศน์การเรียนรู้อย่างกว้างขวางไร้พรมแดนโดยภาษา ต่างประเทศ (ภาษาอังกฤษ)เป็นกลุ่มสาระการเรียนรู้พื้นฐานในหลักสูตรการเรียนการสอนของกระทรวงศึกษาธิการที่ผู้เรียนทุกระดับต้องเรียนรู้ แต่เนื่องจากสถานการณ์อันแท้จริงของสถานศึกษา ครูที่ปฏิบัติการสอนภาษา ต่างประเทศ (ภาษาอังกฤษ) ในสถานศึกษายังขาดความชำนาญในการสื่อสาร และทักษะทางภาษาต่างประเทศ (ภาษาอังกฤษ) อย่างถูกต้อง อีกทั้งสถานการณ์ต่างๆ ที่อาจเกิดขึ้นในชีวิตประจำวันตามสภาวะการเปลี่ยนแปลงทางสังคมในปัจจุบันซึ่งจะมีการใช้ภาษาต่างประเทศ (ภาษาอังกฤษ) มากขึ้น

ทั้งนี้เพื่อให้การดำเนินการจัดการศึกษาของเทศบาลนครนครปฐมได้รับการพัฒนา จึงได้กำหนดแผนงานสนับสนุน ส่งเสริมการพัฒนากิจการศึกษาด้านภาษาต่างประเทศ (ภาษาอังกฤษ) อย่างเป็นระบบ เป็นไปตามมาตรฐานการศึกษาแห่งชาติ สำนักงานการศึกษา ซึ่งรับผิดชอบในการส่งเสริม สนับสนุนให้เด็กได้มีโอกาสเรียนรู้จากประสบการณ์ที่หลากหลาย จึงได้จัดทำโครงการจัดทำหลักสูตรพัฒนาผู้เรียนสู่ความเป็นเลิศ (Mini English Program : MEP) “เป็นสถานศึกษาที่มีการศึกษาลักษณะพิเศษ” ประจำปีงบประมาณ พ.ศ. ๒๕๖๗ ให้แก่สถานศึกษาในสังกัดสำนักงานศึกษาเทศบาลนครนครปฐม ได้แก่ โรงเรียนอนุบาลเทศบาลนครนครปฐม (วานิชอุปถัมภ์)

๒. วัตถุประสงค์

- ๒.๑ เพื่อพัฒนาระบบการจัดการศึกษาและการเรียนรู้ภาษาต่างประเทศ (ภาษาอังกฤษ) ของนักเรียนในโรงเรียนอนุบาลเทศบาลนครนครปฐม (วานิชอุปถัมภ์)เทศบาลนครนครปฐม
- ๒.๒ เพื่อส่งเสริมทักษะการเรียนการสอนโดยใช้ภาษาต่างประเทศ (ภาษาอังกฤษ) ให้กับนักเรียน โรงเรียนอนุบาลเทศบาลนครนครปฐม (วานิชอุปถัมภ์) เทศบาลนครนครปฐม
- ๒.๓ เพื่อสร้างเสริมประสบการณ์ในการใช้ภาษาต่างประเทศ (ภาษาอังกฤษ) ในชีวิตประจำวันให้กับนักเรียนและครูโรงเรียนอนุบาลเทศบาลนครนครปฐม (วานิชอุปถัมภ์) เทศบาลนครนครปฐม โดยครูสอนภาษาต่างประเทศ (ภาษาอังกฤษ) สำนึกถูกต้อง

(นางศศิชา คุณดิลกจิรายุ)

นางศศิชา คุณดิลกจิรายุ
 หัวหน้างานพัฒนาระบบงาน
 ลงชื่อ.....ผู้ว่าจ้าง ลงชื่อ.....ที่ปรึกษา

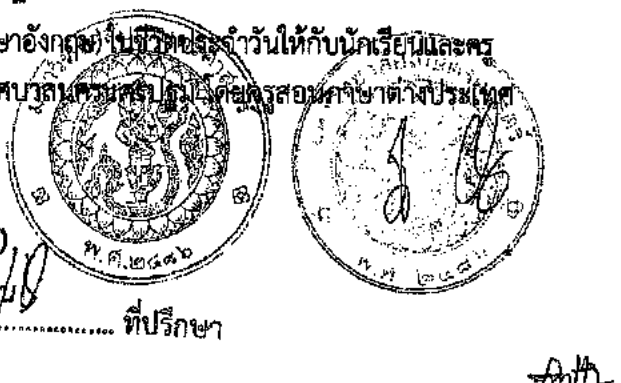

๓. ขอบเขตงานการทำงานของที่ปรึกษา

ที่ปรึกษาจะต้องดำเนินการตามรายละเอียดต่อไปนี้

๓.๑ ประสานงานเพื่อจัดหาผู้สอนชาวต่างประเทศหรือกลุ่มประเทศเจ้าของภาษาที่มีคุณวุฒิ คุณสมบัติเหมาะสมตามระเบียบข้อปฏิบัติของกระทรวงศึกษาธิการและตามที่คุรุสภากำหนด และจัดอบรมให้แก่ผู้สอนชาวต่างประเทศภายใต้ “โครงการพัฒนาทักษะการจัดการเรียนรู้ให้แก่ผู้สอนชาวต่างประเทศสำหรับนักเรียนไทย” ก่อนเปิดภาคเรียน เพื่อเตรียมความพร้อมตามความต้องการของเทศบาลนครนครปฐม ให้แก่ผู้สอนชาวต่างประเทศที่จะจัดการเรียนการสอนในสถานศึกษาสังกัดสำนักงานการศึกษา คือ โรงเรียนอนุบาลเทศบาลนครนครปฐม (วานิชอุปถัมภ์) ในภาคเรียนที่ ๒ ปีการศึกษา ๒๕๖๖ จำนวน ๒ คน

๓.๒ ดำเนินการจัดการเรียนการสอนตามปกติโดยหากเกิดเหตุการณ์ที่ไม่ปกติ เช่น การแพร่ระบาดของโรคโควิด-๑๙ หรือภัยพิบัติทางธรรมชาติหรือเหตุการณ์ไม่สงบในบ้านเมือง อาจจัดการเรียนการสอนแบบออนไลน์หรือแบบผสมผสานหรือบูรณาการจัดการเรียนรู้ตามที่สถานศึกษาหรือเทศบาลนครนครปฐมกำหนด

๓.๓ จัดทำแบบประเมินความสามารถทางวิชาการ (KU-TEST) เพื่อใช้ประเมินผลการเรียนรู้ของผู้เรียนในแต่ละภาคเรียน โดยทำการทดสอบในรายวิชาภาษาอังกฤษ วิทยาศาสตร์ และคณิตศาสตร์ หากเกิดเหตุการณ์ที่ไม่ปกติ เช่น การแพร่ระบาดของโรคโควิด-๑๙ หรือภัยพิบัติทางธรรมชาติหรือเหตุการณ์ไม่สงบในบ้านเมือง อาจทำการทดสอบแบบออนไลน์หรือแบบผสมผสานตามที่สถานศึกษา หรือเทศบาลนครนครปฐมกำหนด

๓.๔ ทำการนิเทศและติดตามการจัดการเรียนการสอนของผู้สอนชาวต่างประเทศที่ประจำอยู่ในสถานศึกษา ภาคเรียนละ ๒ ครั้งต่อผู้สอนชาวต่างประเทศ ๑ คน ทั้งนี้หากเกิดเหตุการณ์ไม่ปกติ เช่น การแพร่ระบาดของโรคโควิด-๑๙ หรือภัยพิบัติทางธรรมชาติหรือเหตุการณ์ไม่สงบในบ้านเมือง อาจใช้การนิเทศแบบออนไลน์หรือแบบผสมผสานหรือบูรณาการจัดการเรียนรู้ตามที่สถานศึกษาหรือเทศบาลนครนครปฐมกำหนด

๓.๕ นำผลที่ได้รับจากการนิเทศและติดตามผลมาปรับปรุงและพัฒนาการจัดการเรียนการสอนครั้งต่อไป

๓.๖ ที่ปรึกษาต้องจัดหาผู้สอนชาวต่างประเทศที่มีคุณสมบัติดังนี้

๑) จัดหาผู้สอนชาวต่างประเทศ ในภาคเรียนที่ ๒ ปีการศึกษา ๒๕๖๖ จำนวน ๒ คน เพื่อจัดการเรียนการสอนในสถานศึกษาสังกัดสำนักงานการศึกษา เทศบาลนครนครปฐม ได้แก่ โรงเรียนอนุบาลเทศบาลนครนครปฐม (วานิชอุปถัมภ์)

๒) เป็นชาวต่างประเทศที่ใช้ภาษาอังกฤษเป็นภาษาราชการหรือภาษาหลัก หรือภาษาในชีวิตประจำวัน

๓) สำเร็จการศึกษาไม่ต่ำกว่าระดับปริญญาตรี

๔) มีบุคลิกภาพและคุณลักษณะของความเป็นครู

๕) มีเอกสารแสดงการเข้าประเทศไทยโดยถูกต้องตามกฎหมาย

๖) มีการตรวจเช็คประวัติอาชญากรรมจากสำนักงานตำรวจแห่งชาติของไทย ของผู้สอนชาวต่างประเทศ
สำเนาถูกต้อง

๗) มี Work permit หลังจากเริ่มทำการสอน ภายใน ๙๐ วัน

๓.๗ กรณีผู้สอนชาวต่างประเทศที่เข้ามาสอนในสถานศึกษา ที่ได้รับอนุญาตให้เข้ามาดำเนินการไม่สามารถสอนได้ตามปกติ เช่น กรณีเจ็บป่วย หรือติดภารกิจต่างๆ ทางที่ปรึกษาต้องจัดหาผู้สอนแทนหรือจ่ายให้ผู้สอนชาวต่างประเทศสอนชดเชยในชั่วโมงที่ขาดหายไป

๓.๘ จำนวนชั่วโมงสอน และหรือการจัดกิจกรรมร่วมกับผู้สอนชาวต่างประเทศให้ตกลงกับทางสถานศึกษาโดยทำการสอน/กิจกรรมที่มอบหมายไม่ต่ำกว่า ๑๘ ชั่วโมงและไม่เกิน ๒๐ ชั่วโมงต่อสัปดาห์

๓.๙ ภารกิจหลักของผู้สอนชาวต่างประเทศ

๓.๙.๑ ปฏิบัติการสอนที่สถานศึกษาในสังกัดสำนักงานการศึกษา เทศบาลนครนครปฐม

โรงเรียนอนุบาลเทศบาลนครนครปฐม (วานิชอุปถัมภ์)

ระดับชั้นอนุบาล หลักสูตร Mini English Program (MEP)

ลงชื่อ.....ผู้ว่าจ้าง ลงชื่อ.....ที่ปรึกษา

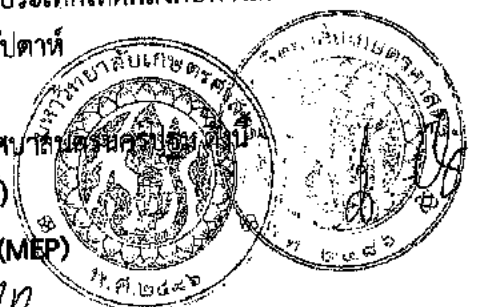

Handwritten signature

วิชาบูรณาการ

- ชั้นอนุบาล ๒ มี ๑ ห้องเรียน
- ชั้นอนุบาล ๓ มี ๑ ห้องเรียน

๓.๙.๒ อยู่ประจำการที่สถานศึกษาตั้งแต่เวลา ๐๗.๓๐ - ๑๖.๓๐ น. เว้นวันหยุด เสาร์ - อาทิตย์ วันหยุดราชการ วันหยุดปิดภาคเรียน และวันหยุดอื่นๆ ที่สถานศึกษากำหนด

๓.๙.๓ สามารถยืดหยุ่นและปรับตัวในทุกสถานการณ์การทำงาน มีความเป็นมิตร และสุภาพต่อเพื่อนร่วมงาน

๓.๙.๔ แต่งกายสุภาพ โดยสุภาพบุรุษสวมเสื้อเชิ้ต กางเกงสีสุภาพ และรองเท้าหุ้มส้น สุภาพสตรีสวมเสื้อ กระโปรงสุภาพ และรองเท้าหุ้มส้น กรณีมีงานพิธีให้แต่งกายแบบสากลนิยม ยกเว้นกรณีที่สถานศึกษากำหนดเป็นอย่างอื่น

๓.๙.๕ ผู้สอนชาวต่างประเทศปรับเปลี่ยนการจัดการเรียนการสอน การจัดกิจกรรมเสริมหลักสูตร ตามสถานการณ์ปัจจุบัน โดยผ่านช่องทางออนไลน์หรือแบบผสมผสานตามที่สถานศึกษาหรือเทศบาลนครนครปฐม กำหนด หากเกิดเหตุการณ์ที่ไม่ปกติ เช่น การแพร่ระบาดของโควิด ๑๙ หรือภัยพิบัติทางธรรมชาติหรือเหตุการณ์ความไม่สงบของบ้านเมือง

๓.๙.๖ เข้าร่วมทุกกิจกรรมที่สถานศึกษากำหนด

๓.๙.๗ ฝึกซ้อมภาษาอังกฤษเพิ่มทักษะให้แก่นักเรียน เพื่อเข้าร่วมการแข่งขันทักษะทางวิชาการทั้งในและนอกสถานที่ทุกรายการที่สถานศึกษาเข้าร่วมการแข่งขัน

๓.๙.๘ จัดเตรียมการสอนล่วงหน้าเป็นรายสัปดาห์ รวมทั้งจัดหาสื่อประกอบการเรียนการสอนตามความเหมาะสม

๓.๙.๙ จัดกิจกรรมเสริมหลักสูตรให้กับสถานศึกษาซึ่งดำเนินการสอนโดยผู้สอนชาวต่างประเทศ เช่น

๑) Morning Talk การฝึกพูดภาษาอังกฤษยามเช้าเพื่อส่งเสริมให้ผู้เรียนได้ฝึกทักษะการฟังการพูดภาษาต่างประเทศ (ภาษาอังกฤษ) หลังเข้าแถวเคารพธงชาติ สัปดาห์ละ ๑ ครั้ง

๒) Morning Greeting การต้อนรับหน้าประตูสถานศึกษาโดยผู้สอนชาวต่างประเทศ เพื่อทักทายนักเรียน ผู้ปกครองในตอนเช้า สัปดาห์ละ ๑ ครั้ง (เริ่มเวลา ๐๗.๐๐ น.)

๓) Extra Classroom การพัฒนาศักยภาพความสามารถด้านการใช้ภาษาต่างประเทศ (ภาษาอังกฤษ) เพื่อพัฒนาการสื่อสารของบุคลากร ผู้เรียน หรือคณาจารย์ สัปดาห์ละ ๑ ครั้ง

(โดยสามารถนับเป็นภาระงานนอกจากการสอนปกติ เพื่อให้มีจำนวนชั่วโมงการสอนไม่น้อยกว่า ๑๘ ชั่วโมงและไม่เกิน ๒๐ ชั่วโมงต่อสัปดาห์)

๓.๙.๑๐ ดำเนินการวัดและประเมินผลการเรียนรู้รายวิชาที่สอน รวมทั้งจัดทำเอกสารที่เกี่ยวข้องส่งฝ่ายวิชาการของสถานศึกษา

๔. เกณฑ์การพิจารณาคัดเลือกข้อเสนอ

ราคาธรรม

สำเนาถูกต้อง



km
(นางศศิชา คุณติลภจิรายุ)
เจ้าพนักงานพัสดุชำนาญงาน

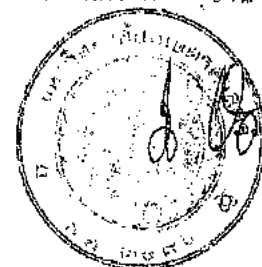

ลงชื่อ.....ผู้ว่าจ้าง ลงชื่อ.....ที่ปรึกษา

๕. ระยะเวลาการดำเนินการ

ภาคเรียนที่ ๒ ปีการศึกษา ๒๕๖๖ (ตั้งแต่วันที่ ๑ พฤศจิกายน ๒๕๖๖ ถึงวันที่ ๓๑ มีนาคม ๒๕๖๗)

ตารางที่ ๑ ระยะเวลาดำเนินการของโครงการ

ลำดับ	ขั้นตอน/กิจกรรม	ค.ค. ๒๕๖๖	พ.ย. ๒๕๖๖	ธ.ค. ๒๕๖๖	ม.ค. ๒๕๖๗	ก.พ. ๒๕๖๗	มี.ค. ๒๕๖๗
๑	ยื่นข้อเสนอและทำสัญญาจ้างที่ปรึกษา						
๒	ปฐมนิเทศและฝึกอบรมเพื่อเตรียมความพร้อมให้แก่ผู้สอน ชาวต่างประเทศ ก่อนเปิดภาคเรียน						
๓	จัดทำโครงสร้างการจัดการเรียนรู้และแนวการจัดการจัดการเรียนการสอน Mini English Program : MEP (หลักสูตร บูรณาการสำหรับอนุบาล)						
๔	ผู้สอนชาวต่างประเทศที่การสอบ/กิจกรรมภายในโรงเรียน						
๕	ทดสอบความสามารถทางวิชาการ (ก่อนเรียน)						
๖	ทดสอบความสามารถทางวิชาการ (หลังเรียน)						
๗	นิเทศผู้สอนชาวต่างประเทศ						
๘	ส่งรายงานผลความก้าวหน้าการดำเนินงาน ฉบับที่ ๑						
๙	ส่งรายงานผลความก้าวหน้าการดำเนินงาน ฉบับที่ ๒						

ตารางที่ ๒ แผนระยะเวลาการปฏิบัติงานของบุคลากร ตั้งชื่อ.....ผู้ว่าจ้าง ลงชื่อ.....ที่ปรึกษา

ลำดับ ที่	ตำแหน่งที่ต้อง	ระยะเวลาในการดำเนินการ					จำนวน (เดือน)
		พ.ย. ๒๕๖๖	ธ.ค. ๒๕๖๖	ม.ค. ๒๕๖๗	ก.พ. ๒๕๖๗	มี.ค. ๒๕๖๗	
บุคลากรหลัก							
๑	หัวหน้าโครงการ (นางกรกัญญา ศิลปะอักษร)						๕
๑	ผู้อำนวยการต่างประเทศ						๕
๑	ผู้อำนวยการต่างประเทศ (๒ คน)						๕

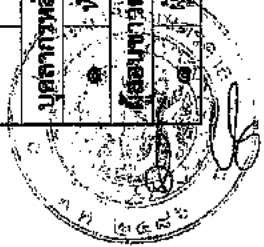

๖. การติดตามความก้าวหน้า

ที่ปรึกษาจัดทำรายงานความก้าวหน้าในการดำเนินการเสนอให้กับเทศบาลนครนครปฐม

ตารางที่ ๓ แผนการติดตามและรายงานความก้าวหน้า

รายละเอียดเนื้องาน	กำหนดเวลาส่งรายงาน
<p>๑. ที่ปรึกษาจัดทำรายงานความก้าวหน้า ฉบับที่ ๑ มีรายละเอียดเนื้องานดังต่อไปนี้</p> <ul style="list-style-type: none"> - ฝึกอบรมและพัฒนาการจัดการเรียนรู้ให้กับผู้สอนชาวต่างประเทศ ก่อนเปิดภาคเรียนที่ ๒ ปีการศึกษา ๒๕๖๖ - ผู้สอนชาวต่างประเทศปฏิบัติหน้าที่ภายในโรงเรียนและส่งใบลงชื่อปฏิบัติหน้าที่ - นิเทศผู้สอนชาวต่างประเทศ ครั้งที่ ๑ (ช่วงเดือนพฤศจิกายน ถึง เดือนธันวาคม ๒๕๖๖) ภาคเรียนที่ ๒ ปีการศึกษา ๒๕๖๖ - ทดสอบความสามารถของผู้เรียน Pre-test ภาคเรียนที่ ๒ ปีการศึกษา ๒๕๖๖ 	ภายในวันที่ ๒๙ ธันวาคม ๒๕๖๖
<p>๒. ที่ปรึกษาจัดทำรายงานความก้าวหน้า ฉบับที่ ๒ มีรายละเอียดเนื้องานดังต่อไปนี้</p> <ul style="list-style-type: none"> - ผู้สอนชาวต่างประเทศปฏิบัติหน้าที่ภายในโรงเรียนและส่งใบลงชื่อปฏิบัติหน้าที่ - นิเทศผู้สอนชาวต่างประเทศ ครั้งที่ ๒ (ช่วงเดือนมกราคม ถึง เดือนกุมภาพันธ์ ๒๕๖๗) ภาคเรียนที่ ๒ ปีการศึกษา ๒๕๖๖ - ทดสอบความสามารถของผู้เรียน Post-test ภาคเรียนที่ ๒ ปีการศึกษา ๒๕๖๖ 	ภายในวันที่ ๓๑ มีนาคม ๒๕๖๗

๗. งบประมาณและการเบิกค่าใช้จ่ายที่ปรึกษา

ที่ปรึกษาจะจ่ายค่าใช้จ่ายสำหรับโครงการจัดทำหลักสูตรพัฒนาผู้เรียนสู่ความเป็นเลิศ (Mini English Program : MEP) “เป็นสถานศึกษาที่มีการศึกษาลักษณะพิเศษ” ประจำปีงบประมาณ พ.ศ. ๒๕๖๗ เป็นจำนวนเงินทั้งสิ้น ๖๔๐,๐๐๐ บาท ประกอบด้วย

๗.๑ ค่าตอบแทนบุคลากร จำนวน ๔๐๕,๔๐๐ บาท

บุคลากรหลัก

- หัวหน้าโครงการ (คุณวุฒิ: ปริญญาเอก สาขาใดสาขาหนึ่ง มีประสบการณ์การทำงาน ๕-๑๐ ปี)

จำนวน ๑ คน x ๕ เดือน x ๔๖,๗๐๐ (อัตราเงินเดือนต่อเดือน) x ๒.๔๗๕ (ตัวคูณอัตราตอบแทน) เป็นเงิน ๕๓๗,๕๑๒.๕๐ บาท และอัตราที่ใช้จ้างในโครงการนี้ ๑๙๑,๓๐๐ บาท

ผู้สอนชาวต่างประเทศ

- ผู้สอนชาวต่างประเทศ (คุณวุฒิ : ปริญญาตรีสาขาใดสาขาหนึ่ง) จำนวน ๒๐ คน x ๕ เดือน x ๒๑,๔๐๐ บาท)

เป็นเงิน ๒๑๔,๑๐๐ บาท

(นางศศิชา คุณติลกิจราย)

เจ้าพนักงานพัสดุชำนาญงาน

ลงชื่อ..... ผู้ว่าจ้าง ลงชื่อ..... ที่ปรึกษา

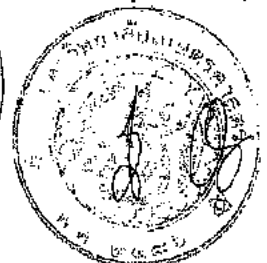

๗.๒ ค่าใช้จ่ายอื่นๆ จำนวน ๑๓๘,๖๐๐ บาท

ค่าใช้จ่าย

๑) ค่าวิเคราะห์และจัดทำโครงสร้างการจัดการเรียนรู้ รวมเป็นเงิน ๑๐,๐๐๐ บาท

- ชั้น อ.๒ - ๓ (๒ ระดับ x ๑ ภาคเรียน x ๕,๐๐๐ บาท) = ๑๐,๐๐๐ บาท

๒) ค่าจัดทำแนวการจัดการจัดการเรียนการสอน รวมเป็นเงิน ๓๐,๐๐๐ บาท

- ชั้น อ.๒ - ๓ (๒ ระดับ x ๓ วิชา x ๑ ภาคเรียน x ๕,๐๐๐ บาท) = ๓๐,๐๐๐ บาท

๓) ค่าจัดทำแบบทดสอบวัดความสามารถทางวิชาการ (ก่อนเรียน-หลังเรียน) เป็นเงิน ๔๘,๐๐๐ บาท

- ชั้น อ.๒ - ๓ (๒ ระดับ x ๒๐ ข้อ x ๓ วิชา x ๑ ภาคเรียน x ๔๐๐ บาท) = ๔๘,๐๐๐ บาท

๔) ค่าตอบแทนการนิเทศติดตามของผู้ทรงคุณวุฒิ จำนวน ๒ ครั้งต่อครูผู้สอนชาวต่างประเทศ เป็นเงิน ๘,๐๐๐ บาท

- ผู้สอนชาวต่างประเทศ ๒ คน x ๒ ครั้ง x ๒,๐๐๐ บาท เป็นเงิน ๘,๐๐๐ บาท

๕) ค่าพาหนะเดินทาง (โดยรถยนต์) และค่าน้ำมันเชื้อเพลิง สำหรับผู้ทรงคุณวุฒิ (๒ ครั้ง x ๒,๕๐๐ บาท) เป็นเงิน ๕,๐๐๐ บาท

๖) ค่าจัดประชุมเชิงปฏิบัติการเพื่อพัฒนาผู้สอนชาวต่างประเทศ (ก่อนเปิดภาคเรียน) รวมเป็นเงิน ๗,๖๐๐ บาท

- ค่าตอบแทนวิทยากร (๑ คน x ๖๐๐ บาท x ๖ ชั่วโมง x ๑ ครั้ง) เป็นเงิน ๓,๖๐๐ บาท

- ค่าอาหารว่าง (๕ คน x ๕๐ บาท x ๒ มื้อ x ๑ ครั้ง) เป็นเงิน ๕๐๐ บาท

- ค่าอาหารกลางวัน (๕ คน x ๑๐๐ บาท x ๑ มื้อ x ๑ ครั้ง) เป็นเงิน ๕๐๐ บาท

- ค่าวัสดุ/อุปกรณ์ในการจัดการกิจกรรม เป็นเงิน ๓,๐๐๐ บาท

๗) ค่าถ่ายเอกสาร (โครงสร้างการจัดการเรียนรู้ แนวการจัดการจัดการเรียนการสอน เอกสารประกอบการนิเทศ รายงานความก้าวหน้า แบบทดสอบวัดความสามารถทางวิชาการ ฯลฯ) เป็นเงิน ๑๕,๐๐๐ บาท

๘) ค่าจัดทำสื่อการเรียนการสอน เป็นเงิน ๑๕,๐๐๐ บาท

๗.๓ ค่าอำนาจการ ๑๕ % เป็นเงิน ๔๖,๐๐๐ บาท

๗.๔ ข้อตกลงการเบิกค่าจ้างที่ปรึกษา

การเบิกจ่ายค่าที่ปรึกษา จะแบ่งเป็น ๒ งวด ดังนี้

งวดที่ ๑ กำหนดจ่ายค่าจ้างร้อยละ ๕๐ เมื่อที่ปรึกษาได้ดำเนินการดังนี้

๑) ปฐมนิเทศและจัดอบรมเชิงปฏิบัติการให้แก่ผู้สอนชาวต่างประเทศเกี่ยวกับหลักสูตร และการจัดการเรียนรู้ของสถานศึกษา ก่อนเปิดภาคเรียน เพื่อเตรียมความพร้อม ภาคเรียนที่ ๒ ปีการศึกษา ๒๕๖๖

๒) จัดทำโครงสร้างการจัดการเรียนรู้และแนวการจัดการจัดการเรียนการสอน ภาคเรียนที่ ๒ ปีการศึกษา ๒๕๖๖ ชั้น อ.๒ - ๓

๓) ทำการนิเทศและติดตามการจัดการเรียนการสอน พร้อมรายงานผลการนิเทศของ ผู้สอนชาวต่างประเทศที่ประจำอยู่ในโรงเรียน ครั้งที่ ๑ ภาคเรียนที่ ๒ ปีการศึกษา ๒๕๖๖ สำเนาถูกต้อง

๔) ทดสอบและรายงานผลความสามารถทางวิชาการ (ก่อนเรียน) ภาคเรียนที่ ๒ ปีการศึกษา ๒๕๖๖ Am

๕) ผู้สอนชาวต่างประเทศไปปฏิบัติการสอนที่โรงเรียน (นางศศิษา คุณตลภจิรายุ)

๖) จัดทำรายงานผลความก้าวหน้าการดำเนินงาน (นางศศิษา คุณตลภจิรายุ)
โดยที่ปรึกษาจะส่งรายงานผลความก้าวหน้าการดำเนินงานฉบับที่ ๑ จำนวน ๒ เล่ม พร้อมปฏิบัติงานให้ครบถูกต้องตามรายละเอียดข้อกำหนดตามสัญญา ให้แล้วเสร็จภายในวันที่ ๒๗ ธันวาคม ๒๕๖๖

ลงชื่อ.....ผู้ว่าจ้าง ลงชื่อ.....ที่ปรึกษา



งวดที่ ๒ กำหนดจ่ายค่าจ้างร้อยละ ๕๐ เมื่อที่ปรึกษาได้ดำเนินการดังนี้

๑) ทำการนิเทศและติดตามการจัดการเรียนการสอน พร้อมรายงานผลการนิเทศของ
ผู้สอนชาวต่างประเทศที่ประจำอยู่ในโรงเรียน ครั้งที่ ๒ ภาคเรียนที่ ๒ ปีการศึกษา ๒๕๖๖

๒) ทดสอบและรายงานผลความสามารถทางวิชาการ (หลังเรียน) ภาคเรียนที่ ๒
ปีการศึกษา ๒๕๖๖

๓) ผู้สอนชาวต่างประเทศไปปฏิบัติการสอนที่โรงเรียน

๔) จัดทำรายงานผลความก้าวหน้าการดำเนินงาน ฉบับที่ ๒ (ตามเนื้องานข้างต้น)

โดยที่ปรึกษาจะส่งรายงานผลความก้าวหน้าการดำเนินงาน ฉบับที่ ๒ จำนวน ๒ เล่ม
พร้อมปฏิบัติงานให้ครบถูกต้องตามรายละเอียดข้อกำหนดตามสัญญา ให้แล้วเสร็จภายในเดือน ๓๑ มีนาคม ๒๕๖๗

๗.๕ การปรับ

ในกรณีผู้รับจ้างผิดสัญญาอันเนื่องมาจากไม่สามารถปฏิบัติงานให้สำเร็จลุส่งไปตามระยะเวลา
ที่สิ้นสุดสัญญาที่กำหนดไว้ ที่ปรึกษายินยอมให้ผู้ว่าจ้างปรับเป็นรายวันในอัตราร้อยละ ๐.๑๐ ของราคาค่าจ้าง
จนกว่าผู้รับจ้างจะปฏิบัติงานเสร็จสิ้นตามสัญญา

๗.๖ เงินประกันผลงาน

ในการจ่ายเงินให้แก่ที่ปรึกษาแต่ละงวด ผู้ว่าจ้างจะหักเงินจำนวนร้อยละ ๕ ของเงินที่ต้องจ่ายในงวดนั้น
เพื่อเป็นประกันผลงาน หรือที่ปรึกษาอาจนำหนังสือค้ำประกันของธนาคารหรือหนังสือค้ำประกันอิเล็กทรอนิกส์ของ
ธนาคารภายในประเทศซึ่งมีอายุการค้ำประกันตลอดอายุสัญญามามอบให้ผู้ว่าจ้าง ทั้งนี้ เพื่อเป็นหลักประกันแทนก็ได้

๘. วิธีการจัดจ้าง

เป็นการจัดจ้างที่ปรึกษาด้วยวิธีเฉพาะเจาะจง ตามพระราชบัญญัติการจัดซื้อจัดจ้างและการบริหารพัสดุ
ภาครัฐ พ.ศ. ๒๕๖๐ ระเบียบกระทรวงการคลังว่าด้วยการจัดซื้อจัดจ้างและการบริหารพัสดุภาครัฐ
พ.ศ. ๒๕๖๐

๙. เอกสารสิทธิ์

ทรัพย์สินทางปัญญา ผลงาน ผลการศึกษา เอกสาร และอุปกรณ์ ตลอดจนข้อมูลต่างๆ ที่ได้จากการ
ดำเนินงานตามสัญญานี้ ไม่ว่าจะจัดเก็บรูปแบบใดให้ตกเป็นกรรมสิทธิ์ของเทศบาลนครนครปฐม ผู้ใดจะนำไปใช้
กิจการอื่น เผยแพร่ ทำซ้ำ หรือส่งมอบให้แก่ผู้อื่นมิได้ เว้นแต่จะได้รับความยินยอมเป็นลายลักษณ์อักษร
จากเทศบาลนครนครปฐม



สำเนาถูกต้อง

[Signature]
(นางศศิชา คุณติลภจิรายุ)
เจ้าพนักงานพัสดุชำนาญงาน

ลงชื่อ *[Signature]* ผู้ว่าจ้าง ลงชื่อ *[Signature]* ที่ปรึกษา

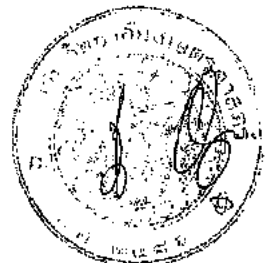

[Signature]



ข้อเสนอด้านราคา
โครงการจัดทำหลักสูตรพัฒนาผู้เรียนสู่ความเป็นเลิศ (Mini English Program: MEP) “เป็นสถานศึกษาที่มีการศึกษาลักษณะพิเศษ” ของเทศบาลนครนครปฐม ประจำปีงบประมาณ พ.ศ. ๒๕๖๗

เสนอ

เทศบาลนครนครปฐม

โดย

มหาวิทยาลัยเกษตรศาสตร์

สำเนาถูกต้อง



Am
(นางศศิษา คุณศิริราษฎร์)
เจ้าพนักงานพัสดุชำนาญงาน

ลงชื่อ.....*ศศิษา*.....ผู้ว่าจ้าง

ลงชื่อ.....*ศศิษา*.....ที่ปรึกษา

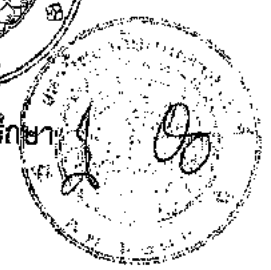

Am

ใบเสนอราคา

เรียน ประธานคณะกรรมการดำเนินงานจ้างที่ปรึกษาโดยวิธีเฉพาะเจาะจง

๑. ข้าพเจ้า มหาวิทยาลัยเกษตรศาสตร์ อยู่เลขที่ ๕๐ ถนนงามวงศ์วาน ตำบล/แขวง สาดยาว อำเภอ/เขต จตุจักร จังหวัด กรุงเทพมหานคร โทรศัพท์ ๐๒๙๔๒๘๒๐๗๓ โดย นางสาวพิกุล เอกวางกูร (ผู้รับมอบอำนาจ) ผู้ลงนามข้างท้ายนี้ ได้พิจารณาเงื่อนไขต่างๆ ในเอกสารใบเสนอราคา เลขที่ และเอกสารเพิ่มเติม เลขที่ (ถ้ามี) โดยตลอดและยอมรับข้อกำหนดและเงื่อนไขนั้นแล้ว รวมทั้งรับรองว่า ข้าพเจ้าเป็นผู้มีคุณสมบัติครบถ้วนตามที่กำหนด และไม่เป็นผู้ที่จ้างของทางราชการหรือหน่วยงานบริหารราชการส่วนท้องถิ่น

๒. ข้าพเจ้าขอเสนอที่จะทำงาน โครงการจัดทำหลักสูตรพัฒนาผู้เรียนสู่ความเป็นเลิศ (Mini English Program: MEP) "เป็นสถานศึกษาที่มีการศึกษาลักษณะพิเศษ" ของเทศบาลนครนครปฐม ประจำปีงบประมาณ พ.ศ. ๒๕๖๗ ตามข้อกำหนดเงื่อนไขรูปแบบรายละเอียดแห่งเอกสารเสนอราคา ตามราคาค่างที่ระบุไว้ในบัญชีรายการ หรือใบแจ้งปริมาณงานและราคาแนบท้ายใบเสนอราคานี้ เป็นเงินทั้งสิ้น ๖๔๐,๐๐๐ บาท (หกแสนสี่หมื่นบาทถ้วน) ซึ่งได้รวมภาษีอื่น และค่าใช้จ่ายทั้งปวงไว้ด้วยแล้ว

๓. คำเสนอนี้จะยื่นอยู่เป็นระยะเวลา ๙๐ วัน นับตั้งแต่วันเสนอราคา และ "เทศบาลนครนครปฐม" อาจรับคำเสนอนี้ ณ เวลาใดก็ได้ก่อนที่จะครบระยะเวลาดังกล่าวหรือระยะเวลาที่ได้ยึดไปตามเหตุผลอันสมควรที่ "เทศบาลนครนครปฐม" ร้องขอ

๔. ข้าพเจ้ารับรองว่าจะส่งมอบงานตามเงื่อนไขและเอกสารที่ "เทศบาลนครนครปฐม" กำหนด

๕. ในกรณีที่ข้าพเจ้าได้รับการพิจารณาให้ชนะการเสนอราคาจ้าง ข้าพเจ้ารับรองที่จะ

๕.๑ ทำสัญญาตามแบบสัญญาจ้างแนบท้ายเอกสารเสนอราคาจ้างกับ "เทศบาลนครนครปฐม" ภายใน ๗ วัน นับถัดจากวันที่ได้รับแจ้งให้ไปทำในสัญญา

๕.๒ มอบหลักประกันการปฏิบัติตามสัญญาตามแบบ ให้แก่ "เทศบาลนครนครปฐม" ก่อนหรือในขณะที่ได้ลงนามในสัญญา เป็นจำนวนร้อยละ ๐ ของราคาค่าตามสัญญาที่ได้ระบุไว้ในใบเสนอราคานี้ เพื่อเป็นหลักประกันการปฏิบัติตามสัญญาโดยถูกต้องและครบถ้วน

หากข้าพเจ้าไม่ปฏิบัติตามที่ระบุไว้ข้างต้นนี้ ข้าพเจ้ายอมให้ "เทศบาลนครนครปฐม" เรียกหรือขดใช้ค่าเสียหายใดๆ ที่อาจมีแก่ "เทศบาลนครนครปฐม" และ "เทศบาลนครนครปฐม" มีสิทธิจะให้ผู้เสนอราคารายอื่นเป็นผู้เสนอราคาได้

๖. ข้าพเจ้ายอมรับว่า "เทศบาลนครนครปฐม" ไม่มีความผูกพันที่จะรับคำเสนอนี้หรือใบเสนอราคาใดๆ รวมทั้งไม่ต้องรับผิดชอบในค่าใช้จ่ายใดๆ อันอาจเกิดขึ้นในการที่ข้าพเจ้าได้เข้าเสนอราคา

๗. ข้าพเจ้าได้ตรวจทานตัวเลขและตรวจสอบเอกสารต่างๆ ที่ได้ยื่นพร้อมใบเสนอราคานี้โดยละเอียดแล้ว และเข้าใจดีว่า "เทศบาลนครนครปฐม" ไม่ต้องรับผิดชอบต่อใดๆ ในความผิดพลาดหรือตกหล่น

๘. ใบเสนอราคานี้ได้ยื่นเสนอโดยบริสุทธิ์ยุติธรรม และปราศจากกลฉ้อฉลหรือการสมรู้ร่วมคิดกันโดยไม่ชอบด้วยกฎหมายกับบุคคลใดบุคคลหนึ่ง หรือหลายบุคคล หรือกับห้างหุ้นส่วนบริษัทใดๆ ที่ได้ยื่นเสนอราคาในคราวเดียวกัน

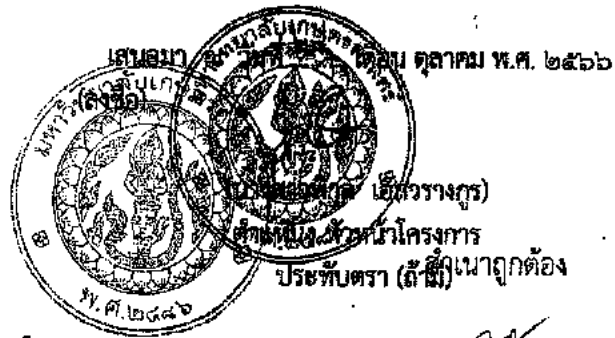

ลงชื่อ..... ผู้ว่าจ้าง ลงชื่อ..... ที่ปรึกษา

(นางศศิษา คุณดิลกจิราย)
เจ้าพนักงานพัสดุชำนาญงาน

Handwritten signature

โครงการจัดทำหลักสูตรพัฒนาผู้เรียนสู่ความเป็นเลิศ
(Mini English Program: MEP) "เป็นสถานศึกษาที่มีการศึกษาลักษณะพิเศษ"
ของเทศบาลนครนครปฐม ประจำปีงบประมาณ พ.ศ. ๒๕๖๗

ข้อเสนอด้านราคา

ข้อเสนอด้านราคา

ข้อเสนอด้านราคาดังนี้ จัดทำขึ้นเพื่อเสนอเป็นที่ปรึกษาจ้างงานโครงการจัดทำหลักสูตรพัฒนาผู้เรียนสู่ความเป็นเลิศ (Mini English Program: MEP) "เป็นสถานศึกษาที่มีการศึกษาลักษณะพิเศษ" ของเทศบาลนครนครปฐม ประจำปีงบประมาณ พ.ศ. ๒๕๖๗ ซึ่งรายละเอียดของข้อเสนอด้านเทคนิคงานได้ทำแยกไว้อีกฉบับหนึ่ง และแนบมาพร้อมกันนี้

ทั้งนี้ที่ปรึกษาได้จัดทำและส่งมอบข้อเสนอด้านราคาของงานบริการสำหรับโครงการนี้ โดยโครงสร้างของข้อเสนอด้านราคา มีดังนี้

๑. การบริหารโครงการและแผนระยะเวลาการปฏิบัติงานของบุคลากร
 ๒. ค่าใช้จ่ายของโครงการ
 ๓. ข้อตกลงการเบิกค่าใช้จ่ายของโครงการ
- ซึ่งที่ปรึกษสามารถแสดงรายละเอียดโครงสร้างของข้อเสนอด้านราคา ดังต่อไปนี้

๑. การบริหารโครงการและแผนระยะเวลาการปฏิบัติงานของบุคลากร

ที่ปรึกษาได้พิจารณาบุคลากรหลักและบุคลากรสนับสนุน เพื่อมอบหมายให้เป็นคณะที่ปรึกษาและดำเนินงานโครงการ จากคุณสมบัติ ประสบการณ์ และความเชี่ยวชาญในงานด้านต่าง ๆ ที่เหมาะสมกับลักษณะโครงการ สามารถปฏิบัติงานได้อย่างมีประสิทธิภาพ และผลงานเป็นที่ถูกต้อง เชื่อถือได้ตามหลักวิชาการ โดยมีรายชื่อและประสบการณ์ของบุคลากรในตำแหน่งต่าง ๆ ดังนี้

ตารางที่ ๑ สรุปคุณสมบัติและประสบการณ์ของบุคลากร

บุคลากรที่ร่วมงานประกอบด้วย บุคลากรหลัก บุคลากรสนับสนุน และผู้สอนชาวต่างประเทศ มีรายละเอียดดังนี้

ชื่อ-นามสกุล	ตำแหน่ง/สังกัด	คุณวุฒิทางการศึกษา	ประสบการณ์ (ปี)
บุคลากรหลัก			
๑. ผศ.ดร.พิบูล เอกวรางกูร	หัวหน้าโครงการ	ปริญญาเอก	๒๕ ปี
ผู้สอนชาวต่างประเทศ			
๑. ครูผู้สอนชาวต่างประเทศ จำนวน ๒ คน	ครูผู้สอนชาวต่างประเทศประจำโรงเรียนเทศบาลนครนครปฐม	ปริญญาตรี	-



ลงชื่อ.....ผู้ว่าจ้าง ลงชื่อ.....ที่ปรึกษา

นางศศิชา คุณติลกจิรายุ
เจ้าพนักงานพัสดุชำนาญงาน

โครงการจัดทำหลักสูตรพัฒนาผู้เรียนสู่ความเป็นเลิศ
(Mini English Program: MEP) "เป็นสถานศึกษาที่มีการศึกษาถึงระดับมัธยมศึกษา"
ของเทศบาลนครนครปฐม ประจำปีงบประมาณ พ.ศ. ๒๕๖๗

ข้อเสนอต้นแบบราคา

ตารางที่ ๒ แผนระยะเวลาในการดำเนินงานของบุคลากร

ลำดับ ที่	ตำแหน่ง	ระยะเวลาในการดำเนินการ					จำนวน (เดือน)
		พ.ย. ๒๕๖๖	ธ.ค. ๒๕๖๖	ม.ค. ๒๕๖๗	ก.พ. ๒๕๖๗	มี.ค. ๒๕๖๗	
บุคลากรหลัก							
๑	หัวหน้าโครงการ						๕
ผู้สอนชาวต่างประเทศ							
๑	ผู้สอนชาวต่างประเทศ (๒ คน)						๕



สำเนาถูกต้อง

[Signature]

(นางศศิษา คุณดีโลกจิราบุ,
เจ้าพนักงานพัสดุชำนาญงาน

ลงชื่อ.....ผู้ว่าจ้าง.....ลงชื่อ.....ผู้บริหาร



โครงการจัดทำหลักสูตรพัฒนาผู้เรียนสู่ความเป็นเลิศ
(Mini English Program: MEP) "เป็นสถานศึกษาที่มีการศึกษาลักษณะพิเศษ"
ของเทศบาลนครนครปฐม ประจำปีงบประมาณ พ.ศ. ๒๕๖๗

ข้อเสนอด้านราคา

๒. ค่าใช้จ่ายของโครงการ

ปรึกษาจะจ่ายค่าใช้จ่ายสำหรับโครงการจัดทำหลักสูตรพัฒนาผู้เรียนสู่ความเป็นเลิศ (Mini English Program : MEP) "เป็นสถานศึกษาที่มีการศึกษาลักษณะพิเศษ" ประจำปีงบประมาณ พ.ศ. ๒๕๖๗ เป็นจำนวนเงินทั้งสิ้น ๖๔๐,๐๐๐ บาท (หกแสนสี่หมื่นบาทถ้วน) ประกอบด้วย

- ๒.๑ ค่าตอบแทนบุคลากร จำนวน ๔๐๕,๔๐๐ บาท
- ๒.๒ ค่าใช้จ่ายอื่นๆ จำนวน ๑๓๘,๖๐๐ บาท
- ๒.๓ ค่าอำนาจการ ๑๕ % จำนวน ๙๖,๐๐๐ บาท

๒.๑ ค่าตอบแทนบุคลากร จำนวน ๔๐๕,๔๐๐ บาท

บุคลากรหลัก

- หัวหน้าโครงการ (คุณวุฒิ: ปริญญาเอก สาขาใดสาขาหนึ่ง มีประสบการณ์การทำงาน ๕-๑๐ ปี) จำนวน ๑ คน x ๕ เดือน x ๔๖,๗๐๐ (อัตราเงินเดือนต่อเดือน) x ๒.๔๗๕ (ตัวคูณอัตราตอบแทน) เป็นเงิน ๕๓๗,๙๑๒.๕๐ บาท และอัตราที่ใช้จ้างในโครงการนี้ ๑๙๑,๓๐๐ บาท

ผู้สอนชาวต่างประเทศ

- ผู้สอนชาวต่างประเทศ (คุณวุฒิ : ปริญญาตรีสาขาใดสาขาหนึ่ง) (จำนวน ๒ คน x ๕ เดือน x ๒๑,๔๑๐ บาท) เป็นเงิน ๒๑๔,๑๐๐ บาท

๒.๒ ค่าใช้จ่ายอื่นๆ จำนวน ๑๓๘,๖๐๐ บาท

ค่าใช้สอย

๑) ค่าวิเคราะห์และจัดทำโครงสร้างการจัดการเรียนรู้ รวมเป็นเงิน ๑๐,๐๐๐ บาท

- ชั้น อ.๒ - ๓ (๒ ระดับ x ๑ ภาคเรียน x ๕,๐๐๐ บาท) = ๑๐,๐๐๐ บาท

๒) ค่าจัดทำแนวการจัดการกิจกรรมการเรียนการสอน รวมเป็นเงิน ๓๐,๐๐๐ บาท

- ชั้น อ.๒ - ๓ (๒ ระดับ x ๓ วิชา x ๑ ภาคเรียน x ๕,๐๐๐ บาท) = ๓๐,๐๐๐ บาท

๓) ค่าจัดทำแบบทดสอบวัดความสามารถทางวิชาการ (ก่อนเรียน-หลังเรียน) เป็นเงิน ๔๘,๐๐๐

บาท

- ชั้น อ.๒ - ๓ (๒ ระดับ x ๒๐ ข้อ x ๓ วิชา x ๑ ภาคเรียน x ๔๐๐ บาท) = ๔๘,๐๐๐

บาท

๔) ค่าตอบแทนการนิเทศติดตามของผู้ทรงคุณวุฒิ จำนวน ๒ ครั้งต่อครูผู้สอนชาวต่างประเทศ เป็นเงิน ๘,๐๐๐ บาท

- ผู้สอนชาวต่างประเทศ ๒ คน x ๒ ครั้ง x ๒,๐๐๐ บาท เป็นเงิน ๘,๐๐๐ บาท

๕) ค่าพาหนะเดินทาง (โดยรถยนต์) และค่าน้ำมันเชื้อเพลิง สำหรับผู้ทรงคุณวุฒิ (๒ ครั้ง x ๒,๕๐๐ บาท) เป็นเงิน ๕,๐๐๐ บาท

๖) ค่าจัดประชุมเชิงปฏิบัติการเพื่อพัฒนาผู้สอนชาวต่างประเทศ (ก่อนเปิดภาคเรียน) รวมเป็นเงิน ๗,๖๐๐ บาท (นางศศิชา คุณเทือกจิรายุ)

- ค่าตอบแทนวิทยากร (๑ คน x ๖๐๐ บาท x ๖ ชั่วโมง x ๒ ครั้ง) เป็นเงิน ๗,๖๐๐ บาท

- ค่าอาหารว่าง (๕ คน x ๕๐ บาท x ๒ มื้อ x ๑ ครั้ง) เป็นเงิน ๕๐๐ บาท

- ค่าอาหารกลางวัน (๕ คน x ๑๐๐ บาท x ๑ มื้อ x ๑ ครั้ง) เป็นเงิน ๕๐๐ บาท

- ค่าวัสดุ/อุปกรณ์ในการจัดกิจกรรม เป็นเงิน ๓,๐๐๐ บาท



ลงชื่อ Wdaa ผู้ว่าจ้าง ลงชื่อ JA AB ที่ปรึกษา

DAKA

โครงการจัดทำหลักสูตรพัฒนาผู้เรียนสู่ความเป็นเลิศ
(Mini English Program: MEP) "เป็นสถานศึกษาที่มีการศึกษาลักษณะพิเศษ"
ของเทศบาลนครนครปฐม ประจำปีงบประมาณ พ.ศ. ๒๕๖๗

ข้อเสนอด้านราคา

๓) ค่าถ่ายเอกสาร (โครงสร้างการจัดการเรียนรู้ แนวการจัดการกิจกรรมการเรียนการสอน เอกสารประกอบการนิเทศ รายงานความก้าวหน้า แบบทดสอบวัดความสามารถทางวิชาการ ฯลฯ) เป็นเงิน ๑๕,๐๐๐ บาท

๔) ค่าจัดทำสื่อการเรียนการสอน เป็นเงิน ๑๕,๐๐๐ บาท

๒.๓ ค่าอำนวยความสะดวก ๑๕% เป็นเงิน ๙๖,๐๐๐ บาท

หมายเหตุ. ค่าใช้จ่ายทุกรายการสามารถถัวเฉลี่ยจ่ายได้ตามความเหมาะสม

๒.๔ ข้อตกลงการเบิกค่าจ้างที่ปรึกษา

การเบิกจ่ายค่าที่ปรึกษา จะแบ่งเป็น ๒ งวด ดังนี้

งวดที่ ๑ กำหนดจ่ายค่าจ้างร้อยละ ๕๐ เป็นจำนวนเงิน ๓๒๐,๐๐๐ บาท (สามแสนสองหมื่นบาทถ้วน)เมื่อที่ปรึกษาได้ดำเนินการดังนี้

๑) ปฐมนิเทศและจัดอบรมเชิงปฏิบัติการให้แก่ผู้สอนชาวต่างประเทศเกี่ยวกับหลักสูตร และการจัดการเรียนรู้ของสถานศึกษาก่อนเปิดภาคเรียนเพื่อเตรียมความพร้อมภาคเรียนที่ ๒ ปีการศึกษา ๒๕๖๖

๒) จัดทำโครงสร้างการจัดการเรียนรู้และแนวการจัดการกิจกรรมการเรียนการสอนภาคเรียนที่ ๒ ปีการศึกษา ๒๕๖๖ ชั้น อ.๒ - ๓

๓) ทำการนิเทศและติดตามการจัดการเรียนการสอน พร้อมรายงานผลการนิเทศของผู้สอนชาวต่างประเทศที่ประจำอยู่ในโรงเรียน ครั้งที่ ๑ ภาคเรียนที่ ๒ ปีการศึกษา ๒๕๖๖

๔) ทดสอบและรายงานผลความสามารถทางวิชาการ (ก่อนเรียน) ภาคเรียนที่ ๒ ปีการศึกษา ๒๕๖๖

๕) ผู้สอนชาวต่างประเทศไปปฏิบัติการสอนที่โรงเรียน

๖) จัดทำรายงานผลความก้าวหน้าการดำเนินงาน ฉบับที่ ๑ (ตามเนื้องานข้างต้น) โดยที่ปรึกษาจะส่งรายงานผลความก้าวหน้าการดำเนินงาน ฉบับที่ ๑ จำนวน ๒ เล่ม พร้อมปฏิบัติงานให้ครบถูกต้องตามรายละเอียดข้อกำหนดตามสัญญา ให้แล้วเสร็จภายในวันที่ ๒๙ ธันวาคม ๒๕๖๖

งวดที่ ๒ กำหนดจ่ายค่าจ้างร้อยละ ๕๐ เป็นจำนวนเงิน ๓๒๐,๐๐๐ บาท (สามแสนสองหมื่นบาทถ้วน) เมื่อที่ปรึกษาได้ดำเนินการดังนี้

๑) ทำการนิเทศและติดตามการจัดการเรียนการสอน พร้อมรายงานผลการนิเทศของผู้สอนชาวต่างประเทศที่ประจำอยู่ในโรงเรียน ครั้งที่ ๒ ภาคเรียนที่ ๒ ปีการศึกษา ๒๕๖๖ สำเนาถูกต้อง

๒) ทดสอบและรายงานผลความสามารถทางวิชาการ (หลังเรียน) ภาคเรียนที่ ๒ Ann ✓
(นางศศิษา คุณติลกจิรายุ)
เจ้าพนักงานพัสดุชำนาญงาน

๓) ผู้สอนชาวต่างประเทศไปปฏิบัติการสอนที่โรงเรียน

๔) จัดทำรายงานผลความก้าวหน้าการดำเนินงาน ฉบับที่ ๒ (ตามเนื้องานข้างต้น) โดยที่ปรึกษาจะส่งรายงานผลความก้าวหน้าการดำเนินงาน ฉบับที่ ๒ จำนวน ๒ เล่ม พร้อมปฏิบัติงานให้ครบถูกต้องตามรายละเอียดข้อกำหนดตามสัญญา ให้แล้วเสร็จภายในเดือน ๓๑ มีนาคม ๒๕๖๗

ลงชื่อ.....ผู้ว่าจ้าง ลงชื่อ.....ที่ปรึกษา

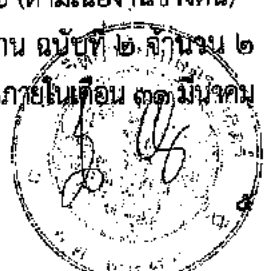

Handwritten signature/initials.

ต้นฉบับ

โครงการจัดทำหลักสูตรพัฒนาผู้เรียนสู่ความเป็นเลิศ
(Mini English Program: MEP) "เป็นสถานศึกษาที่มีการศึกษาระดับมัธยมศึกษา
ของเทศบาลนครนครปฐม ประจำปีงบประมาณ พ.ศ. ๒๕๖๒"

ข้อเสนอด้านราคา

๓. ข้อตกลงการเบิกค่าใช้จ่ายของโครงการ

การแบ่งวงเงินจัดจ้างที่ปรึกษาโครงการฯ ดังกล่าว งบประมาณจัดจ้าง ๖๔๐,๐๐๐ บาท (หกแสนสี่หมื่นบาทถ้วน แบ่งออกเป็น ๒ งวด (ผู้ว่าจ้างจะหักเงินประกัน
ผลงานร้อยละ ๕ ของค่าวงเงินในแต่ละงวด) ดังตารางแสดงที่ ๓

ตารางที่ ๓ การเบิกค่าใช้จ่ายโครงการในแต่ละงวด

งวดที่	รายละเอียด	จำนวน (บาท)	ระยะเวลาที่ทำการเบิกจ่าย	หักประกันผลงาน ร้อยละ ๕ (บาท)	เบิกจ่ายสุทธิ (บาท)
๑ (ร้อยละ ๕๐)	๑) ปฐมนิเทศและจัดอบรมเชิงปฏิบัติการให้แก่ผู้สอนชาวต่างประเทศเกี่ยวกับหลักสูตร และการจัดการเรียนรู้ของสถานศึกษาก่อนเปิดภาคเรียนเพื่อเตรียมความพร้อม ภาคเรียนที่ ๒ ปีการศึกษา ๒๕๖๒ ๒) จัดทำโครงการจัดการเรียนรู้และแนวทางการจัดกิจกรรมการเรียนการสอน ภาคเรียนที่ ๒ ปีการศึกษา ๒๕๖๒ ๓) ทำการนิเทศและติดตามการจัดการเรียนการสอน พร้อมรายงานผลการนิเทศของผู้สอนชาวต่างประเทศที่ประจำอยู่ในโรงเรียน ครั้งที่ ๑ ภาคเรียนที่ ๒ ปีการศึกษา ๒๕๖๒ ๔) ทดสอบและรายงานผลความสามารถทางวิชาการ (ก่อนเรียน) ภาคเรียนที่ ๒ ปีการศึกษา ๒๕๖๒ ๕) ผู้สอนชาวต่างประเทศไปปฏิบัติการสอนที่โรงเรียน ๖) จัดทำรายงานผลความก้าวหน้าการดำเนินงาน ฉบับที่ ๑ (ตามเนื้องานข้างต้น) โดยที่ปรึกษาจะส่งรายงานผลความก้าวหน้าการดำเนินงาน ฉบับที่ ๑ (ตามเนื้องานข้างต้น) ให้แก่ผู้ว่าจ้าง ๗) ผู้สอนชาวต่างประเทศไปปฏิบัติการสอนที่โรงเรียน ฉบับที่ ๑ (ตามเนื้องานข้างต้น) โดยที่ปรึกษาจะส่งรายงานผลความก้าวหน้าการดำเนินงาน ฉบับที่ ๑ (ตามเนื้องานข้างต้น) ให้แก่ผู้ว่าจ้าง	๓๒๐,๐๐๐	๒๙ ธันวาคม ๒๕๖๒	๑๖,๐๐๐	๓๐๔,๐๐๐

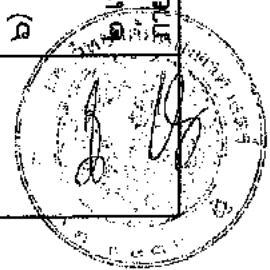

(นางศศิชา คุณติลลิจิราย)
เจ้าพนักงานพัสดุชำนาญงาน

ลงชื่อ.....ผู้ว่าจ้าง.....ผู้ว่าจ้าง.....ลงชื่อ.....ที่ปรึกษา

โครงการจัดหาหลักสูตรพัฒนาผู้เรียนผู้ความเป็นเลิศ
(Mini English Program: MEP) "เป็นสถานศึกษาที่มีการศึกษาลักษณะพิเศษ"
ของเทศบาลนครปฐม ประจำปีงบประมาณ พ.ศ. ๒๕๖๗

ข้อเสนอคำขอราคา

งวดที่	รายละเอียด	จำนวน (บาท)	ระยะเวลาที่ทำการเบิกจ่าย	หักประกันผลงาน ร้อยละ ๕ (บาท)	เบิกจ่ายสุทธิ (บาท)
๒ (ร้อยละ ๒๕)	๑) ทำการนิเทศและติดตามการจัดการเรียนการสอน พร้อมรายงานผลการนิเทศของผู้สอนชาวต่างประเทศที่ประจำอยู่ในโรงเรียน ครั้งที่ ๒ ภาคเรียนที่ ๒ ปีการศึกษา ๒๕๖๖ ๒) ทดสอบและรายงานผลความสามารถทางวิชาการ (หลังเรียน) ภาคเรียนที่ ๒ ปีการศึกษา ๒๕๖๖ ๓) ผู้สอนชาวต่างประเทศไปปฏิบัติการสอนที่โรงเรียน ๔) จัดทำรายงานผลความก้าวหน้าการดำเนินงาน ฉบับที่ ๒ (ตามเนื้องานข้างต้น) โดยที่บริษัทจะส่งรายงานผลความก้าวหน้าการดำเนินงาน ฉบับที่ ๒ จำนวน ๒ เล่ม พร้อมปฏิบัติงานให้ครบถูกต้องตามรายละเอียดข้อกำหนดตามสัญญา ให้แล้วเสร็จภายใน เดือน ๓๑ มีนาคม ๒๕๖๗	๓๒๐,๐๐๐	๓๑ มีนาคม ๒๕๖๗	๑๖,๐๐๐	๓๐๔,๐๐๐
รวม (ร้อยละ ๑๐๐)					๒๔๐,๐๐๐ บาท (หกแสนสี่หมื่นบาทถ้วน)

ทั้งนี้ ในการจ่ายเงินงวด ผู้ว่าจ้างจะหักเงินค่าจ้างไว้ร้อยละ ๕ เพื่อรวมไว้เป็นเงินประกันผลงาน และจะจ่ายคืนโดยไม่มีดอกเบี้ยภายใน ๔๕ วัน นับตั้งแต่วันที่จ่าย
เงินงวดสุดท้าย



ลงชื่อ.....ผู้ว่าจ้าง ลงชื่อ.....ที่ปรึกษา

สำเนาถูกต้อง

(นางศศิชา คุณดิษฐิราษฎร์)
เจ้าพนักงานพัสดุชำนาญงาน

โครงการจัดทำหลักสูตรพัฒนาผู้เรียนสู่ความเป็นเลิศ
(Mini English Program: MEP) "เป็นสถานศึกษาที่มีการศึกษาลักษณะพิเศษ"

ของเทศบาลนครนครปฐม ประจำปีงบประมาณ พ.ศ. ๒๕๖๗

ข้อเสนอด้านราคา

การปรับ

ในกรณี ผู้รับจ้างผิดสัญญาอันเนื่องมาจากไม่สามารถปฏิบัติงานให้สำเร็จลุล่วงไปตาม
ระยะเวลาที่สิ้นสุดสัญญาที่กำหนดไว้ ที่ปรึกษายินยอมให้ผู้ว่าจ้างปรับเป็นรายวันในอัตราร้อยละ
๐.๑๐ ของราคาค่าจ้างจนกว่าผู้รับจ้างจะปฏิบัติงานเสร็จสิ้นตามสัญญา



ลงชื่อ.....ผู้ว่าจ้าง

ลงชื่อ.....ที่ปรึกษา

สำเนาถูกต้อง

(นางศศิชา คุณเด็กลจจิราญ)
เจ้าพนักงานพัสดุชำนาญงาน

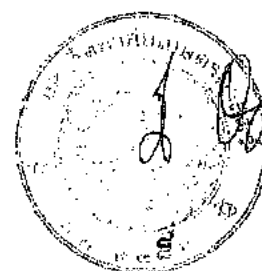



ข้อเสนอรายละเอียดด้านเทคนิค
โครงการจัดทำหลักสูตรพัฒนาผู้เรียนสู่ความเป็นเลิศ (Mini English Program: MEP) “เป็นสถานศึกษาที่มีการศึกษาลักษณะพิเศษ”
ของเทศบาลนครนครปฐม ประจำปีงบประมาณ พ.ศ. ๒๕๖๗

เสนอ

เทศบาลนครนครปฐม

โดย

มหาวิทยาลัยเกษตรศาสตร์

สำเนาถูกต้อง

Am
(นางศศิชา คุณติลกจิราย)
เจ้าพนักงานพัสดุชำนาญงาน

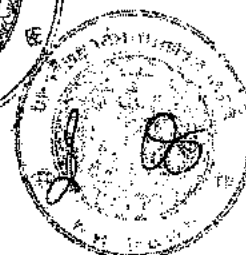

ลงชื่อ.....*Am*.....ผู้ว่าจ้าง ลงชื่อ.....*Am*.....ที่ปรึกษา

ข้อเสนอด้านเทคนิค
โครงการจัดทำหลักสูตรพัฒนาผู้เรียนสู่ความเป็นเลิศ
(Mini English Program: MEP) “เป็นสถานศึกษาที่มีการศึกษาลักษณะพิเศษ”
ของเทศบาลนครนครปฐม ประจำปีงบประมาณ พ.ศ. ๒๕๖๗

๑. ผลงานและประสบการณ์ของที่ปรึกษา

มหาวิทยาลัยเกษตรศาสตร์เป็นสถาบันที่มีปณิธานมุ่งมั่น ในการส่งเสริมเสาะแสวงหา และพัฒนาความรู้ให้ เกิดความเจริญงอกงามทางภูมิปัญญา ที่เพียบพร้อมด้วยวิชาการ จริยธรรม และคุณธรรม ตลอดจนเป็นผู้ชี้นำ ทิศทางสืบทอดเจตนารมณ์ที่ดีของสังคม เพื่อความคงอยู่ ความเจริญ และความเป็นอารยะของชาติ โดยมีพันธกิจ ที่ว่า ๑) สร้างคนที่มีปัญญา รู้เหตุรู้ผล อยู่ในคุณธรรม และมีจิตสำนึกเพื่อส่วนรวม ๒) สละสมภูมิปัญญา สร้างและ พัฒนาองค์ความรู้ที่หลากหลาย ตลอดจนสร้างผลงานที่มีมาตรฐาน สามารถแข่งขันได้ ๓) ร่วมพัฒนากับชุมชน และรับผิดชอบต่อสังคม ๔) สืบสานทำนุบำรุงศิลปะ วัฒนธรรม และดำรงอัตลักษณ์ของมหาวิทยาลัย และ ๕) บริหารทรัพยากรมหาวิทยาลัยอย่างมีประสิทธิภาพ ปัจจุบันมหาวิทยาลัยเกษตรศาสตร์เป็นมหาวิทยาลัยในกำกับ ของรัฐที่มีความพร้อมด้านการจัดการศึกษาในสาขาวิชาต่างๆ ให้แก่คนในชาติ โดยวิทยาเขตบางเขนมีหน่วยงาน ประกอบด้วย ๑๕ คณะ ๑ วิทยาลัย ซึ่ง ๒ คณะที่เกี่ยวข้องกับการจัดการศึกษาและการสอนภาษา คือคณะ ศึกษาศาสตร์ และคณะมนุษยศาสตร์ โดยคณะศึกษาศาสตร์ ประกอบด้วย ภาควิชาการศึกษา ภาควิชาพลศึกษา ภาควิชาจิตวิทยาการศึกษาและการแนะแนว ภาควิชาเทคโนโลยีการศึกษา และภาควิชาอาชีวศึกษา และโรงเรียน สาธิตแห่งมหาวิทยาลัยเกษตรศาสตร์ ศูนย์วิจัยและพัฒนาการศึกษา ส่วน คณะมนุษยศาสตร์ ประกอบด้วย ภาควิชานิเทศศาสตร์และสารสนเทศศาสตร์ ภาควิชาปรัชญาและศาสนา ภาควิชาภาษาต่างประเทศ ภาควิชา ภาษาไทย ภาควิชาภาษาศาสตร์ ภาควิชาวรรณคดี ภาควิชาศิลปอาชีพ ภาควิชาดนตรี และภาควิชาภาษาตะวันออก

คณะศึกษาศาสตร์ มหาวิทยาลัยเกษตรศาสตร์ เป็นหน่วยผลิตวิชาชีพครู และบุคลากรทางการศึกษาของ ประเทศรวมทั้งผลิตงานวิจัย และบริการวิชาการ/วิชาชีพเพื่อการพัฒนาศักยภาพครู บุคลากรการศึกษา และผู้เรียน คณะศึกษาศาสตร์ได้รับการสถาปนาขึ้นเป็นคณะ ตามประกาศสำนักนายกรัฐมนตรี เมื่อวันที่ ๒๘ พฤศจิกายน พ.ศ. ๒๕๑๒ ประกอบด้วย ๕ ภาควิชา โดยได้เปิดการเรียนการสอนหลักสูตรระดับปริญญาตรี โท และเอก รวมทั้งหมด ๒๔ หลักสูตร และโรงเรียนสาธิตแห่งมหาวิทยาลัยเกษตรศาสตร์ ศูนย์วิจัยและพัฒนาการศึกษาซึ่งเป็นแหล่งฝึก ประสบการณ์วิชาชีพครูและจัดการเรียนการสอนขั้นพื้นฐาน รวมถึงมีการจัดการเรียนการสอนในลักษณะพหุภาษา (โครงการการศึกษาพหุภาษา ศูนย์วิจัยและพัฒนาการศึกษา) และจัดการเรียนการสอนในโปรแกรมนานาชาติ (โครงการศึกษานานาชาติ โรงเรียนสาธิตแห่งมหาวิทยาลัยเกษตรศาสตร์)

สำเนาถูกต้อง

ในปีการศึกษา ๒๕๖๐-๒๕๖๖ คณะศึกษาศาสตร์ มหาวิทยาลัยเกษตรศาสตร์ ยังมีประสบการณ์ในการรับ เป็นที่ปรึกษาเกี่ยวกับการพัฒนาระบบการจัดการศึกษาของเทศบาลนครนนทบุรี ในการร่วมพัฒนาการจัดการ เรียนการสอนที่เป็นภาษาอังกฤษในโรงเรียนที่อยู่ภายใต้สังกัดเทศบาลนนทบุรี โดยการบริษักรจัดการ (อยู่ติดจรรยา) English Program การพัฒนาหลักสูตรภาษาอังกฤษเพื่อการสื่อสาร (NP - Normal Program-PU) และโปรแกรมภาษาแบบเข้ม (Intensive Language Program: ILP) นอกจากนี้ยังเป็นที่ปรึกษาโครงการจัดการ เรียนการสอนสองภาษาของโรงเรียนเทศบาลท่าโขลง ๑ สังกัดกองการศึกษา เทศบาลเมืองท่าโขลง โครงการจ้าง ที่ปรึกษาจัดหาครูชาวต่างชาติพัฒนาหลักสูตรภาษาต่างประเทศสำหรับเทศบาลนครนนทบุรี โครงการจ้างที่ปรึกษา

ลงชื่อ.....ผู้ว่าจ้าง

2/10

ลงชื่อ.....ที่ปรึกษา



ดำเนินการพัฒนาระบบการจัดการศึกษาภาษาอังกฤษสำหรับโรงเรียนในสังกัดองค์การบริหารส่วนจังหวัดภูเก็ต โครงการสอนภาษาต่างชาติโดยครูชาวต่างชาติโรงเรียนในสังกัดเทศบาลเมืองปทุมธานี และโครงการจัดการเรียนการสอนสองภาษาของโรงเรียนสังกัดเทศบาลคลองตำหรุ ซึ่งคณะที่ปรึกษาของคณะศึกษาศาสตร์ มหาวิทยาลัยเกษตรศาสตร์ ประกอบด้วย หัวหน้าโครงการและทีมที่ปรึกษา รวมทั้งหมด ๑ คน มีผลงานและประสบการณ์ดังนี้

ชื่อ-นามสกุล	ตำแหน่ง	คุณวุฒิทางการศึกษา	ประสบการณ์ (ปี)
๑. ผศ.ดร.พิกุล เอกวางกูร	หัวหน้าโครงการ	ปริญญาเอก	๒๕ ปี

ประวัติและผลงานของหัวหน้าโครงการ

๑. ผู้ช่วยศาสตราจารย์ ดร.พิกุล เอกวางกูร

ตำแหน่ง รองคณบดีฝ่ายวิจัยและบริการวิชาการ

สังกัด คณะศึกษาศาสตร์ มหาวิทยาลัยเกษตรศาสตร์

ประวัติการศึกษา

ระดับการศึกษา	วุฒิการศึกษาที่ได้รับ	สถานที่ศึกษา	ปีที่จบการศึกษา
ปริญญาเอก	ค.ด. (การวัดและประเมินผลการศึกษา)	จุฬาลงกรณ์มหาวิทยาลัย	๒๕๕๑
ปริญญาโท	ศษ.ม. (การวิจัยและประเมินผลการศึกษา)	มหาวิทยาลัยเกษตรศาสตร์	๒๕๔๑
ปริญญาตรี	กศ.บ. (การวัดผลการศึกษา)	มหาวิทยาลัยศรีนครินทรวิโรฒ ภาควิชา	๒๕๓๗

สถานที่ติดต่อ

คณะศึกษาศาสตร์ มหาวิทยาลัยเกษตรศาสตร์

๕๐ ถนนงามวงศ์วาน แขวงลาดยาว เขตจตุจักร กรุงเทพฯ ๑๐๑๓๐

โทรศัพท์ ๐๒๕๓๗๙๑๑๔

โทรสาร ๐๒๕๔๒๘๖๖๗ E-mail: pikun๕๕๕@hotmail.com

สำเนาถูกต้อง

ประวัติการบริหารและประสบการณ์การทำงาน

- ดำรงตำแหน่ง รองคณบดีฝ่ายวิจัยและบริการวิชาการ คณะศึกษาศาสตร์ มหาวิทยาลัยเกษตรศาสตร์ (พ.ศ. ๒๕๕๓ - ปัจจุบัน)
- ดำรงตำแหน่ง ผู้ช่วยคณบดีฝ่ายวิจัยและบริการวิชาการ คณะศึกษาศาสตร์ มหาวิทยาลัยเกษตรศาสตร์ (พ.ศ. ๒๕๕๒ - ๒๕๕๓)
- ดำรงตำแหน่ง รองหัวหน้าภาควิชาการศึกษา คณะศึกษาศาสตร์ มหาวิทยาลัยเกษตรศาสตร์ (พ.ศ. ๒๕๕๐ - ๒๕๕๑)
- คณะกรรมการบริหารโครงการหลักสูตรศึกษาศาสตรมหาบัณฑิต สาขาวิชาวิจัยและประเมินผล

(นางศศิชา คุณดิลกจิราญ)
เจ้าพนักงานพัสดุชำนาญงาน



ลงชื่อ.....ผู้ว่าจ้าง ลงชื่อ.....ที่ปรึกษา

ทางการศึกษา ภาคพิเศษ (พ.ศ. ๒๕๕๔ - ๒๕๕๙)

- อาจารย์ประจำและสอนในสาขาวิชาการสอนคณิตศาสตร์ (พ.ศ. ๒๕๔๐ - ปัจจุบัน)
- ประธานกรรมการ กรรมการ หรือคณะทำงานในคณะกรรมการชุดต่างๆ ภายในภาควิชา คณะ และ มหาวิทยาลัย
- ผู้ทรงคุณวุฒิในการพิจารณาผลงานวิชาการให้แก่หน่วยงานต่างๆ เช่น สถาบันส่งเสริมการสอนวิทยาศาสตร์และเทคโนโลยี กรมส่งเสริมการปกครองส่วนท้องถิ่น กระทรวงศึกษาธิการ
- วิทยากรการอบรมเชิงปฏิบัติการเรื่อง การวิจัยในชั้นเรียน การประเมินโครงการ การวัดและการประเมินผลการเรียนรู้ให้แก่ โรงเรียน สถาบัน และหน่วยงานในสังกัดกระทรวงศึกษาธิการ กรมส่งเสริมการปกครองส่วนท้องถิ่น

ผลงานทางวิชาการ

บทความวิจัยตีพิมพ์ในวารสารวิชาการระดับชาติ

วันวิสาข์ จันทร์วาสน์ และ พิภูล เอกวรารงกูร. ๒๕๕๗. การติดตามผลหลักสูตรการพยาบาลเฉพาะทางสาขา การพยาบาลผู้ป่วยที่ได้รับการบำบัดทดแทนไต (สำหรับพยาบาลผู้เชี่ยวชาญไตเทียม) สภาการพยาบาล. วารสารพยาบาล. ๖๗(๓) กรกฎาคม-กันยายน ๒๕๕๗: ๕๖-๖๔.

ลลิตา ธงภักดี สุนทรา โตบัว และพิภูล เอกวรารงกูร. ๒๕๕๗. รูปแบบการพัฒนาปัจจัยที่ส่งเสริมผลิตภาพ การวิจัยของอาจารย์ มหาวิทยาลัยราชภัฏนครราชสีมา. วารสารวิจัยทางการศึกษา คณะศึกษาศาสตร์มหาวิทยาลัยศรีนครินทรวิโรฒ. ๙(๑) สิงหาคม ๒๕๕๗- มกราคม ๒๕๕๘: ๑๑๗-๑๒๘.

พรทพย ไชยใส และ คณะ. ๒๕๕๖. การพัฒนานวัตกรรมการส่งเสริมสมรรถนะครูในองค์กรจัดการเรียนรู้. วารสารการวิจัยสังคมศาสตร์ ประจำปี ๒๕๕๖: ๑๗-๓๓.

จิตต์วิมล คล้ายสุบรรณ บุญเรียง ขจรศิลป์ และพิภูล เอกวรารงกูร. ๒๕๕๖. การพัฒนารูปแบบการประกัน คุณภาพภายในที่มีประสิทธิผลสำหรับสถานศึกษาขนาดเล็กจังหวัดสุพรรณบุรี. วารสารวิจัย ทางการศึกษา คณะศึกษาศาสตร์ มหาวิทยาลัยศรีนครินทรวิโรฒ. ๙(๒) ตุลาคม ๒๕๕๕ - มีนาคม ๒๕๕๖: ๖๑-๗๙.

ณัฐพล ต้นเจริญทรัพย์ บุญเรียง ขจรศิลป์ และพิภูล เอกวรารงกูร. ๒๕๕๖. การพัฒนาแบบตรวจสอบประเมินถูกต้อง การประกันคุณภาพภายในสถานศึกษา ระดับการศึกษาขั้นพื้นฐาน. วารสารวิจัยทางการศึกษา คณะศึกษาศาสตร์ มหาวิทยาลัยศรีนครินทรวิโรฒ. ๙(๒) ตุลาคม ๒๕๕๕- มีนาคม ๒๕๕๖: ๙๕-๑๑๒.

(นางศศิลา คุณดิลกจิราญ)
เจ้าพนักงานพัสดุชำนาญงาน

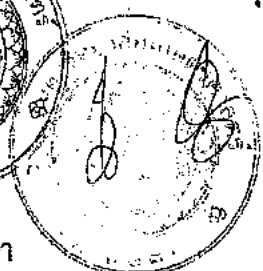

ลงชื่อ.....ผู้ว่าจ้าง ลงชื่อ.....ที่ปรึกษา

งานที่ปรึกษาด้านการวิจัยหรือการบริการวิชาการที่ได้รับ

- ที่ปรึกษาโครงการ รูปแบบการส่งเสริมและพัฒนาศูนย์ความเป็นเลิศ ของครูสภา (พ.ศ. ๒๕๕๕)
- ที่ปรึกษาโครงการ การพัฒนานวัตกรรมการส่งเสริมสมรรถนะครูในการจัดการเรียนรู้ของสำนักงานคณะกรรมการวิจัยแห่งชาติ (พ.ศ. ๒๕๕๕)
- ที่ปรึกษาโครงการ การพัฒนานวัตกรรมการจัดการเรียนการสอนเพื่อส่งเสริมสมรรถนะด้านการประเมิน การเรียนรู้ของนิสิตครู ของสำนักงานคณะกรรมการวิจัยแห่งชาติ (พ.ศ. ๒๕๕๖)
- ที่ปรึกษาโครงการ การพัฒนานวัตกรรมการจัดการเรียนรู้เพื่อพัฒนาทักษะการคิดของผู้เรียนในระดับ การศึกษาขั้นพื้นฐาน (ระดับมัธยมศึกษา) ของสำนักงานคณะกรรมการส่งเสริมการศึกษาเอกชน (พ.ศ. ๒๕๕๖)
- ที่ปรึกษาโครงการ การประเมินโครงการเช่าระบบและพัฒนาห้องคอมพิวเตอร์เพื่อการเรียนรู้สำหรับ โรงเรียนในสังกัดกรุงเทพมหานคร ระยะที่ ๓ ของสำนักงานสำนักการศึกษากรุงเทพมหานคร. (พ.ศ. ๒๕๕๗)
- ที่ปรึกษาโครงการ การพัฒนาและการติดตามผลการทดลองใช้ชุดการจัดการเรียนรู้วิชาคณิตศาสตร์ ระดับประถมศึกษา สำหรับโรงเรียนขนาดเล็ก เนื่องในวโรกาส ๖๐ พรรษา สมเด็จพระเทพรัตนราช สุตดาฯ สยามบรมราชกุมารี ของสถาบันส่งเสริมการสอนวิทยาศาสตร์และเทคโนโลยี (สสวท.) (พ.ศ. ๒๕๕๗)
- ที่ปรึกษาโครงการ การพัฒนาแนวทางการส่งเสริมพฤติกรรมกรรมการสอนของครูการศึกษาขั้นพื้นฐานที่ส่งผลต่อ การพัฒนาผลสัมฤทธิ์ทางการเรียนของครูสภา (พ.ศ. ๒๕๕๗)
- ที่ปรึกษาโครงการพัฒนาระบบการจัดการศึกษาของเทศบาลนครนนทบุรี (การจัดการเรียนการสอนที่เป็น ภาษาอังกฤษในโรงเรียนที่อยู่ภายใต้สังกัดเทศบาลนนทบุรี โดยการบริหารจัดการ Mini English Program และการพัฒนาหลักสูตรภาษาอังกฤษเพื่อการสื่อสาร) (พ.ศ. ๒๕๕๙-๒๕๖๕)
- ที่ปรึกษาโครงการสองภาษา โรงเรียนเทศบาลท่าโขลง ๑ ของเทศบาลเมืองท่าโขลง (พ.ศ. ๒๕๖๐-๒๕๖๒)
- ที่ปรึกษาโครงการสองภาษา โรงเรียนสังกัดเทศบาลคลองตำหรุ (พ.ศ. ๒๕๖๒-๒๕๖๕)
- ที่ปรึกษาโครงการจ้างที่ปรึกษาคำเนินการพัฒนาระบบการจัดการศึกษาภาษาอังกฤษสำหรับโรงเรียนใน สังกัดองค์การบริหารส่วนจังหวัดภูเก็ต (พ.ศ. ๒๕๖๑-๒๕๖๔) สำเนาถูกต้อง
- ที่ปรึกษาโครงการสอนภาษาต่างชาติโดยครูชาวต่างชาติโรงเรียนในสังกัดเทศบาลเมืองปทุมธานี (พ.ศ. ๒๕๖๒-๒๕๖๕) Am
- ที่ปรึกษาโครงการจ้างที่ปรึกษาจัดหาครูชาวต่างชาติพัฒนาหลักสูตรภาษาต่างประเทศสำหรับเทศบาล นครตรัง (พ.ศ. ๒๕๖๒-๒๕๖๕) (นางศศิชา คุณติลกจิรายุ)
เจ้าพนักงานพัสดุชำนาญงาน

หัวหน้าโครงการ

๑. โครงการจ้างที่ปรึกษาติดตามและประเมินผลการเพิ่มศักยภาพแรงงานรองรับ Thailand ๔.๐ ปีงบประมาณ ๒๕๖๑
๒. โครงการประเมินศูนย์บริการนักศึกษาพิการในสถาบันอุดมศึกษา ปีงบประมาณ ๒๕๖๒



ลงชื่อ.....ผู้ว่าจ้าง ลงชื่อ.....ที่ปรึกษา

๓. โครงการพัฒนาภาษาอังกฤษสำหรับครูประจำการ English Booster Days ปีงบประมาณ ๒๕๖๓
๔. โครงการส่งเสริมภาษาต่างประเทศ สำหรับโรงเรียนอนุบาลเทศบาลตำบลบางม่วง ประจำปีงบประมาณ ๒๕๖๓ - ๒๕๖๖
๕. โครงการพัฒนาครู หลักสูตรการพัฒนานวัตกรรมการเรียนรู้สะเต็มศึกษาผ่านกระบวนการวิจัยปฏิบัติการในชั้นเรียนประจำปีงบประมาณ ๒๕๖๓
๖. โครงการจ้างที่ปรึกษาดำเนินการพัฒนาระบบการจัดการศึกษาของเทศบาลนครนครปฐมประจำปีงบประมาณ ๒๕๖๓
๗. การติดตามและประเมินผลโครงการโรงเรียนคุณภาพวิทยาศาสตร์ คณิตศาสตร์ และเทคโนโลยี ตามมาตรฐาน สสวท.ประจำปีงบประมาณ ๒๕๖๓
๘. โครงการจ้างที่ปรึกษาดำเนินการพัฒนาระบบการจัดการศึกษาของเทศบาลนครนครปฐม ประจำปีงบประมาณ ๒๕๖๔
๙. โครงการจ้างที่ปรึกษาดำเนินการพัฒนาระบบการจัดการศึกษาภาษาต่างประเทศของเทศบาลนครสมุทรสาคร ประจำปีงบประมาณ พ.ศ. ๒๕๖๔
๑๐. โครงการจ้างที่ปรึกษาดำเนินการพัฒนาระบบการจัดการศึกษาภาษาต่างประเทศของเทศบาลนครสมุทรสาคร ประจำปีงบประมาณ พ.ศ. ๒๕๖๕
๑๑. โครงการจ้างที่ปรึกษาดำเนินการพัฒนาระบบการจัดการศึกษาภาษาต่างประเทศของเทศบาลนครสมุทรสาคร ประจำปีงบประมาณ พ.ศ. ๒๕๖๖
๑๒. โครงการจ้างที่ปรึกษาจัดหาครูชาวต่างชาติพัฒนาหลักสูตรภาษาต่างประเทศ สังกัดเทศบาลนครตรัง ประจำปีงบประมาณ ๒๕๖๖
๑๓. โครงการจัดการเรียนการสอนภาษาอังกฤษ หลักสูตร Mini English Program (MEP) ประจำปีงบประมาณ ๒๕๖๖
๑๔. โครงการจัดการเรียนการสอนภาษาอังกฤษ หลักสูตร Mini English Program (MEP) ประจำปีงบประมาณ ๒๕๖๖
๑๕. โครงการส่งเสริมภาษาต่างประเทศสำหรับโรงเรียนเทศบาลเสาธงหิน ประจำปีงบประมาณ ๒๕๖๖
๑๖. โครงการส่งเสริมภาษาต่างประเทศสำหรับโรงเรียนเทศบาลเสาธงหิน ประจำปีงบประมาณ ๒๕๖๖
๑๗. การวิจัยและประเมินผลการดำเนินงานโครงการโรงเรียนคุณภาพวิทยาศาสตร์ คณิตศาสตร์ และเทคโนโลยี ตามมาตรฐาน สสวท.
๑๘. โครงการจ้างที่ปรึกษาดำเนินการพัฒนาระบบการจัดการศึกษาภาษาอังกฤษ
โรงเรียนสิริเบญญาลัย สังกัดเทศบาลเมืองปู่เจ้าสมิงพรายประจำปีงบประมาณ พ.ศ. ๒๕๖๖ *Am*
๑๙. โครงการจ้างที่ปรึกษาดำเนินการพัฒนาระบบการจัดการสอนภาษาต่างประเทศโดยครูชาวต่างชาติ (เดิมคือ กิจราย)
สังกัดเทศบาลตำบลเกาะพะงัน ประจำปีงบประมาณ ๒๕๖๖ *เจ้าพนักงานพัสดุชำนาญงาน*
๒๐. โครงการจ้างที่ปรึกษาในการดำเนินการจัดการเรียนการสอนภาษาอังกฤษ
สำหรับโรงเรียนเทศบาลท่าโขลง ๑

สำเนาถูกต้อง



ลงชื่อ.....ผู้ว่าจ้าง ลงชื่อ..... AIR ที่ปรึกษา

หน้าที่ความรับผิดชอบที่มีต่อโครงการ

- วางระบบการทำงาน จัดวางตัวบุคลากรที่รับผิดชอบในแต่ละหน้าที่
- ควบคุม กำกับ ดูแล และตรวจสอบการดำเนินงานของบุคลากรหลัก ผู้สอนชาวต่างประเทศ และบุคลากรสนับสนุน
- กำหนดนโยบาย แนวทางการปฏิบัติ และให้คำปรึกษาแก่คณะทำงานเพื่อความสำเร็จของโครงการ

๒. วิธีการบริหารและวิธีการปฏิบัติงาน

หลักการและเหตุผล

ในยุคศตวรรษที่ ๒๑ การเรียนรู้ภาษาต่างประเทศมีความสำคัญและจำเป็นอย่างยิ่งในชีวิตประจำวัน เนื่องจากเป็นเครื่องมือสำคัญในการติดต่อสื่อสาร การศึกษา การแสวงหาความรู้ การประกอบอาชีพ การสร้างความเข้าใจเกี่ยวกับวัฒนธรรมและวิถีทัศน์ของชุมชนโลก และตระหนักถึงความหลากหลายทางวัฒนธรรมและมุมมองของสังคมโลก นำมาซึ่งมิตรไมตรีและความร่วมมือกับประเทศต่างๆ ช่วยพัฒนา ผู้เรียนให้มีความเข้าใจตนเองและผู้อื่นดีขึ้น เรียนรู้และเข้าใจความแตกต่างของภาษาและวัฒนธรรม ขนบธรรมเนียมประเพณี การคิด สังคม เศรษฐกิจ การเมือง การปกครอง มีเจตคติที่ดีต่อการใช้ภาษาอังกฤษ และใช้ภาษาอังกฤษเพื่อการสื่อสารได้ เข้าถึงองค์ความรู้ต่างๆ ได้ง่ายและกว้างขึ้น และมีวิสัยทัศน์ในการดำเนินชีวิต ดังนั้นการจัดการเรียนรู้ภาษาอังกฤษด้วยกลวิธีที่เหมาะสมและสอดคล้องกับผู้เรียน จึงจำเป็นจะต้องใช้ผู้สอนชาวต่างประเทศที่มาจากประเทศที่ใช้ภาษาอังกฤษเป็นภาษาราชการหรือภาษาหลัก หรือผู้เชี่ยวชาญด้านการสื่อสารภาษาอังกฤษเพื่อปรับพื้นฐาน พัฒนาและส่งเสริมให้การติดต่อสื่อสารเป็นไปอย่างรวดเร็ว และมีประสิทธิภาพมากขึ้น

ปัจจุบันการใช้ภาษาต่างประเทศมีความสำคัญอย่างยิ่งต่อการสื่อสารและการเรียนการสอนในสถานศึกษา ดังนั้น

สถานศึกษาจึงต้องมีส่วนร่วมในการส่งเสริมการเรียนการสอนภาษาสากลเป็นภาษาที่สอง ตั้งแต่ระดับปฐมวัย จนถึงขั้นพื้นฐานเพื่อให้สามารถสื่อสารได้ และเปิดโลกทัศน์การเรียนรู้อย่างกว้างขวางไร้พรมแดนโดยภาษาต่างประเทศ (ภาษาอังกฤษ) เป็นกลุ่มสาระการเรียนรู้พื้นฐานในหลักสูตรการเรียนการสอนของกระทรวงศึกษาธิการที่ผู้เรียนทุกระดับต้องเรียนรู้ แต่เนื่องจากสถานการณ์อันแท้จริงของสถานศึกษา ครูที่ปฏิบัติการสอนภาษา ต่างประเทศ (ภาษาอังกฤษ) ในสถานศึกษายังขาดความชำนาญในการสื่อสาร และทักษะทางภาษาต่างประเทศ (ภาษาอังกฤษ) อย่างถูกต้อง อีกทั้งสถานการณ์ต่างๆ ที่อาจเกิดขึ้นในชีวิตประจำวัน ตามสภาวะการเปลี่ยนแปลงทางสังคมในปัจจุบันซึ่งจะมีการใช้ภาษาต่างประเทศ (ภาษาอังกฤษ) มากขึ้น

ทั้งนี้เพื่อให้การดำเนินการจัดการศึกษาของเทศบาลนครนครปฐมได้รับการพัฒนา จึงได้กำหนดแผนงานสนับสนุน ส่งเสริมการพัฒนาการจัดการศึกษาด้านภาษาต่างประเทศ (ภาษาอังกฤษ) อย่างเป็นระบบ เป็นไปตามมาตรฐานการศึกษาแห่งชาติ สำนักงานการศึกษา ซึ่งรับผิดชอบในการส่งเสริม สนับสนุนให้เด็กได้มีโอกาสเรียนรู้จากประสบการณ์ที่หลากหลาย จึงได้จัดทำโครงการจัดทำหลักสูตรพัฒนาผู้เรียนสู่ความเป็นเลิศ (Mini English Program : MEP) “เป็นสถานศึกษาที่มีการศึกษาลักษณะพิเศษ” ประจำปีงบประมาณ พ.ศ. ๒๕๖๗ ให้แก่สถานศึกษาในสังกัดสำนักงานศึกษาเทศบาลนครนครปฐม ได้แก่ โรงเรียนอนุบาลเทศบาลนครนครปฐม (งานชอุบถัมภ์)

ลงชื่อ.....ผู้ว่าจ้าง

ลงชื่อ.....ที่ปรึกษา

(นางพัสสิยา ชูศักดิ์โลกจิรายุ)
เจ้าพนักงานพัสดุชำนาญงาน

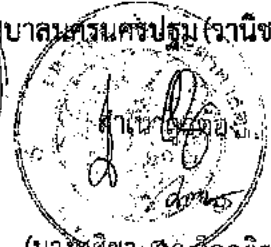

วัตถุประสงค์

- ๑ เพื่อพัฒนาระบบการจัดการศึกษาและการเรียนรู้ภาษาต่างประเทศ (ภาษาอังกฤษ) ของนักเรียนในโรงเรียนอนุบาลเทศบาลนครนครปฐม (วานิชอุปถัมภ์) เทศบาลนครนครปฐม
- ๒ เพื่อส่งเสริมทักษะการเรียนรู้การสอนโดยใช้ภาษาต่างประเทศ (ภาษาอังกฤษ) ให้กับนักเรียน โรงเรียนอนุบาลเทศบาลนครนครปฐม (วานิชอุปถัมภ์) เทศบาลนครนครปฐม
- ๓ เพื่อสร้างเสริมประสบการณ์ในการใช้ภาษาต่างประเทศ (ภาษาอังกฤษ) ในชีวิตประจำวันให้กับนักเรียน และครูโรงเรียนอนุบาลเทศบาลนครนครปฐม (วานิชอุปถัมภ์) เทศบาลนครนครปฐม โดยครูสอนภาษาต่างประเทศ (ภาษาอังกฤษ)

ขอบเขตการทำงานของที่ปรึกษา

ที่ปรึกษาจะต้องดำเนินการตามรายละเอียดต่อไปนี้

๑ ประสานงานเพื่อจัดหาผู้สอนชาวต่างประเทศหรือกลุ่มประเทศเจ้าของภาษาที่มีคุณวุฒิ คุณสมบัติเหมาะสมตามระเบียบข้อปฏิบัติของกระทรวงศึกษาธิการและตามที่คุรุสภากำหนด และจัดอบรมให้แก่ผู้สอนชาวต่างประเทศภายใต้ “โครงการพัฒนาทักษะการจัดการเรียนรู้ให้แก่ผู้สอนชาวต่างประเทศสำหรับนักเรียนไทย” ก่อนเปิดภาคเรียน เพื่อเตรียมความพร้อมตามความต้องการของเทศบาลนครนครปฐม ให้แก่ผู้สอนชาวต่างประเทศที่จะจัดการเรียนการสอนในสถานศึกษาสังกัดสำนักงานการศึกษา คือ โรงเรียนอนุบาลเทศบาลนครนครปฐม (วานิชอุปถัมภ์) ในภาคเรียนที่ ๒ ปีการศึกษา ๒๕๖๖ จำนวน ๒ คน

๒ ดำเนินการจัดการเรียนการสอนตามปกติโดยหากเกิดเหตุการณ์ที่ไม่ปกติ เช่น การแพร่ระบาดของโรคโควิด-๑๙ หรือภัยพิบัติทางธรรมชาติหรือเหตุการณ์ไม่สงบในบ้านเมือง อาจจัดการเรียนการสอนแบบออนไลน์หรือแบบผสมผสานหรือบูรณาการจัดการเรียนรู้ตามที่สถานศึกษาหรือเทศบาลนครนครปฐมกำหนด

๓ จัดทำแบบประเมินความสามารถทางวิชาการ (KU-TEST) เพื่อใช้ประเมินผลการเรียนรู้ของผู้เรียนในแต่ละภาคเรียน โดยทำการทดสอบในรายวิชาภาษาอังกฤษ วิทยาศาสตร์ และคณิตศาสตร์ หากเกิดเหตุการณ์ที่ไม่ปกติ เช่น การแพร่ระบาดของโรคโควิด-๑๙ หรือภัยพิบัติทางธรรมชาติหรือเหตุการณ์ไม่สงบในบ้านเมือง อาจทำการทดสอบแบบออนไลน์หรือแบบผสมผสานตามที่สถานศึกษา หรือเทศบาลนครนครปฐมกำหนด

๔ ทำการนิเทศและติดตามการจัดการเรียนการสอนของผู้สอนชาวต่างประเทศที่ประจำอยู่ในสถานศึกษา ภาคเรียนละ ๒ ครั้งต่อผู้สอนชาวต่างประเทศ ๑ คน ทั้งนี้หากเกิดเหตุการณ์ไม่ปกติ เช่น การแพร่ระบาดของโรคโควิด-๑๙ หรือภัยพิบัติทางธรรมชาติหรือเหตุการณ์ไม่สงบในบ้านเมือง อาจใช้การนิเทศแบบออนไลน์หรือแบบผสมผสานหรือบูรณาการจัดการเรียนรู้ตามที่สถานศึกษาหรือเทศบาลนครนครปฐมกำหนด

๕ นำผลที่ได้รับจากการนิเทศและติดตามผลมาปรับปรุงและพัฒนาการจัดการเรียนการสอนครั้งต่อไป

๖ ที่ปรึกษาต้องจัดหาผู้สอนชาวต่างประเทศที่มีคุณสมบัติดังนี้

๖.๑) จัดหาผู้สอนชาวต่างประเทศ ในภาคเรียนที่ ๒ ปีการศึกษา ๒๕๖๖ จำนวน ๒ คน เพื่อจัดการเรียนการสอนในสถานศึกษาสังกัดสำนักงานการศึกษา เทศบาลนครนครปฐม ได้แก่ โรงเรียนอนุบาลเทศบาลนครนครปฐม (วานิช-อุปถัมภ์)

๖.๒) เป็นชาวต่างประเทศที่ใช้ภาษาอังกฤษเป็นภาษาราชการหรือภาษาแม่ หรือภาษาในชีวิตประจำวัน

๖.๓) สำเร็จการศึกษาไม่ต่ำกว่าระดับปริญญาตรี



ลงชื่อ.....ผู้ว่าจ้าง

ลงชื่อ.....

ที่ปรึกษา

(นางศศิษา คุณตลกจิรายุ)
เจ้าพนักงานพัสดุชำนาญงาน

- ๖.๔) มีบุคลิกภาพและคุณลักษณะของความเป็นครู
- ๖.๕) มีเอกสารแสดงการเข้าประเทศไทยโดยถูกต้องตามกฎหมาย
- ๖.๖) มีการตรวจเช็คประวัติอาชญากรรมจากสำนักงานตำรวจแห่งชาติของไทย ของผู้สอนชาวต่างประเทศ

๖.๗) มี Work permit หลังจากเริ่มทำการสอน ภายใน ๙๐ วัน

๗ กรณีผู้สอนชาวต่างประเทศที่เข้ามาสอนในสถานศึกษา ที่ได้รับอนุญาตให้เข้ามาดำเนินการไม่สามารถสอนได้ตามปกติ เช่น กรณีเจ็บป่วย หรือติดภารกิจต่างๆ ทางที่ปรึกษาต้องจัดหาคนมาสอนแทนหรือให้ผู้สอนชาวต่างประเทศสอนชดเชยในชั่วโมงที่ขาดหายไป

๘ จำนวนชั่วโมงสอน และหรือการจัดกิจกรรมร่วมกับผู้สอนชาวต่างประเทศให้ตกลงกับทางสถานศึกษา โดยทำการสอน/กิจกรรมที่มอบหมายไม่ต่ำกว่า ๑๘ ชั่วโมงและไม่เกิน ๒๐ ชั่วโมงต่อสัปดาห์

ขอบเขตการทำงานของผู้สอนชาวต่างประเทศ

ภารกิจหลักของผู้สอนชาวต่างประเทศ

- ๑ ปฏิบัติการสอนที่สถานศึกษาในสังกัดสำนักงานการศึกษา เทศบาลนครนครปฐม ดังนี้

โรงเรียนอนุบาลเทศบาลนครนครปฐม (วานิชอุปถัมภ์)

ระดับชั้นอนุบาล หลักสูตร Mini English Program (MEP)

วิชาบูรณาการ

- ชั้นอนุบาล ๒ มี ๑ ห้องเรียน

- ชั้นอนุบาล ๓ มี ๑ ห้องเรียน

๒ อยู่ประจำการที่สถานศึกษาตั้งแต่เวลา ๐๗.๓๐ - ๑๖.๓๐ น. เว้นวันหยุด เสาร์ - อาทิตย์ วันหยุดราชการ วันหยุดปิดภาคเรียน และวันหยุดอื่นๆ ที่สถานศึกษากำหนด

๓ สามารถยืดหยุ่นและปรับตัวในทุกลักษณะการทำงาน มีความเป็นมิตร และสุภาพต่อเพื่อนร่วมงาน

๔ แต่งกายสุภาพโดยสุภาพบุรุษสวมเสื้อเชิ้ต กางเกงสีสุภาพ และรองเท้าหุ้มส้น สุภาพสตรีสวมเสื้อ กระโปรงสุภาพ และรองเท้าหุ้มส้น กรณีมีงานพิธีให้แต่งกายแบบสากลนิยม ยกเว้นกรณีที่สถานศึกษากำหนดเป็นอย่างอื่น

๕ ผู้สอนชาวต่างประเทศปรับเปลี่ยนการจัดการเรียนการสอน การจัดกิจกรรมเสริมหลักสูตรตามสถานการณ์ปัจจุบัน โดยผ่านช่องทางออนไลน์หรือแบบผสมผสานตามที่สถานศึกษาหรือเทศบาลนครนครปฐมกำหนด หากเกิดเหตุการณ์ที่ไม่ปกติ เช่น การแพร่ระบาดของโควิด ๑๙ หรือภัยพิบัติทางธรรมชาติหรือเหตุการณ์ความ ไม่สงบของบ้านเมือง

๖ เข้าร่วมทุกกิจกรรมที่สถานศึกษากำหนด

๗ ฝึกซ้อมภาษาอังกฤษเพิ่มทักษะให้แก่นักเรียน เพื่อเข้าร่วมการแข่งขันทักษะทางวิชาการทั้งในและนอกสถานที่ทุกรายการที่สถานศึกษาเข้าร่วมการแข่งขัน

๘ จัดเตรียมการสอนล่วงหน้าเป็นรายสัปดาห์ รวมทั้งจัดหาสื่อประกอบการเรียนการสอนตามความเหมาะสม

๙ จัดกิจกรรมเสริมหลักสูตรให้กับสถานศึกษาซึ่งดำเนินการสอนโดยผู้สอนชาวต่างประเทศ เช่น

๑) Morning Talk การฝึกพูดภาษาอังกฤษยามเช้าเพื่อส่งเสริมให้นักเรียนได้ฝึกทักษะการฟังการพูดภาษาต่างประเทศ (ภาษาอังกฤษ) หลังเข้าแถวเคารพธงชาติ สิ้นสุดที่ ๑๐.๐๐ น.

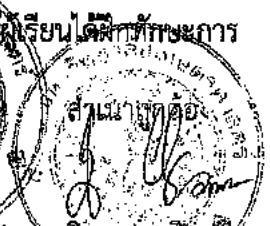

ลงชื่อ.....ผู้ว่าจ้าง ลงชื่อ.....ที่ปรึกษา (นางศุภิษา คุณผลกิจวิบูลย์) เจ้าพนักงานพิเศษชำนาญงาน

๒) Morning Greeting การต้อนรับหน้าประตูสถานศึกษาโดยผู้สอนชาวต่างประเทศ เพื่อทักทายนักเรียน ผู้ปกครองในตอนเช้า สัปดาห์ละ ๑ ครั้ง (เริ่มเวลา ๐๗.๐๐ น.)

๓) Extra Classroom การพัฒนาศักยภาพความสามารถด้านการใช้ภาษาต่างประเทศ (ภาษาอังกฤษ) เพื่อพัฒนาการสื่อสารของบุคลากร ผู้เรียน หรือคณาจารย์ สัปดาห์ละ ๑ ครั้ง

(โดยสามารถนับเป็นภาระงานนอกจากการสอนปกติ เพื่อให้มีจำนวนชั่วโมงการสอน ไม่น้อยกว่า ๑๘ ชั่วโมงและไม่เกิน ๒๐ ชั่วโมงต่อสัปดาห์)

๑๐ ดำเนินการวัดและประเมินผลการเรียนรู้รายวิชาที่สอน รวมทั้งจัดทำเอกสารที่เกี่ยวข้อง ส่งฝ่ายวิชาการของสถานศึกษา



ลงชื่อ *[Signature]* ผู้ว่าจ้าง ลงชื่อ *[Signature]* ที่ปรึกษา

สำเนาถูกต้อง

[Signature]
(นางศศิชา คุณติลกจิราย)
เจ้าพนักงานพัสดุชำนาญงาน



โครงการจัดทำหลักสูตรพัฒนาผู้เรียนสู่ความเป็นเลิศ (Mini English Program: MEP) "เป็นสถานศึกษาที่มีการศึกษาศึกษาทักษะพิเศษ" ของเทศบาลนครปทุม ประจําปีงบประมาณ พ.ศ. ๒๕๖๗

ระยะเวลาการดำเนินการ

ภาคเรียนที่ ๒ ปีการศึกษา ๒๕๖๖ (ตั้งแต่วันที่ ๑ พฤศจิกายน ๒๕๖๖ ถึงวันที่ ๓๑ มีนาคม ๒๕๖๗)

ตารางที่ ๑ ระยะเวลาดำเนินการของโครงการ

ลำดับ	ขั้นตอน/กิจกรรม	ต.ค. ๒๕๖๖	พ.ย ๒๕๖๖	ธ.ค. ๒๕๖๖	ม.ค. ๒๕๖๗	ก.พ. ๒๕๖๗	มี.ค. ๒๕๖๗
๑	ยื่นข้อเสนอและทำสัญญาจ้างที่ปรึกษา						
๒	ประชุมเพื่อเตรียมความพร้อมให้แก่ผู้สอน ชาวต่างประเทศ ก่อนเปิดภาคเรียน						
๓	จัดทำโครงสร้างการจัดการเรียนรู้และแนวการจัดกิจกรรม การเรียนรู้การสอน Mini English Program : MEP (หลักสูตรบูรณาการสำหรับอนุบาล)						
๔	ผู้สอนชาวต่างประเทศทำการสอน/กิจกรรมภายในโรงเรียน						
๕	ทดสอบความสามารถทางวิชาการ (ก่อนเรียน)						
๖	ทดสอบความสามารถทางวิชาการ (หลังเรียน)						
๗	นิเทศผู้สอนชาวต่างประเทศ						
๘	ส่งรายงานผลความก้าวหน้าการดำเนินงาน ฉบับที่ ๑						
๙	ส่งรายงานผลความก้าวหน้าการดำเนินงาน ฉบับที่ ๒						

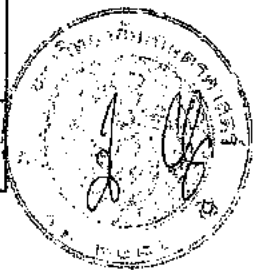

สำเนาถูกต้อง

(นางศศิชา คุณศิริจิรายุ,
เจ้าพนักงานพัสดุชำนาญงาน

[Signature]

ลงชื่อ.....ผู้ว่าจ้าง ลงชื่อ.....ที่ปรึกษา

โครงการจัดทำหลักสูตรพัฒนาผู้เรียนสู่ความเป็นเลิศ
(Mini English Program: MEP) "เป็นสถาบันศึกษาที่มีการศึกษาพิเศษพิเศษ"
ของเทศบาลนครปทุม ประจําปีงบประมาณ พ.ศ. ๒๕๖๗

ตารางที่ ๒ แผนระยะเวลาการปฏิบัติงานของบุคลากร

ลำดับ ที่	ตำแหน่ง	ระยะเวลาในการดำเนินการ				จำนวน (เดือน)
		พ.ย. ๒๕๖๖	ธ.ค. ๒๕๖๖	ม.ค. ๒๕๖๗	ก.พ. ๒๕๖๗	
บุคลากรหลัก						
๑	หัวหน้าโครงการ					๕
ผู้สอนชาวต่างประเทศ (๒ คน)						
๑	ผู้สอนชาวต่างประเทศ (๒ คน)					๕

สำเนาถูกต้อง

(นางศศิชา คุณพิภกรวิธยา)
เจ้าพนักงานพัสดุชำนาญงาน



ลงชื่อ.....ผู้ว่าจ้าง ลงชื่อ.....
118

ทวีเกียรติ

การติดตามและรายงานความก้าวหน้า

ที่ปรึกษาจัดทำรายงานความก้าวหน้าในการดำเนินการเสนอให้กับเทศบาลนครนครปฐม

ตารางที่ ๓ แผนการติดตามและรายงานความก้าวหน้า

รายละเอียดเนื้อหา	กำหนดเวลาส่งรายงาน
<p>๑. ที่ปรึกษาจัดทำรายงานความก้าวหน้า ฉบับที่ ๑ มีรายละเอียดเนื้อหา ดังต่อไปนี้</p> <ul style="list-style-type: none"> - ผังอบรมและพัฒนาการจัดการเรียนรู้ให้กับผู้สอนชาวต่างประเทศ ก่อนเปิดภาคเรียนที่ ๒ ปีการศึกษา ๒๕๖๖ - ผู้สอนชาวต่างประเทศปฏิบัติหน้าที่ภายในโรงเรียนและส่งใบลงชื่อปฏิบัติหน้าที่ - นิเทศผู้สอนชาวต่างประเทศ ครั้งที่ ๑ (ช่วงเดือนพฤศจิกายน ถึง เดือนธันวาคม ๒๕๖๖) ภาคเรียนที่ ๒ ปีการศึกษา ๒๕๖๖ - ทดสอบความสามารถของผู้เรียน Pre-test ภาคเรียนที่ ๒ ปีการศึกษา ๒๕๖๖ 	ภายในวันที่ ๒๙ ธันวาคม ๒๕๖๖
<p>๒. ที่ปรึกษาจัดทำรายงานความก้าวหน้า ฉบับที่ ๒ มีรายละเอียด เนื้อหาดังต่อไปนี้</p> <ul style="list-style-type: none"> - ผู้สอนชาวต่างประเทศปฏิบัติหน้าที่ภายในโรงเรียนและส่งใบลงชื่อปฏิบัติหน้าที่ - นิเทศผู้สอนชาวต่างประเทศ ครั้งที่ ๒ (ช่วงเดือนมกราคม ถึง เดือนกุมภาพันธ์ ๒๕๖๗) ภาคเรียนที่ ๒ ปีการศึกษา ๒๕๖๖ - ทดสอบความสามารถของผู้เรียน Post-test ภาคเรียนที่ ๒ ปีการศึกษา ๒๕๖๖ 	ภายในวันที่ ๓๑ มีนาคม ๒๕๖๗

๓. จำนวนบุคลากรที่ร่วมงาน

บุคลากรที่ร่วมงานประกอบด้วย บุคลากรหลัก บุคลากรสนับสนุน และผู้สอนชาวต่างประเทศ มีรายละเอียดดังนี้

ชื่อ-นามสกุล	ตำแหน่ง/ สังกัด	คุณวุฒิทางการศึกษา	ประสบการณ์ (ปี)
บุคลากรหลัก			
๑. ผศ.ดร.พิบูล เอกวรารังกูร	หัวหน้าโครงการ	ปริญญาเอก	๒๕ ปี
ผู้สอนชาวต่างประเทศ			
๑. ครูผู้สอนชาวต่างประเทศ จำนวน ๒ คน	ครูผู้สอนชาวต่างประเทศประจำโรงเรียนอนุบาลเทศบาลนครนครปฐม (วานิชอุปถัมภ์)	ปริญญาตรี	-

โดยบุคลากรหลักและบุคลากรสนับสนุนมีผลงานและประสบการณ์ดังที่
หมายเหตุ ในส่วนของผลงานและประสบการณ์ของหัวหน้าโครงการและที่ปรึกษาโครงการขอเป็นตัวอย่างผลงานและ
ประสบการณ์ของที่ปรึกษา



ลงชื่อ.....ผู้ว่าจ้าง ลงชื่อ.....ที่ปรึกษา

ภาคผนวก

บริบทและการจัดการศึกษาด้านภาษาของมหาวิทยาลัยเกษตรศาสตร์

มหาวิทยาลัยเกษตรศาสตร์เป็นมหาวิทยาลัยในกำกับของรัฐที่มีความพร้อมด้านการจัดการศึกษาในสาขาวิชาต่างๆ ให้แก่คนในชาติ โดยวิทยาเขตบางเขนมีหน่วยงานประกอบด้วย ๑๕ คณะ ๑ วิทยาลัย ซึ่ง ๒ คณะที่เกี่ยวข้องกับการจัดการศึกษาและการสอนภาษา คือคณะศึกษาศาสตร์ และคณะมนุษยศาสตร์ โดยคณะศึกษาศาสตร์ ประกอบด้วย ภาควิชาการศึกษา ภาควิชาพลศึกษา ภาควิชาจิตวิทยาการศึกษาและการแนะแนว ภาควิชาเทคโนโลยีการศึกษา และภาควิชาอาชีวศึกษา และโรงเรียนสาธิตแห่งมหาวิทยาลัยเกษตรศาสตร์ ศูนย์วิจัยและพัฒนาการศึกษา และในส่วนของคณะมนุษยศาสตร์ ประกอบด้วย ภาควิชานิเทศศาสตร์และสารสนเทศศาสตร์ ภาควิชาปรัชญาและศาสนา ภาควิชาภาษาต่างประเทศ ภาควิชาภาษาไทย ภาควิชาภาษาศาสตร์ ภาควิชาวรรณคดี ภาควิชาศิลปอาชีพ ภาควิชาดนตรี และภาควิชาภาษาตะวันออก ซึ่งมีรายละเอียดดังนี้



ลงชื่อ *[Signature]* ผู้ว่าจ้าง

ลงชื่อ *[Signature]* ที่ปรึกษา

สำเนาถูกต้อง

[Signature]
(นางศศิชา คุณติลลจิริยา)
เจ้าพนักงานพัสดุทำนาฏงาน



ข้อมูลการจัดการศึกษาของคณะมนุษยศาสตร์ มหาวิทยาลัยเกษตรศาสตร์

ประวัติ วิทยาลัยมนุษยศาสตร์



ประวัติ



คณะมนุษยศาสตร์ ก่อตั้งเมื่อวันที่ 17 สิงหาคม 2524 เป็นคณะลำดับที่ 17 ของมหาวิทยาลัยเกษตรศาสตร์ ตามประกาศกระทรวงมหาดไทยเรื่องโอนส่วนราชการในมหาวิทยาลัยเกษตรศาสตร์ พ.ศ. 2524 กำหนดจัดคณะมนุษยศาสตร์เป็น ส่วนราชการ 1 ใน 17 ส่วนราชการของมหาวิทยาลัยเกษตรศาสตร์

พ.ศ. 2524 คณะมนุษยศาสตร์ได้รับโอนส่วนราชการจากส่วนราชการเดิมของมหาวิทยาลัยเกษตรศาสตร์ และโอนบุคลากรจากส่วนราชการเดิม 3 ภาควิชา ได้แก่ ภาควิชาภาษา ภาควิชาภาษาต่างประเทศ ภาควิชาครุศาสตร์ และภาควิชาวรรณคดี แยกตามกิ่งได้รับโอนจาก วิทยาลัยเกษตรศาสตร์ตามวาระของคำสั่งคณะที่ 1 ภาควิชา และคำสั่งคณะที่ 3 ภาควิชา โอน ภาควิชา บรรณารักษศาสตร์ ภาควิชาศิลปนิพนธ์ และภาควิชาศิลปนิเทศ รวมโอนบุคลากรทั้งหมด จำนวนรวม 7 ภาควิชา พ.ศ. 2536 จัดตั้งศูนย์ภาษา มหาวิทยาลัยเกษตรศาสตร์ เพื่อรับผิดชอบงานภาษาต่างประเทศที่คณะฯ รับผิดชอบ พ.ศ. 2537 แยกภาควิชาภาษาต่างประเทศ เป็น 2 ภาควิชา คือ ภาควิชาภาษาต่างประเทศ และภาควิชาภาษาไทย ให้อัตรา วิชาเพิ่มขึ้นเป็น 8 ภาควิชา

พ.ศ. 2540 จัดตั้งศูนย์ภาษา ๕ หน่วยงานของคณะมนุษยศาสตร์ ๖ หน่วยงาน ได้แก่ คณะกรรมาธิการส่งเสริมภาษาต่างประเทศ วิทยาลัยเกษตรศาสตร์ มหาวิทยาลัยเกษตรศาสตร์ และคณะมนุษยศาสตร์ วิทยาลัยเกษตรศาสตร์ ซึ่งศูนย์ภาษา ๕ หน่วยงานดำเนินการสนับสนุนการเรียนการสอนภาษาต่างประเทศและงานวิจัยที่เกี่ยวข้องกับ ภาษาและวัฒนธรรมจีน รวมทั้งมีศูนย์แปลภาษาจีนและภาษาอังกฤษ "HSK" (Hanyu Shuiping Kaooshi)

พ.ศ. 2549 คณะมนุษยศาสตร์ มหาวิทยาลัยเกษตรศาสตร์ ได้มีมติจัดตั้งศูนย์ภาษาจีนและวัฒนธรรมภาษาจีน มหาวิทยาลัยเกษตรศาสตร์ เพื่อดำเนินการวิจัยและพัฒนาวิจัย พัฒนาและจัดการเรียนการสอน วัฒนธรรมของคณะมนุษยศาสตร์ ทั้งในระดับภาคและระดับนานาชาติภายใต้การกำกับดูแลของคณะมนุษยศาสตร์ มีศูนย์ภาษาจีนและวัฒนธรรมภาษาจีนเป็นหน่วยงานหลักในการดำเนินงานวิจัยและพัฒนาการเรียนการสอนภาษาจีน

พ.ศ. 2552 คณะมนุษยศาสตร์ มหาวิทยาลัยเกษตรศาสตร์ ได้ดำเนินการโอนส่วนราชการของ ภาควิชาศิลปนิพนธ์และภาควิชาศิลปนิเทศ จากมหาวิทยาลัยเกษตรศาสตร์ และโอนบุคลากรจากภาควิชาดังกล่าวเป็น ๖ ภาควิชาเพิ่มขึ้น

พ.ศ. 2553 คณะมนุษยศาสตร์ ได้มีมติโอนงานบริหารงานด้านศิลปวัฒนธรรมและงานด้านภาษาจีนจากศูนย์ภาษาจีน มหาวิทยาลัยเกษตรศาสตร์ ให้มาขึ้นกับคณะมนุษยศาสตร์ ใช้หน่วยงานนี้รับผิดชอบงานด้านศิลปวัฒนธรรมและงานด้านภาษาจีน

พ.ศ. 2555 แยกภาควิชาภาษาจีน เป็น ๒ ภาควิชาภาษาจีน ๒ ภาควิชาภาษาจีนและวัฒนธรรมภาษาจีน และจัดตั้งเป็น "ภาควิชาภาษาจีนและวัฒนธรรม" ซึ่งนอกจากจะรับผิดชอบงานด้านภาษาจีนและวัฒนธรรมภาษาจีน ยังได้ดำเนินการด้านภาษาจีนและวัฒนธรรมภาษาจีน และดำเนินการด้านศิลปวัฒนธรรมและงานด้านภาษาจีน

รายนามคณบดีคณะมนุษยศาสตร์ (ตลอดชีพปัจจุบัน)

1. ดร. กัญญา	อิมลาวงเซ่	พ.ศ. 2524-พ.ศ. 2527
2. อาจารย์สิงห์ทอง	พรดิษ	พ.ศ. 2527-พ.ศ. 2535
3. ดร. สิริลักษณ์	สันศักดิ์	พ.ศ. 2535-พ.ศ. 2538
4. ดร. ทัศนีย์	นงนิตย์	พ.ศ. 2538-พ.ศ. 2543
5. ดร. เมธี	อุบลรัตน์	พ.ศ. 2543-พ.ศ. 2550
6. ดร. อรุณรัตน์	อรรณพ	พ.ศ. 2550-พ.ศ. 2555

ถูกต้อง

ประวัติคณะมนุษยศาสตร์



(นางศศิชา คุณศิริกราย)
เจ้าพนักงานพัสดุชำนาญงาน

ตั้งชื่อ... ผู้ว่าจ้าง... ลงชื่อ... ที่ปรึกษา

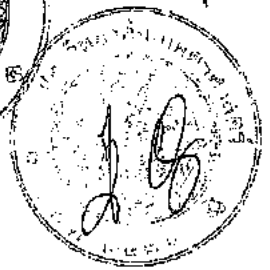

#วิทยาลัย-พันธกิจ-ปรัชญา



มหาวิทยาลัยนครปฐม
สกลนครราชวิทยาลัย
Sakon Nakhonrajavidyalaya University

หน้าแรก

เกี่ยวกับคณะ

บุคลากร

ข่าวสาร

งานวิจัย

ติดต่อเรา

ประวัติคณะมนุษยศาสตร์ | วิทยาลัย พันธกิจ ปรัชญา | ความเป็นอยู่บริหาร



ปรัชญา ปณิธาน วิสัยทัศน์ พันธกิจ และวัตถุประสงค์ (เริ่มในปี พ.ศ. 2556)

ปรัชญา

สกลนครราชวิทยาลัยสร้างการนำสืบชีวิตอย่างยั่งยืน

ปณิธาน

คณะมนุษยศาสตร์มุ่งผลิตบัณฑิตให้มีคุณภาพ เตรียมพร้อมด้วยศักยภาพพร้อมด้วย พร้อมรับการเปลี่ยนแปลงของสังคมโลก ที่
วิจิตรสวยงาม เป็นที่ภาคภูมิใจคุณธรรม จริยธรรม เป็นแบบอย่างที่ดีแก่สังคม อนุรักษ์ สืบสาน และพัฒนาทรัพยากรอันล้ำค่าของ
ชาติ

วิสัยทัศน์ (Vision)

คณะมนุษยศาสตร์ มหาวิทยาลัยนครราชวิทยาลัย มุ่งสู่การเป็นต้นแบบของกิจการศึกษาระดับบัณฑิตยศึกษาระดับนานาชาติ เพื่อการพัฒนา
แบบองค์รวมในระดับภูมิภาคเอเชีย

พันธกิจ (Mission)

1. ผลิตบัณฑิต มหะบัณฑิต และคุณครูบัณฑิตสาขามนุษยศาสตร์ที่มีคุณภาพพร้อมรับการเปลี่ยนแปลงของโลกใน ยุคศตวรรษที่ 21 และผลิต ทรัพยากรในภาวะแข่งขันในระดับสากล
2. เสริมสร้างโลกทัศน์ให้แก่บัณฑิตในสาขาวิชาต่างๆ ส่งเสริมหาวิชาใหม่มาศึกษาค้นคว้าวิจัยเพื่อพัฒนาระบบการศึกษาระดับบัณฑิตยศึกษาระดับนานาชาติ
3. วิจัยและสร้างองค์ความรู้ในสาขามนุษยศาสตร์ที่มีคุณภาพและตอบสนองความต้องการของสังคมในระดับสากล
4. เผยแพร่องค์ความรู้ในสาขามนุษยศาสตร์สู่สังคมเพื่อพัฒนาให้มีคุณภาพและสร้างสังคมแห่งการเรียนรู้ตลอดชีวิตอย่างยั่งยืน
5. พัฒนาบุรุษ และสร้างสรรคัลเมืองที่ดีมีวัฒนธรรมและภูมิปัญญาไทยให้เป็นที่ชื่นชมทั่วโลก

วิสัยทัศน์มหาวิทยาลัยนครราชวิทยาลัย : มหาวิทยาลัยนครราชวิทยาลัย เป็นมหาวิทยาลัยที่มีความเป็นเลิศทางวิชาการระดับนานาชาติ มีผลงานวิจัยในระดับสากล เป็นแกนนำในสหประชาชาติมีคุณภาพ เพื่อพัฒนาชีวิตคนอย่างยั่งยืน และให้
อำนาจต่อของในประชาคมโลก

สำเนาถูกต้อง

ปรัชญา ปณิธาน วิสัยทัศน์ พันธกิจ ของคณะมนุษยศาสตร์



ศาสตราจารย์ ดร. คุณศิริกัญญา
ผู้อำนวยการ
งานพัฒนาระบบงาน

ลงชื่อ.....ผู้ว่าจ้าง

ลงชื่อ.....ที่ปรึกษา



โครงการจัดทำหลักสูตรพัฒนาผู้เรียนสู่ความเป็นเลิศ (Mini English Program: MEP) "เป็นสถานศึกษาที่มีการศึกษาลักษณะพิเศษ" ของเทศบาลนครนครปฐม ประจำปีงบประมาณ พ.ศ. ๒๕๖๗



หน้าแรก | เกี่ยวกับคณะฯ | หลักสูตร | ข่าวสาร | ติดต่อเรา | English

หน่วยงาน[ภาควิชา/สำนัก/สถาบัน/ศูนย์/โครงการหลักสูตร]

ภาควิชา สำนัก/สถาบัน ศูนย์ โครงการหลักสูตร

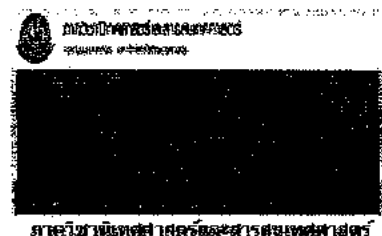

ภาควิชาบริหารศาสตราจารย์พิเศษเสนาบดี



ภาควิชาปรัญญาเกษตรศาสตร์

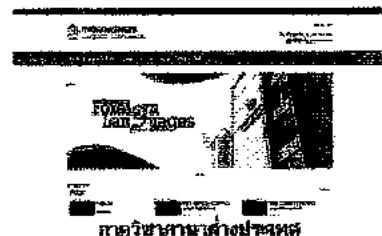

ภาควิชานานาชาติสัตวศาสตร์



ภาควิชาภาษาไทย

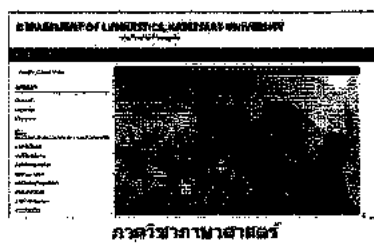

ภาควิชาภาษาต่างประเทศ

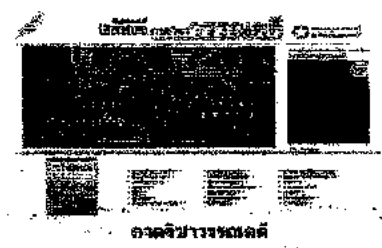

ภาควิชาบริหารการศึกษา

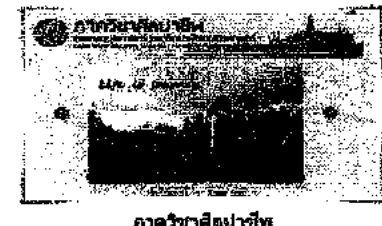

ภาควิชาศิลปศึกษา



ภาควิชาดนตรี



ภาควิชาภาษาและวัฒนธรรม

ภาควิชาที่จัดการเรียนการสอนในคณะมนุษยศาสตร์

สำเนาถูกต้อง



นางสาว ศิริมา คุณศิริกร (นางสาวศิริมา คุณศิริกร) รองอธิการบดีฝ่ายบริหาร

ลงชื่อ.....ผู้ว่าจ้าง..... ลงชื่อ..... 2/16..... ที่ปรึกษา





กิจกรรม	ภาควิชาภาษาต่างประเทศ	Quick Links
<p>กิจกรรมก่อนเข้า</p>	<p>วิสัยทัศน์ (Vision) ภาควิชาภาษาต่างประเทศ มีความเป็นเลิศในการสอนนักศึกษาให้มีความรู้ด้านภาษาและวัฒนธรรมอันดีของวัฒนธรรมไทยและวัฒนธรรมต่างประเทศในการพัฒนาบัณฑิตที่มีความรู้คู่คุณธรรม และเป็นผู้นำในทางวิชาการและการเรียนรู้ด้วยตนเองอย่างมีประสิทธิภาพ</p> <p>ปรัชญา (Philosophy) ภาควิชาภาษาต่างประเทศ มีปรัชญาในการส่งเสริมการศึกษาก็เพื่อเสริมสร้างให้เกิดมีความพร้อมทั้งทางด้านสติปัญญา วิชาการและคุณธรรม และสามารถนำองค์ความรู้ไปประยุกต์ใช้เพื่อประโยชน์ของส่วนรวม และพร้อมที่จะนำองค์ความรู้ไปเป็นบัณฑิตที่พร้อมไปรับใช้ชาติ</p> <p>ปณิธาน (Pledge) ภาควิชาภาษาต่างประเทศ ยึดมั่นยึดมั่นที่จะพัฒนาบัณฑิตที่มีความรู้และพร้อมที่จะรับใช้ชาติ สามารถปรับตัวให้ทันกับสังคมที่เปลี่ยนแปลงและสามารถนำองค์ความรู้จากการเรียนการสอนไปเป็นบัณฑิตที่พร้อมไปรับใช้ชาติและสังคม</p> <p>พันธกิจ (Mission) ภาควิชาภาษาต่างประเทศ ยึดมั่นที่จะพัฒนาบัณฑิตที่มีความรู้คู่คุณธรรม พร้อมที่จะรับใช้ชาติ และสามารถนำองค์ความรู้ไปประยุกต์ใช้เพื่อประโยชน์ของส่วนรวม และพร้อมที่จะนำองค์ความรู้ไปเป็นบัณฑิตที่พร้อมไปรับใช้ชาติ</p> <p>ค่านิยมหลัก (Core Values) เป็นเลิศในวิชาการ จิตใจพร้อมด้วยคุณธรรม คุณธรรมนำความรู้ นำคุณธรรม</p> <p>คุณลักษณะ (Character) มุ่งเน้นการให้ความสำคัญกับภาษาต่างประเทศ วัฒนธรรมและการบูรณาการศาสตร์ต่างๆ ของแต่ละสังคม สังคมวิชาการสู่สังคมอันมีคุณธรรมนำวิชาการอย่างยั่งยืน พร้อมที่จะปรับตัวให้ทันกับสังคมที่เปลี่ยนแปลงและพร้อมที่จะนำองค์ความรู้ไปเป็นบัณฑิตที่พร้อมไปรับใช้ชาติ</p>	<p>▶ Course Syllabus</p> <p>▶ KU Website</p> <p>▶ Gallery</p> <p>▶ KU SALL</p>



วิทยาลัยฯ ปรัชญา ปณิธาน พันธกิจ ค่านิยมหลัก และคุณลักษณะของภาควิชาภาษาต่างประเทศ



สำเนาถูกต้อง

(นางศศิษา คุณดีลภจิรายุ)
เจ้าพนักงานบริหารงานนโยบาย

ลงชื่อ.....ผู้ว่าจ้าง ลงชื่อ.....ที่ปรึกษา



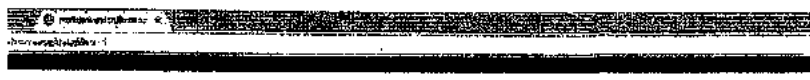

มหาวิทยาลัยราชภัฏนครปฐม
ราชภัฏนครปฐม ราชดำเนิน 73000 นครปฐม

โทรศัพท์ : ๐๖-๓๗๒-๕๕๖๖ หรือ ๐๖๒/๖๖๖-๕๕๖๖
โทรสาร : ๐๖๒๖๖๖-๕๕๖๖๖๖

หลักสูตรศิลปศาสตรบัณฑิต สาขาวิชาภาษาอังกฤษ



ปรัชญา ความสำคัญ และวัตถุประสงค์หลักสูตรศิลปศาสตรบัณฑิต สาขาวิชาภาษาอังกฤษ

ความสำคัญ

สาขาศึกษา



มหาวิทยาลัยราชภัฏนครปฐม
ราชภัฏนครปฐม ราชดำเนิน 73000 นครปฐม

โทรศัพท์ : ๐๖-๓๗๒-๕๕๖๖ หรือ ๐๖๒/๖๖๖-๕๕๖๖
โทรสาร : ๐๖๒๖๖๖-๕๕๖๖๖๖

หลักสูตรศิลปศาสตรบัณฑิต สาขาวิชาภาษาอังกฤษ



ปรัชญา ความสำคัญ และวัตถุประสงค์หลักสูตรศิลปศาสตรบัณฑิต สาขาวิชาภาษาอังกฤษ

ความสำคัญ

สาขาศึกษา



ตัวอย่างหลักสูตรที่จัดการเรียนการสอนในภาควิชาภาษาต่างประเทศ

สำเนาถูกต้อง



(นางศศิชา คุณติลลภจิราย)
เจ้าพนักงานธุรการชำนาญงาน

ลงชื่อ.....ผู้ว่าจ้าง

ลงชื่อ.....ที่ปรึกษา

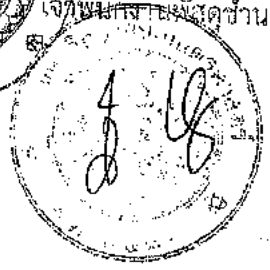

DEPARTMENT OF LINGUISTICS, FACULTY OF HUMANITIES KASETSART UNIVERSITY

วิชาหลัก	ปริญญา ปริญญา	ปริญญาโท	ภาษาประจำหน้าที่	ติดต่อเรา
ค้นหา...		คุณอยู่ที่: Home > ปริญญา-ปโท		
หลักสูตร		ชื่อ: 603		
ปริญญาตรี		ปริญญา ปริญญา วีสัยทัศน์		
ปริญญาโท		ภาควิชาภาษาศาสตร์มีปรัชญา การจัดการศึกษาที่เสริมสร้างบุคคลให้รู้ลึกและรู้กว้างในศาสตร์ทั้งภาษาและคิดวิเคราะห์อย่างมีเหตุผล ใฝ่ใฝ่ในต่อความก้าวหน้าทางวิทยาศาสตร์และศิลปกรรม		
ปริญญาเอก		วัตถุประสงค์		
อื่นๆ		เพื่อผลิตบัณฑิตสาขาวิชาภาษาศาสตร์ประยุกต์ ที่มีคุณภาพมาตรฐานสากล มีสมรรถนะคิดวิเคราะห์ต่อสังคมและวัฒนธรรมที่		
การวิจัยเชิงไทย		ฐานข้อมูลที่เป็นจริง มีจิตสำนึกต่อตนเอง และสังคม เศรษฐกิจชุมชน ใฝ่รู้ สามารถเรียนรู้ด้วยตนเองและภาคความรู้ไป		
งานวิจัย-มหาลัย		ประยุกต์ใช้กับวิชาชีพ		
กิจกรรมของภาควิชา		เพื่อให้บริการการศึกษาในระดับปริญญาตรีทั้งวิชาภาษาศาสตร์ในฐานะวิชาเฉพาะบังคับวิชาเฉพาะเลือก วิชาศึกษา		
ประมวลการสอน		ทั่วไป และวิชาเลือกเสรี แก่บัณฑิตและต่าง ๆ ในมหาวิทยาลัยเกษตรศาสตร์		
ประเมินคุณภาพการศึกษา		ส่งเสริมการค้นคว้าวิจัยด้านภาษา ทั้งในลักษณะการวิจัยพื้นฐานและวิจัยประยุกต์ ตลอดจนงานศึกษาวิจัยในลักษณะสห		
ศิษย์เก่าสัมพันธ์		สัมพันธ์บูรณาการกับศาสตร์แขนงอื่น ๆ		
ดาวน์โหลดเอกสาร		พันธกิจ / การกิจหลัก / ความวิจรง		
คลังร่องเวียน		ภาควิชาภาษาศาสตร์ มุ่งเน้นการผลิตบัณฑิตให้เป็นผู้ที่มีความสามารถประยุกต์ใช้ศาสตร์ของภาษาให้เกิดประโยชน์ต่อ		
รวมเนื้อหาสาระของฉบับ		สังคมและประเทศชาติ คือทั้งยังเป็นผู้ที่พร้อมด้วยวิชาการ มีประสบการณ์การคิดอย่างมีเหตุผลบนพื้นฐานข้อมูลที่เป็นจริง มี		
		จิตสำนึกต่อตนเองและสังคม เศรษฐกิจชุมชน ใฝ่รู้และสามารถเรียนรู้ด้วยตนเอง เพื่อพัฒนาตนในการประยุกต์ใช้กับ		
		วิชาชีพ		

Copyright © 2017. All Rights Reserved.

ปรัชญา ปณิธาน วิสัยทัศน์ วัตถุประสงค์ พันธกิจของภาควิชาภาษาศาสตร์

ลงชื่อ.....ผู้ว่าจ้าง ลงชื่อ..... ที่ปรึกษา



สำเนาถูกต้อง
.....
ผู้อำนวยการ (คุณติลกจิรายุ)
เจ้าพนักงานให้ข้อมูลงาน

DEPARTMENT OF LINGUISTICS, FACULTY OF HUMANITIES KASETSART UNIVERSITY

ตัวอักษร	ปีงบประมาณ	ประวัติภาควิชา	อาจารย์ประจำภาควิชา	ติดต่อเวลา
ค้นหา...		คุณอยู่ที่: Home > ประวัติภาควิชา		
หน้าหลัก		ชื่อ: 887		
ปริญญาตรี		ประวัติ		
ปริญญาโท		ภาควิชาภาษาศาสตร์ จัดตั้งเป็นภาควิชาพร้อมกับคณะมนุษยศาสตร์ ก่อตั้งเป็นคณะในวันที่ 17 สิงหาคม 2524 ในระแวกภาควิชาเนติการสอนหลักสูตรรายวิชาปริญญาตรี จากระยะที่ในปี พ.ศ. 2536 ภาควิชาฯ ได้เริ่มเปิดหลักสูตรศิลปศาสตรมหาบัณฑิต สาขาวิชาภาษาศาสตร์ประยุกต์และได้มีการปรับปรุงครั้งใหม่ในปี พ.ศ. 2538 โดยความเห็นชอบจากสภามหาวิทยาลัย และได้ขออนุมัติปรับปรุงหลักสูตรอีกครั้งโดยความเห็นชอบจากสภามหาวิทยาลัย เมื่อวันที่ 21 กุมภาพันธ์ 2548 จากนั้นในเดือนพฤษภาคม พ.ศ. 2549 ภาควิชาฯ ได้รับอนุมัติให้เปิดหลักสูตรศิลปศาสตรมหาบัณฑิต สาขาภาษาศาสตร์ประยุกต์ ภาคพิเศษ และได้เปิดรับนิสิตปริญญาโท ภาคพิเศษ รุ่นที่ 1 ในภาคต้น ปีการศึกษา 2549 และดำเนินการมาจนถึงปัจจุบันนี้		
การรับนิสิตใหม่		ในปี 2552 ภาควิชาภาษาศาสตร์ได้เปิดหลักสูตรปริญญาตรีบัณฑิต สาขาวิชาภาษาศาสตร์ประยุกต์ และได้เปิดรับนิสิตรุ่นที่ 1 ในภาคปลาย ปีการศึกษา 2552 และกำลังดำเนินการขอเปิดหลักสูตรปริญญาตรีบัณฑิต สาขาวิชาภาษาศาสตร์ประยุกต์ (ภาคพิเศษ) ในอนาคตอันใกล้		
งานวิจัย-บทความ				
กิจกรรมของภาควิชา				
ประมวลการสอน				
ประกันคุณภาพการศึกษา				
ศิษย์เก่าสัมพันธ์				
ดาวน์โหลดเอกสาร				
กล่องร้องเรียน				
รวมเขียนส่งเรื่องผ่านระบบออนไลน์				

Copyright © 2017. All Rights Reserved.

ประวัติภาควิชาภาษาศาสตร์



สำเนาถูกต้อง

(นางศศิษา คุณดีสถจิรายุ)
เจ้าพนักงานพัสดุชำนาญงาน

ลงชื่อ.....ผู้ว่าจ้าง

ลงชื่อ.....ที่ปรึกษา



สัญญาซื้อขาย

สัญญาเลขที่ ๘/๒๕๖๗

สัญญาฉบับนี้ทำขึ้น ณ สำนักงานเทศบาลนครนครปฐม เลขที่ ๘๘๘ ถนนท้าวพระยา ตำบลพ่อปลับ อำเภอเมืองนครปฐม จังหวัดนครปฐม เมื่อวันที่ ๒ เดือน พฤศจิกายน พ.ศ. ๒๕๖๖ ระหว่าง เทศบาลนครนครปฐม โดย ร้อยเอก สมศักดิ์ ทวลาบุตร ตำแหน่ง รองนายกเทศมนตรี ปฏิบัติราชการแทน นายกเทศมนตรีนครนครปฐม ซึ่งต่อไปในสัญญานี้เรียกว่า "ผู้ซื้อ" ฝ่ายหนึ่งกับ ห้างหุ้นส่วนจำกัด ปาย เทคโนโลยี ซึ่งจดทะเบียนเป็นนิติบุคคล ณ สำนักงานทะเบียนหุ้นส่วนบริษัทกลาง ทะเบียนนิติบุคคลเลขที่ ๐๑๐๓๕๕๒๐๒๒๑๒๐ เมื่อวันที่ ๘ เดือน กันยายน พ.ศ. ๒๕๕๒ มีสำนักงานใหญ่ตั้งอยู่เลขที่ ๒๕๒ ซอยบางแค ๓ แขวงบางแค เขตบางแค กรุงเทพมหานคร โดย นายพงศธร น้อยรักษา ตำแหน่ง หุ้นส่วนผู้จัดการ ผู้มีอำนาจลงนามผูกพันนิติบุคคลปรากฏตามหนังสือรับรองของสำนักงานทะเบียน หุ้นส่วนบริษัท ออกให้ ณ วันที่ ๑๐ เดือน กรกฎาคม พ.ศ. ๒๕๖๖ แนบท้ายสัญญานี้ ซึ่งต่อไปในสัญญานี้ เรียกว่า "ผู้ขาย" อีกฝ่ายหนึ่ง

คู่สัญญาได้ตกลงกันมีข้อความดังต่อไปนี้

ข้อ ๑ ข้อตกลงซื้อขาย

ผู้ซื้อตกลงซื้อและผู้ขายตกลงขาย เครื่องสูบน้ำขับเคลื่อนด้วยเครื่องยนต์ดีเซล ขนาด ๑๒ นิ้ว อัตราการสูบน้ำไม่น้อยกว่า ๒๔,๐๐๐ ลิตรต่ออนาที ระยะสูงส่งไม่น้อยกว่า ๑๒ เมตร ติดตั้งบนเทรลเลอร์ลากจูง พร้อมอุปกรณ์ จำนวน ๒ เครื่อง เป็นราคาทั้งสิ้น ๖,๕๐๐,๐๐๐- บาท (-หกพันห้าแสนบาทถ้วน-) ซึ่งได้ รวมภาษีมูลค่าเพิ่มจำนวน ๔๕๑,๔๐๑.๘๗ บาท (-สี่แสนห้าหมื่นหนึ่งพันสี่ร้อยหนึ่งบาทแปดสิบเจ็ดสตางค์-) ตลอดจนภาษีอากรอื่นๆ และค่าใช้จ่ายทั้งปวงด้วยแล้ว

ข้อ ๒ การรับรองคุณภาพ

ผู้ขายรับรองว่าสิ่งของที่ขายให้ตามสัญญานี้เป็นของแท้ ของใหม่ ไม่เคยใช้งานมาก่อน ไม่เป็นของเก่าเก็บ และมีคุณภาพและคุณสมบัติไม่ต่ำกว่าที่กำหนดไว้ในเอกสารแนบท้ายสัญญาผนวก ๑ (หนึ่ง) ในกรณีที่เป็นการซื้อสิ่งของซึ่งจะต้องมีการตรวจสอบ ผู้ขายรับรองว่า เมื่อตรวจสอบแล้วต้องมีคุณภาพและคุณสมบัติไม่ต่ำกว่าที่กำหนดไว้ตามสัญญานี้ด้วย

ข้อ ๓ เอกสารอันเป็นส่วนหนึ่งของสัญญา

เอกสารแนบท้ายสัญญาดังต่อไปนี้ให้ถือเป็นส่วนหนึ่งของสัญญานี้

- ๓.๑ ผนวก ๑ (รายละเอียดคุณลักษณะเฉพาะ) จำนวน ๕ (ห้า) แผ่น
- ๓.๒ ผนวก ๒ (แค็ตตาล็อก) จำนวน ๑๔ (สิบสี่) แผ่น
- ๓.๓ ผนวก ๓ (แบบรูป) จำนวน ๔ (สี่) แผ่น
- ๓.๔ ผนวก ๔ (ใบเสนอราคา) จำนวน ๒ (สอง) แผ่น
- ๓.๕ ผนวก ๕ (บันทึกข้อความรายงานผลการพิจารณา) จำนวน ๓ (สาม) แผ่น

ความใดในเอกสารแนบท้ายสัญญาที่ขัดหรือแย้งกับข้อความในสัญญานี้ ให้ใช้ข้อความในสัญญานี้บังคับ และในกรณีที่เอกสารแนบท้ายสัญญาขัดแย้งกันเอง ผู้ขายจะต้องปฏิบัติตามคำวินิจฉัยของผู้ซื้อ คำวินิจฉัยของผู้ซื้อให้ถือเป็นที่สุด และผู้ขายไม่มีสิทธิเรียกร้องราคา ค่าเสียหาย หรือค่าใช้จ่ายใดๆเพิ่มเติมจากผู้ซื้อทั้งสิ้น

(ลงชื่อ)  ผู้ซื้อ

 (ลงชื่อ) ผู้ขาย

ข้อ ๔ การส่งมอบ

ผู้ขายจะส่งมอบสิ่งของที่ซื้อขายตามสัญญาให้แก่ผู้ซื้อ ณ สำนักงานเทศบาลนครนครปฐม ภายในวันที่ ๑ เดือน มกราคม พ.ศ. ๒๕๖๗ ให้ถูกต้องและครบถ้วนตามที่กำหนดไว้ในข้อ ๑ แห่งสัญญาฯ พร้อมทั้งหีบห่อหรือเครื่องรัดพันผูกโดยเรียบร้อย

การส่งมอบสิ่งของตามสัญญานี้ ไม่ว่าจะเป็นการส่งมอบเพียงครั้งเดียว หรือส่งมอบหลายครั้ง ผู้ขายจะต้องแจ้งกำหนดเวลาส่งมอบแต่ละครั้งโดยทำเป็นหนังสือนำไปยื่นต่อผู้ซื้อ ณ สำนักงานเทศบาลนครนครปฐม ในวันและเวลาทำการของผู้ซื้อ ก่อนวันส่งมอบไม่น้อยกว่า ๓ (สาม) วันทำการของผู้ซื้อ

ข้อ ๕ การตรวจรับ

เมื่อผู้ซื้อได้ตรวจรับสิ่งของที่ส่งมอบและเห็นว่าถูกต้องครบถ้วนตามสัญญาแล้ว ผู้ซื้อจะออกหลักฐานการรับมอบเป็นหนังสือไว้ให้ เพื่อผู้ขายนำมาเป็นหลักฐานประกอบการขอรับเงินค่าสิ่งของนั้น

ถ้าผลของการตรวจรับปรากฏว่า สิ่งของที่ผู้ขายส่งมอบไม่ตรงตามข้อ ๑ ผู้ซื้อทรงไว้ซึ่งสิทธิที่จะไม่รับสิ่งของนั้น ในกรณีเช่นว่านี้ ผู้ขายต้องรีบนำสิ่งของนั้นกลับคืนโดยเร็วที่สุดเท่าที่จะทำได้และนำสิ่งของมาส่งมอบให้ใหม่ หรือต้องทำการแก้ไขให้ถูกต้องตามสัญญาด้วยค่าใช้จ่ายของผู้ขายเองและระยะเวลาที่เสียไป เพราะเหตุดังกล่าวผู้ขายจะนำมาอ้างเป็นเหตุขอขยายเวลาส่งมอบตามสัญญาหรือของดหรือลดค่าปรับไม่ได้

ในกรณีที่ผู้ขายส่งมอบสิ่งของถูกต้องแต่ไม่ครบจำนวน หรือส่งมอบครบจำนวนแต่ไม่ถูกต้องทั้งหมด ผู้ซื้อจะตรวจรับเฉพาะส่วนที่ถูกต้อง โดยออกหลักฐานการตรวจรับเฉพาะส่วนนั้นก็ได้ (ความในวรรคสามนี้ จะไม่กำหนดไว้ในกรณีที่ผู้ซื้อต้องการสิ่งของทั้งหมดในคราวเดียวกัน หรือการซื้อสิ่งของทีละชิ้นเป็นชุดหรือหน่วย ถ้าขาดส่วนประกอบอย่างหนึ่งอย่างใดไปแล้ว จะไม่สามารถใช้งานได้โดยสมบูรณ์)

ข้อ ๖ การชำระเงิน

(ก) ผู้ซื้อตกลงชำระเงินค่าสิ่งของตามข้อ ๑ ให้แก่ผู้ขาย เมื่อผู้ซื้อได้รับมอบสิ่งของตามข้อ ๕ ไว้โดยครบถ้วนแล้ว

(ข) ผู้ซื้อตกลงชำระเงินค่าสิ่งของตามข้อ ๑ ให้แก่ผู้ขาย ดังนี้

๖.๑ เงินล่วงหน้า จำนวน _____ บาท (_____) จะจ่ายให้ภายใน _____ วัน นับถัดจากวันลงนามในสัญญา ทั้งนี้ โดยผู้ขายจะต้องนำหลักประกันเงินล่วงหน้าเป็น (หนังสือค้ำประกันหรือหนังสือค้ำประกันอิเล็กทรอนิกส์ของธนาคารภายในประเทศหรือพันธบัตรรัฐบาลไทย) เติมตามจำนวนเงินล่วงหน้าที่จะได้รับ มามอบให้แก่ผู้ซื้อเป็นหลักประกันการชำระคืนเงินล่วงหน้าก่อนการรับชำระเงินล่วงหน้า นั้น และผู้ซื้อจะคืนหลักประกันเงินล่วงหน้าให้แก่ผู้ขายเมื่อผู้ซื้อจ่ายเงินที่เหลือตามข้อ ๖.๒

๖.๒ เงินที่เหลือ จำนวน _____ บาท (_____) จะจ่ายให้เมื่อผู้ซื้อได้รับมอบสิ่งของ ตามข้อ ๕ ไว้โดยถูกต้องครบถ้วนแล้ว

การจ่ายเงินตามเงื่อนไขแห่งสัญญานี้ ผู้ซื้อจะโอนเงินเข้าบัญชีเงินฝากธนาคารของผู้ขาย ชื่อธนาคาร _____ สาขา _____ ชื่อบัญชี _____ เลขที่บัญชี _____ ทั้งนี้ ผู้ขายตกลงเป็นผู้รับภาระเงินค่าธรรมเนียม หรือค่าบริการอื่นใดเกี่ยวกับการโอน รวมทั้งค่าใช้จ่ายใดๆ (ถ้ามี) ที่ธนาคารเรียกเก็บ และยินยอมให้มีการหักเงินดังกล่าวจากจำนวนเงินโอนในงวดนั้นๆ (ความในวรรคนี้ใช้สำหรับกรณีที่หน่วยงานของรัฐจะจ่ายเงินตรงให้แก่ผู้ขาย (ระบบ Direct Payment) โดยการโอนเงินเข้าบัญชีเงินฝากธนาคารของผู้ขาย ตามแนวทางที่กระทรวงการคลังหรือหน่วยงานของรัฐเจ้าของงบประมาณเป็นผู้ดำเนินการแล้วแต่กรณี)

(ลงชื่อ)..........ผู้ซื้อ

(ลงชื่อ)..........ผู้ขาย

ข้อ ๗ การรับประกันความชำรุดบกพร่อง

ผู้ขายตกลงรับประกันความชำรุดบกพร่องหรือขัดข้องของสิ่งของตามสัญญา เป็นเวลา ๑ (หนึ่ง) ปี - เดือน นับถัดจากวันที่ผู้ซื้อได้รับมอบสิ่งของทั้งหมดไว้โดยถูกต้องครบถ้วนตามสัญญา โดยภายในกำหนดเวลาดังกล่าว หากสิ่งของ ตามสัญญานี้เกิดชำรุดบกพร่องหรือขัดข้องอันเนื่องมาจากการใช้งาน ตามปกติ ผู้ขายจะต้องจัดการซ่อมแซมหรือแก้ไขให้อยู่ในสภาพที่ใช้การได้ดีดังเดิม ภายใน ๑๕ (สิบห้า) วัน นับถัดจากวันที่ได้รับแจ้งจากผู้ซื้อ โดยไม่คิดค่าใช้จ่ายใดๆ ทั้งสิ้น หากผู้ขายไม่จัดการซ่อมแซม หรือแก้ไขภายในกำหนดเวลาดังกล่าว ผู้ซื้อจะมีสิทธิที่จะทำการนั้นเองหรือจ้างผู้อื่นให้ทำการนั้นแทนผู้ขาย โดยผู้ขาย ต้องเป็นผู้ออกค่าใช้จ่ายเองทั้งสิ้น

ในกรณีเร่งด่วนจำเป็นต้องรีบแก้ไขเหตุชำรุดบกพร่องหรือขัดข้องโดยเร็ว และไม่อาจ รอคอยให้ผู้ขายแก้ไขในระยะเวลาที่กำหนดไว้ตามวรรคหนึ่งได้ ผู้ซื้อจะมีสิทธิเข้าจัดการแก้ไขเหตุชำรุดบกพร่องหรือ ขัดข้องนั้นเอง หรือให้ผู้อื่นแก้ไขความชำรุดบกพร่องหรือขัดข้อง โดยผู้ขายต้องรับผิดชอบชำระค่าใช้จ่ายทั้งหมด

การที่ผู้ซื้อทำการนั้นเอง หรือให้ผู้อื่นทำการนั้นแทนผู้ขาย ไม่ทำให้ผู้ขายหลุดพ้น จากความรับผิดชอบตามสัญญา หากผู้ขายไม่ชดใช้ค่าใช้จ่ายหรือค่าเสียหายตามที่ผู้ซื้อเรียกร้องผู้ซื้อจะมีสิทธิบังคับจาก หลักประกันการปฏิบัติตามสัญญาได้

ข้อ ๘ หลักประกันการปฏิบัติตามสัญญา

ในขณะที่ทำสัญญานี้ ผู้ขายได้นำหลักประกันเป็น เงินสดสามใบเสร็จรับเงินของ เทศบาลนครนครปฐม เลขที่ RCPT - ๐๐๒๖๔/๖๗ ลงวันที่ ๒ เดือน พฤษภาคม พ.ศ. ๒๕๖๖ เป็นจำนวนเงิน ๓๔๕,๐๐๐.- บาท (-สามแสนสี่หมื่นห้าพันบาทถ้วน-) ซึ่งเท่ากับร้อยละ ๕ (ห้า) ของราคา ทั้งหมดตามสัญญา มามอบให้แก่ผู้ซื้อเพื่อเป็นหลักประกันการปฏิบัติตามสัญญานี้

กรณีผู้ขายใช้หนังสือค้ำประกันมาเป็นหลักประกันการปฏิบัติตามสัญญาหนังสือค้ำประกัน ดังกล่าวจะต้องออกโดยธนาคารที่ประกอบกิจการในประเทศไทย หรือโดยบริษัทเงินทุนหรือบริษัทเงินทุน หลักทรัพย์ที่ได้รับอนุญาตให้ประกอบกิจการเงินทุนเพื่อการพาณิชย์และประกอบธุรกิจค้ำประกันตามประกาศ ของธนาคารแห่งประเทศไทย ตามรายชื่อบริษัทเงินทุนที่ธนาคารแห่งประเทศไทยแจ้งเวียนให้ทราบตามแบบที่ คณะกรรมการนโยบายการจัดซื้อจัดจ้างและการบริหารพัสดุภาครัฐกำหนด หรืออาจเป็นหนังสือค้ำประกัน อีเล็กทรอนิกส์ตามวิธีการที่กรมบัญชีกลางกำหนดก็ได้ และจะต้องมีอายุการค้ำประกันตลอดไปจนกว่าผู้ขายพ้น ข้อผูกพันตามสัญญานี้

หลักประกันที่ผู้ขายนำมามอบให้ตามวรรคหนึ่ง จะต้องมียุครอบคลุมความรับผิดชอบทั้งปวง ของผู้ขายตลอดอายุสัญญานี้ ถ้าหลักประกันที่ผู้ขายนำมามอบให้ดังกล่าวลดลงหรือเสื่อมค่าลง หรือมีอายุ ไม่ครอบคลุมถึงความรับผิดชอบของผู้ขายตลอดอายุสัญญา ไม่ว่าด้วยเหตุใดๆ ก็ตาม รวมถึงกรณีผู้ขายส่งมอบสิ่งของ ล่าช้าเป็นเหตุให้ระยะเวลาส่งมอบหรือวันครบกำหนดความรับผิดชอบในความชำรุดบกพร่องตามสัญญาเปลี่ยนแปลง ไป ไม่ว่าจะเกิดขึ้นคราวใด ผู้ขายต้องหาหลักประกันใหม่หรือหลักประกันเพิ่มเติมให้มีจำนวนครบถ้วนตามวรรค หนึ่งนำมามอบให้แก่ผู้ซื้อภายใน ๗ (เจ็ด) วัน นับถัดจากวันที่ได้รับแจ้งเป็นหนังสือจากผู้ซื้อ

หลักประกันที่ผู้ขายนำมามอบไว้ตามข้อนี้ ผู้ซื้อจะคืนให้แก่ผู้ขายโดยไม่มีดอกเบี้ย สำเนาถูกต้อง เมื่อผู้ขายพ้นจากข้อผูกพันและความรับผิดชอบทั้งปวงตามสัญญานี้แล้ว

(ลงชื่อ) *[Signature]* ผู้ซื้อ

(ลงชื่อ) *[Signature]* ผู้ขาย

นางสาว นุช เสลาหอม
นักธุรกิจควบคุมคณานุกรม

ข้อ ๙ การบอกเลิกสัญญา

ถ้าผู้ขายไม่ปฏิบัติตามสัญญาข้อใดข้อหนึ่ง หรือเมื่อครบกำหนดส่งมอบสิ่งของตามสัญญานี้แล้ว หากผู้ขายไม่ส่งมอบสิ่งของที่ตกลงขายให้แก่ผู้ซื้อหรือส่งมอบไม่ถูกต้อง หรือไม่ครบจำนวน ผู้ซื้อจะมีสิทธิบอกเลิกสัญญาทั้งหมดหรือแต่บางส่วนได้ การใช้สิทธิบอกเลิกสัญญานั้นไม่กระทบสิทธิของผู้ซื้อที่จะเรียกร้องค่าเสียหายจากผู้ขาย

ในกรณีที่ผู้ซื้อใช้สิทธิบอกเลิกสัญญา ผู้ซื้อจะมีสิทธิริบหรือบังคับจากหลักประกันตามข้อ ๖ และ ข้อ ๘ เป็นจำนวนเงินทั้งหมดหรือแต่บางส่วนก็ได้ แล้วแต่ผู้ซื้อจะเห็นสมควร และถ้าผู้ซื้อจัดซื้อสิ่งของจากบุคคลอื่นเต็มจำนวนหรือเฉพาะจำนวนที่ขาดส่ง แล้วแต่กรณี ภายในกำหนด ๑ (หนึ่ง) เดือน นับถัดจากวันบอกเลิกสัญญา ผู้ขายจะต้องชดใช้ราคาที่เพิ่มขึ้นจากราคาที่กำหนดไว้ในสัญญานี้ด้วย

ข้อ ๑๐ ค่าปรับ

ในกรณีที่ผู้ซื้อมิได้ใช้สิทธิบอกเลิกสัญญาตามข้อ ๙ ผู้ขายจะต้องชำระค่าปรับให้ผู้ซื้อเป็นรายวันในอัตราร้อยละ ๐.๒๐ (ศูนย์จุดสองศูนย์) ของราคาส่งของที่ยังมิได้รับมอบ นับถัดจากวันครบกำหนดตามสัญญาจนถึงวันที่ผู้ขายได้นำสิ่งของมาส่งมอบให้แก่ผู้ซื้อจนถูกต้องครบถ้วนตามสัญญา

การคิดค่าปรับในกรณีสิ่งของที่ตกลงซื้อขายประกอบกันเป็นชุด แต่ผู้ขายส่งมอบเพียงบางส่วน หรือขาดส่วนประกอบส่วนหนึ่งส่วนใดไปทำให้ไม่สามารถใช้การได้โดยสมบูรณ์ ให้ถือว่ายังไม่ได้ส่งมอบสิ่งของนั้นเลย และให้คิดค่าปรับจากราคาส่งของเต็มทั้งชุด

ในระหว่างที่ผู้ซื้อยังมีมิได้ใช้สิทธิบอกเลิกสัญญานั้น หากผู้ซื้อเห็นว่าผู้ขายไม่อาจปฏิบัติตามสัญญาต่อไปได้ ผู้ซื้อจะใช้สิทธิบอกเลิกสัญญาและริบหรือบังคับจากหลักประกันตามข้อ ๖ และข้อ ๘ กับเรียกร้องให้ชดใช้ราคาที่เพิ่มขึ้นตามที่กำหนดไว้ในข้อ ๙ พรรคสองก็ได้ และถ้าผู้ซื้อได้แจ้งข้อเรียกร้องให้ชำระค่าปรับไปยังผู้ขายเมื่อครบกำหนดส่งมอบแล้ว ผู้ซื้อจะมีสิทธิที่จะปรับผู้ขายจนถึงวันบอกเลิกสัญญาได้อีกด้วย

ข้อ ๑๑ การบังคับค่าปรับ ค่าเสียหาย และค่าใช้จ่าย

ในกรณีที่ผู้ขายไม่ปฏิบัติตามสัญญาข้อใดข้อหนึ่งด้วยเหตุใดๆ ก็ตาม จนเป็นเหตุให้เกิดค่าปรับ ค่าเสียหาย หรือค่าใช้จ่ายแก่ผู้ซื้อ ผู้ขายต้องชดใช้ค่าปรับ ค่าเสียหาย หรือค่าใช้จ่ายดังกล่าวให้แก่ผู้ซื้อโดยสิ้นเชิงภายในกำหนด ๓๐ (สามสิบ) วัน นับถัดจากวันที่ได้รับแจ้งเป็นหนังสือจากผู้ซื้อ หากผู้ขายไม่ชดใช้ให้ถูกต้องครบถ้วนภายในระยะเวลาดังกล่าวให้ผู้ซื้อจะมีสิทธิที่จะหักเอาจากจำนวนเงินค่าสิ่งของที่ซื้อขายที่ต้องชำระ หรือบังคับจากหลักประกันการปฏิบัติตามสัญญาได้ทันที

หากค่าปรับ ค่าเสียหาย หรือค่าใช้จ่ายที่บังคับจากเงินค่าสิ่งของที่ซื้อขายที่ต้องชำระ หรือหลักประกันการปฏิบัติตามสัญญาแล้วยังไม่เพียงพอ ผู้ขายยินยอมชำระส่วนที่เหลือที่ยังขาดอยู่จนครบถ้วนตามจำนวนค่าปรับ ค่าเสียหาย หรือค่าใช้จ่ายนั้น ภายในกำหนด ๓๐ (สามสิบ) วัน นับถัดจากวันที่ได้รับแจ้งเป็นหนังสือจากผู้ซื้อ

หากมีเงินค่าสิ่งของที่ซื้อขายตามสัญญาที่หักไว้จ่ายเป็นค่าปรับ ค่าเสียหาย หรือค่าใช้จ่ายแล้วยังเหลืออยู่อีกเท่าใด ผู้ซื้อจะคืนให้แก่ผู้ขายทั้งหมด



(ลงชื่อ) [Signature] ผู้ซื้อ

(ลงชื่อ) [Signature] ผู้ขาย

๓๓ ๖๓๓

ข้อ ๑๒ การงดหรือลดค่าปรับ หรือขยายเวลาส่งมอบ

ในกรณีที่มีเหตุเกิดจากความผิดหรือความบกพร่องของฝ่ายผู้ซื้อ หรือเหตุสุดวิสัย หรือเกิดจากเหตุการณ์อันหนึ่งอันใดที่ผู้ขายไม่ต้องรับผิดชอบตามกฎหมาย หรือเหตุอื่นตามที่กำหนดในกฎกระทรวง ซึ่งออกตามความในกฎหมายว่าด้วยการจัดซื้อจัดจ้างและการบริหารพัสดุภาครัฐ ทำให้ผู้ขายไม่สามารถส่งมอบสิ่งของตามเงื่อนไขและกำหนดเวลาแห่งสัญญาได้ ผู้ขายมีสิทธิของงดหรือลดค่าปรับหรือขยายเวลาส่งมอบตามสัญญาได้ โดยจะต้องแจ้งเหตุหรือเหตุการณ์ดังกล่าวพร้อมหลักฐานเป็นหนังสือให้ผู้ซื้อทราบภายใน ๑๕ (สิบห้า) วัน นับถัดจากวันที่เหตุนั้นสิ้นสุดลง หรือตามที่กำหนดในกฎกระทรวงดังกล่าว

ถ้าผู้ขายไม่ปฏิบัติให้เป็นไปตามความในวรรคหนึ่ง ให้ถือว่าผู้ขายได้ละสิทธิเรียกร้องในการที่จะงดหรือลดค่าปรับหรือขยายเวลาส่งมอบตามสัญญา โดยไม่มีเงื่อนไขใดๆ ทั้งสิ้น เว้นแต่กรณีที่เกิดจากความผิดหรือความบกพร่องของฝ่ายผู้ซื้อซึ่งมีหลักฐานชัดเจนหรือผู้ซื้อทราบอยู่แล้วตั้งแต่วันที่

การงดหรือลดค่าปรับหรือขยายเวลาส่งมอบตามสัญญาตามวรรคหนึ่ง อยู่ในดุลพินิจของผู้ซื้อที่จะพิจารณาตามที่เห็นสมควร

ข้อ ๑๓ การใช้เรือไทย

ถ้าสิ่งของที่จะต้องส่งมอบให้แก่ผู้ซื้อตามสัญญานี้ เป็นสิ่งของที่ผู้ขายจะต้องสั่งหรือนำเข้ามาจากต่างประเทศ และสิ่งของนั้นต้องนำเข้ามาโดยทางเรือในเส้นทางเดินเรือที่มีเรือไทยเดินอยู่ และสามารถให้บริการรับขนได้ตามที่รัฐมนตรีว่าการกระทรวงคมนาคมประกาศกำหนด ผู้ขายต้องจัดการให้สิ่งของดังกล่าวบรรทุกโดยเรือไทยหรือเรือที่มีสิทธิเช่นเดียวกับเรือไทยจากต่างประเทศมายังประเทศไทย เว้นแต่จะได้รับอนุญาตจากกรมเจ้าท่าก่อนบรรทุกของนั้นลงเรืออื่นที่มีใช้เรือไทยหรือเป็นของที่รัฐมนตรีว่าการกระทรวงคมนาคมประกาศยกเว้นให้บรรทุกโดยเรืออื่นได้ ทั้งนี้ ไม่ว่าการสั่งหรือนำเข้าสิ่งของดังกล่าวจากต่างประเทศจะเป็นแบบใด

ในการส่งมอบสิ่งของตามสัญญาให้แก่ผู้ซื้อ ถ้าสิ่งของนั้นเป็นสิ่งของตามวรรคหนึ่ง ผู้ขายจะต้องส่งมอบใบตราส่ง (Bill of Lading) หรือสำเนาใบตราส่งสำหรับของนั้น ซึ่งแสดงว่าได้บรรทุกมาโดยเรือไทยหรือเรือที่มีสิทธิเช่นเดียวกับเรือไทยให้แก่ผู้ซื้อพร้อมกับการส่งมอบสิ่งของด้วย

ในกรณีที่สิ่งของดังกล่าวไม่ได้บรรทุกจากต่างประเทศมายังประเทศไทย โดยเรือไทยหรือเรือที่มีสิทธิเช่นเดียวกับเรือไทย ผู้ขายต้องส่งมอบหลักฐานซึ่งแสดงว่าได้รับอนุญาตจากกรมเจ้าท่า ให้บรรทุกของโดยเรืออื่นได้หรือหลักฐานซึ่งแสดงว่าได้ชำระค่าธรรมเนียมพิเศษเนื่องจากการไม่บรรทุกของโดยเรือไทยตามกฎหมายว่าด้วยการส่งเสริมการพาณิชย์นาวีแล้วอย่างใดอย่างหนึ่งแก่ผู้ซื้อด้วย

ในกรณีที่ผู้ขายไม่ส่งมอบหลักฐานอย่างใดอย่างหนึ่งดังกล่าวในวรรคสองและวรรคสามให้แก่ผู้ซื้อ แต่จะขอส่งมอบสิ่งของดังกล่าวให้ผู้ซื้อก่อนโดยยังไม่รับชำระเงินค่าสิ่งของ ผู้ซื้อมีสิทธิรับสิ่งของดังกล่าวไว้ก่อนและชำระเงินค่าสิ่งของเมื่อผู้ขายได้ปฏิบัติตามถูกต้องครบถ้วนดังกล่าวแล้วได้

สำเนาถูกต้อง

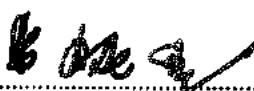
(ลงชื่อ)  ผู้ซื้อ

(ลงชื่อ)  (นางนงนุช เลลาหอม)
 ฝ่ายการบริการลูกค้า
ผู้ขาย

๗๖ ๖/๓๓

สัญญานี้ทำขึ้นเป็นสองฉบับ มีข้อความถูกต้องตรงกัน คู่สัญญาได้อ่านและเข้าใจข้อความโดยละเอียดตลอดแล้ว จึงได้ลงลายมือชื่อพร้อมทั้งประทับตรา (ถ้ามี) ไว้เป็นสำคัญต่อหน้าพยาน และคู่สัญญาต่างยึดถือไว้ฝ่ายละหนึ่งฉบับ

(ลงชื่อ) ร้อยเอก.....ผู้ซื้อ

(สมศักดิ์ ทวสินธุตา)

รองนายกเทศมนตรี ปฏิบัติราชการแทน

นายกเทศมนตรีนครนครปฐม



(ลงชื่อ).....ผู้ขาย

(นายพงศธร น้อยรักษา)

ห้างหุ้นส่วนจำกัด ปาย เทคโนโลยี

(ลงชื่อ).....พยาน

(นายวิโรจน์ วงศ์รักวามิษฐ์)

ผู้อำนวยการส่วนควบคุมการก่อสร้างอาคารและผังเมือง

รักษาราชการแทน ผู้อำนวยการสำนักช่าง

(ลงชื่อ).....พยาน

(นายกฤษา อภิวัฒน์นันท์)

นิติกรชำนาญการ

สำเนาถูกต้อง

.....

(นางสาวณนุช เสลาหอม)

นักทรัพยากรบุคคลชำนาญการ

เลขที่โครงการ ๖๖๐๘๙๑๐๐๒๘๙

รายละเอียดขอบเขตงาน (TOR)
โครงการจัดซื้อเครื่องสูบน้ำขับเคลื่อนด้วยเครื่องยนต์ดีเซล ขนาด ๑๒ นิ้ว จำนวน ๖ เครื่อง
เทศบาลนครนครปฐม

๑. ความเป็นมา

ด้วยสำนักการช่าง เทศบาลนครนครปฐม ได้จัดงบประมาณตามที่สภาเทศบาลนครนครปฐม ได้มี
รายงานการประชุมสภาเทศบาลนครนครปฐม สมัยสามัญ สมัยที่ ๔ ครั้งที่ ๓ ประจำปี ๒๕๖๕ เมื่อวันที่ ๒๙
พฤศจิกายน ๒๕๖๕ เรื่อง ขออนุมัติโอนเงินงบประมาณรายจ่าย ประจำปีงบประมาณ พ.ศ. ๒๕๖๖ ไปตั้งจ่ายเป็น
รายการใหม่ แผนงานอุตสาหกรรมและการโยธา งานก่อสร้าง งบลงทุน ค่าครุภัณฑ์อื่น รายการเครื่องสูบน้ำขับ
ด้วยเครื่องยนต์ดีเซล ขนาด ๑๒ นิ้ว จำนวน ๖ เครื่อง ตั้งไว้ ๘,๔๐๐,๐๐๐.-บาท (-แปดล้านสี่แสนบาทถ้วน-)

๒. วัตถุประสงค์

- เพื่อเพิ่มประสิทธิภาพในการระบายน้ำและแก้ไขปัญหาท่วมขังในเขตชุมชน
- เพื่อใช้สำหรับแก้ไขปัญหาภัยแล้ง
- เพื่อใช้งานตามภารกิจของเทศบาลนครนครปฐม

๓. คุณสมบัติผู้ยื่นข้อเสนอ

- ๓.๑ มีความสามารถตามกฎหมาย
- ๓.๒ ไม่เป็นบุคคลล้มละลาย
- ๓.๓ ไม่อยู่ระหว่างเลิกกิจการ
- ๓.๔ ไม่เป็นบุคคลซึ่งอยู่ระหว่างถูกระงับการยื่นข้อเสนอหรือทำสัญญากับหน่วยงานของรัฐไว้
ชั่วคราวเนื่องจากเป็นผู้ที่ไม่ผ่านเกณฑ์การประเมินผลการปฏิบัติงานของผู้ประกอบการตามระเบียบที่
รัฐมนตรีว่าการกระทรวงการคลังกำหนดตามที่ประกาศเผยแพร่ในระบบเครือข่ายสารสนเทศของกรมบัญชีกลาง
- ๓.๕ ไม่เป็นบุคคลซึ่งถูกระงับชื่อไว้ในบัญชีรายชื่อผู้ทำงานและได้แจ้งเวียนชื่อให้เป็นผู้ทำงานของ
หน่วยงานของรัฐในระบบเครือข่ายสารสนเทศของกรมบัญชีกลาง ซึ่งรวมถึงนิติบุคคลที่ผู้ทำงานเป็นหุ้นส่วนผู้จัดการ
กรรมการผู้จัดการ ผู้บริหาร ผู้มีอำนาจในการดำเนินงานในกิจการของนิติบุคคลนั้นด้วย
- ๓.๖ มีคุณสมบัติและไม่มีลักษณะต้องห้ามตามที่คณะกรรมการนโยบายการจัดซื้อจัดจ้างและ
การบริหารพัสดุภาครัฐกำหนดในราชกิจจานุเบกษา
- ๓.๗ เป็นบุคคลธรรมดาหรือนิติบุคคลผู้มีอาชีพขายพัสดุที่ประกวดราคาซื้อด้วยวิธีประกวดราคา
อิเล็กทรอนิกส์ดังกล่าว
- ๓.๘ ไม่เป็นผู้มีผลประโยชน์ร่วมกันกับผู้ยื่นข้อเสนอรายอื่นที่เข้ายื่นข้อเสนอให้แก่เทศบาลนคร
นครปฐม ณ วันประกาศประกวดราคาอิเล็กทรอนิกส์ หรือไม่เป็นผู้กระทำการอันเป็นการขัดขวางการแข่งขันอย่าง
เป็นธรรมในการประกวดราคาอิเล็กทรอนิกส์ครั้งนี้
- ๓.๙ ไม่เป็นผู้ได้รับเอกสิทธิ์หรือความคุ้มกัน ซึ่งอาจปฏิเสธไม่ยอมขึ้นศาลไทย เว้นแต่รัฐบาลของผู้
เสนอราคาได้มีคำสั่งให้สละสิทธิ์และความคุ้มกันเช่นนั้น
- ๓.๑๐ ผู้ยื่นข้อเสนอต้องลงทะเบียนที่มีข้อมูลถูกต้องครบถ้วนในระบบจัดซื้อจัดจ้างภาครัฐด้วย
อิเล็กทรอนิกส์ (Electronic Government Procurement : e-GP) ของกรมบัญชีกลาง
- ๓.๑๑ เงื่อนไขและคุณสมบัติเพิ่มเติม

ตามระเบียบกระทรวงการคลังว่าด้วยการจัดซื้อจัดจ้างและการบริหารพัสดุภาครัฐ พ.ศ.๒๕๖๐
และ หนังสือสั่งการ ด่วนที่สุดที่ กค (กวจ) ๐๕๐๔.๒๖๖๖ ลงวันที่ ๑๓ มกราคม ๒๕๖๕ เรื่อง อนุมัติขออนุมัติ



ลงชื่อ.....ผู้ซื้อ ลงชื่อ.....ผู้ขาย

นางสาวนงนุช เสลาหอม)
นักทรัพยากรบุคคลชำนาญการ

Handwritten signatures and dates at the bottom of the page.

กำหนดแนวทางการปฏิบัติตามกฎหมายกระทรวงกำหนดพัสดุและวิธีการจัดซื้อจัดจ้างพัสดุที่รัฐต้องการส่งเสริมหรือสนับสนุน (ฉบับที่ ๒) พ.ศ. ๒๕๖๓ และตามระเบียบ ข้อกฎหมายหนังสือสั่งการที่เกี่ยวข้อง

๔. รายละเอียดคุณสมบัติเฉพาะของพัสดุ

๔.๑ คุณสมบัติทั่วไปของบิ๊มน้ำและเครื่องยนต์

๔.๑.๑ บิ๊มสูบน้ำแบบหอยโข่ง Centrifugal Pump ชนิดขับเคลื่อนด้วยเครื่องยนต์ดีเซล ซึ่งเหมาะสมกับงานสูบน้ำหรือการระบายน้ำท่วม

๔.๑.๒ บิ๊มสูบน้ำ, เครื่องยนต์, อุปกรณ์ประกอบเป็นของใหม่ไม่เคยผ่านการใช้งานมาก่อน

๔.๑.๓ บิ๊มสูบน้ำแบบหอยโข่ง Centrifugal Pump โรงงานผู้ผลิตต้องได้รับการรับรองมาตรฐานคุณภาพ ISO หรือดีกว่า หากเป็นผู้แทนจำหน่ายต้องได้รับการแต่งตั้งให้เป็นตัวแทนจำหน่ายจากผู้ผลิตหรือตัวแทนจำหน่ายในประเทศไทย โดยให้ยื่นขณะเข้าเสนอราคา พร้อมแนบสำเนาเอกสารรับรอง

๔.๑.๔ บิ๊มสูบน้ำแบบ Centrifugal Pump ขับเคลื่อนด้วยเครื่องยนต์ดีเซลติดตั้งบนเพรลเลอร์ที่ลากจูงได้

๔.๑.๕ อัตราการสูบน้ำไม่น้อยกว่า ๒๔,๐๐๐ ลิตรต่อนาที ที่ระยะสูงส่งไม่น้อยกว่า ๑๒ เมตร (Total Dynamic Head)

๔.๑.๖ สามารถสูบน้ำได้โดยใช้ไอเสียจากเครื่องยนต์เทียบเท่าหรือดีกว่า

๔.๑.๗ มีท่อสำหรับล้างขยะสามารถนำเศษวัสดุที่ติดใบพัดเครื่องสูบน้ำออกได้ โดยไม่ต้องถอดท่อทางดูดออก

๔.๑.๘ เครื่องสูบน้ำจะต้องมีท่อทางดูดขนาด ๑๒ นิ้ว และท่อทางส่งขนาด ๑๒ นิ้ว โดยไม่มีการขยายปากทางดูดและปากทางส่ง

๔.๑.๙ ตัวเครื่องสูบน้ำเป็นเหล็กหล่อ (Cast Iron) หรือเทียบเท่าหรือดีกว่า

๔.๑.๑๐ ใบพัด (Impeller) เป็นเหล็กหล่อหรือเทียบเท่าหรือดีกว่า

๔.๑.๑๑ เพลา (Pump shaft) เป็นเหล็กกล้าไร้สนิมตามมาตรฐาน ANSI ๔๑๔๑HT, ๓๓-๔PH, SUS๓๐๔ หรือเทียบเท่าหรือดีกว่า

๔.๑.๑๒ เรือนอัด (Stuffing Box) เป็นแบบ Packing Seal หรือ Mechanical Seal

๔.๑.๑๓ ระบบหล่อลื่นแบบใช้น้ำมัน หรือจารบี

๔.๒. เครื่องยนต์

๔.๒.๑ เป็นเครื่องยนต์ดีเซล ๖ สูบ ๔ จังหวะ ระบายความร้อนด้วยระบบหม้อน้ำรังผึ้ง หรือด้วยอากาศเป็นผลิตภัณฑ์จากโรงงานผู้ผลิตต้องได้รับการรับรองมาตรฐานคุณภาพ ISO, AWWA, ASTM, BS, DIN, JIS มาตรฐานใดมาตรฐานหนึ่งเทียบหรือดีกว่า หากเป็นผู้แทนจำหน่ายต้องได้รับการแต่งตั้งให้เป็นตัวแทนจำหน่ายจากผู้ผลิตหรือตัวแทนจำหน่ายในประเทศไทย โดยให้ยื่นขณะเข้าเสนอราคา พร้อมแนบสำเนาเอกสารรับรองมาตรฐานคุณภาพ ที่ยังไม่หมดอายุประกอบการพิจารณา มาแสดงในวันยื่นเสนอราคา พร้อมแนบเอกสารรับรองเครื่องยนต์เป็นของใหม่ไม่เคยผ่านการใช้งานมาก่อนจากโรงงานผู้ผลิตหรือตัวแทนจำหน่าย

๔.๒.๒ เครื่องยนต์ดีเซลมีขนาดความจุกระบอกสูบไม่น้อยกว่า ๖,๐๐๐ ซีซี มีแรงม้าไม่น้อยกว่า ๑๕๐ แรงม้า



สำเนาถูกต้อง

ลงชื่อ.....ผู้ซื้อ

ลงชื่อ.....ผู้ขาย

นางสาวนงนุช เสลาหอม
นักทรัพยากรบุคคลชำนาญการ

Handwritten signatures and dates at the bottom of the page.

๔.๒.๓ ระบบสตาร์ทด้วยไฟฟ้ากระแสตรงไม่น้อยกว่า ๑๒ โวลท์ โดยมีแบตเตอรี่ ขนาดไม่น้อยกว่า ๗๐ แอมป์

๔.๒.๔ แผงสวิทช์ควบคุมเครื่องยนต์ ประกอบด้วย Switch Start, Ammeter, Oil Pressure Gauge, Temperature Gauge, Hour Meter, Tacho Meter พร้อมเดินสายไฟเรียบร้อย พร้อมกล่องควบคุมแบบกันน้ำที่ได้การรับรองมาตรฐานอุตสาหกรรม แนบสำเนาเอกสารมาเพื่อประกอบการพิจารณา

๔.๒.๕ มีถังน้ำมันเชื้อเพลิงความจุไม่น้อยกว่า ๑๐๐ ลิตร พร้อมฝาปิดสามารถล็อกกุญแจได้

๔.๓ การประกอบารติดตั้งเครื่องยนต์และปั้มน้ำบนทรลเลอร์ลากจูง

๔.๓.๑ การต่อเครื่องสูบน้ำเข้ากับเครื่องยนต์ เครื่องยนต์และเครื่องสูบน้ำประกบต่อกันเป็นชิ้นเดียวกันโดยต่อผ่าน PTO ครัทซ์ โดยติดตั้งบนแท่นเหล็กโครงสร้างแข็งแรงและสงก้าลังจาก Fly wheel โดยตรง ติดตั้งอยู่บนทรลเลอร์แบบลากจูงชนิด ๒ ล้อ มีพ่วงลากจูง พร้อมขาตั้งค้ำยันด้านหน้า ๒ ชุด และด้านหลัง ๒ ชุดที่สามารถใช้งานและเก็บได้ง่ายเมื่อใช้ลากจูง สามารถปรับระดับขาตั้งค้ำยันได้ ล้อหน้าเป็นล้อเหล็กหมุนได้รอบตัวสามารถรับน้ำหนักบรรทุกทุกปั้มน้ำและเครื่องยนต์ได้ พร้อมติดตั้งหิว-พร้อมหลังคาคลุมเครื่องสูบน้ำแบบเหล็ก ติดตั้งพ่วงที่บริเวณจุดศูนย์กลางทรลเลอร์สามารถยกทรลเลอร์ลากจูงได้ทั้งคัน โดยไม่ทำให้ปั้มน้ำและเครื่องยนต์และอุปกรณ์ที่ติดตั้งมาเกิดการเสียหาย ทรลเลอร์ลากจูงติดพับทิมสะท้อนแสงด้านละ ๒ จุด

๔.๓.๒ มีโครงสร้างใช้เหล็กตัวยูหรือเหล็กรางน้ำ ขนาดไม่น้อยกว่า ๑๕๐ มม. ความหนาไม่น้อยกว่า ๖ มม. เป็นเหล็กใหม่พร้อมแนบสำเนารับรองมาตรฐาน มอก. ในวันยื่นเสนอราคา

๔.๓.๓ เครื่องยนต์และเครื่องสูบน้ำ พร้อมทรลเลอร์ลากจูงรวมทั้งอุปกรณ์ประกอบเครื่องสูบน้ำ พ่นสีรองพื้น ๒ ชั้น ภายนอกพ่นด้วยสีจริง ทรลเลอร์ลากจูง, ปั้มน้ำ, โครงสร้างหลังคา, พ่นด้วยสีรองพื้นกันสนิมอย่างดีไม่น้อยกว่า ๑ ชั้น พ่นด้วยสีจริง ๒ ชั้น ที่ได้รับรองมาตรฐาน มอก.๖๙๑-๒๕๔๗ พร้อมแนบเอกสารแสดงในวันที่ยื่นเอกสารเสนอราคา สีให้เป็นตามความต้องการของหน่วยงาน ๒ ชั้น และทันตราสัญลักษณ์ของหน่วยงาน พร้อมหมายเลขครุภัณฑ์

๔.๓.๔ รถทรลเลอร์ลากจูงและอุปกรณ์ประกอบปั้มน้ำและเครื่องยนต์จะต้องประกอบจากโรงงานที่ได้รับใบอนุญาตประกอบกิจการโรงงาน (รง.๔) พร้อมแนบสำเนาเอกสารรับรองที่ยังไม่หมดอายุประกอบการพิจารณาในวันยื่นซองเสนอราคา หากผู้เสนอราคาเป็นตัวแทนจำหน่ายต้องมีหนังสือแต่งตั้งมาแสดงในวันยื่นเสนอราคา

๔.๔ อุปกรณ์ประกอบเครื่องสูบน้ำแต่ละเครื่อง

๔.๔.๑ ท่อเหล็กขนาด ๑๒ นิ้ว หนาไม่น้อยกว่า ๒ มม. พร้อมหน้าแปลน ยาว ๓ ม. จำนวน ๔
ท่อ/เครื่อง

๔.๔.๒ ท่อเหล็กขนาด ๑๒ นิ้ว หนาไม่น้อยกว่า ๒ มม. พร้อมหน้าแปลน ยาว ๒ ม. จำนวน ๔
ท่อ/เครื่อง

๔.๔.๓ ท่อเหล็กขนาด ๑๒ นิ้ว หนาไม่น้อยกว่า ๒ มม. พร้อมหน้าแปลน ยาว ๓ ม. จำนวน ๔
ท่อ/เครื่อง

๔.๔.๔ ข้องอ ๔๕ องศา ขนาด ๑๒ นิ้ว พร้อมหน้าแปลนปรับหมุนได้ จำนวน ๔ อัน/เครื่อง

๔.๔.๕ ข้องอ ๙๐ องศา ขนาด ๑๒ นิ้ว พร้อมหน้าแปลนปรับหมุนได้ จำนวน ๔ อัน/เครื่อง

๔.๔.๖ ประตุน้ำเหล็กหล่อ ขนาด ๑๒ นิ้ว จำนวน ๑ อัน/เครื่อง

สำเนาถูกต้อง



ลงชื่อ.....ผู้ซื้อ

ลงชื่อ.....ผู้ขาย

นางสาวนงนุช เสลาหอม
นักทรัพยากรบุคคลชำนาญการ

Handwritten signatures and dates at the bottom of the page.

- ๔.๔.๗ ฟุตวาล์ว ขนาด ๑๒ นิ้ว พร้อมหน้าแปลน จำนวน ๑ อัน/เครื่อง
- ๔.๔.๘ หัวกรองขนาดเส้นผ่าศูนย์กลาง ๑๒ นิ้ว จำนวน ๑ อัน/เครื่อง
- ๔.๔.๙ ประเก็นยางหนา ๖ มิลลิเมตรพร้อมน็อตยึดและสกรูครบชุดตามจำนวนใช้งาน
- ๔.๔.๑๐ ท่อล้างขยะมีขนาดความโตของล้างขยะ ๕ นิ้ว พร้อมฝาเปิด-ปิด สามารถล้างขยะได้ สะดวกและรวดเร็ว ด้านหน้าทางดูดท่อล้างขยะสามารถหมุนได้รอบตัวอย่างอิสระ มีขนาดความหนา ๕ นิ้ว
- ๔.๔.๑๑ ท่อทางส่งน้ำเป็นผ้าใบ PVC ขนาด ๑๒ นิ้ว ความยาวท่อนละ ๑๐ เมตร จำนวน ๔ ท่อน พร้อมข้อต่อหน้าแปลนหัว-ท้าย

๔.๔.๑๒ เครื่องมือประจำเครื่องพร้อมกล่องใส่ จำนวน ๑ ชุด ประกอบด้วย

- ประแจแหวน จำนวนไม่น้อยกว่า ๑๒ ตัว
- ประแจปากตาย จำนวนไม่น้อยกว่า ๑๒ ตัว
- ประแจเลื่อน ขนาด ๑๒ นิ้ว
- คีมล็อก ความยาวไม่น้อยกว่า ๑๐ นิ้ว
- ไขควงปากแฉก ขนาด ๖ นิ้ว และ ๘ นิ้ว
- ไขควงปากแบน ขนาด ๖ นิ้ว และ ๘ นิ้ว
- ค้อนหัวกลมพร้อมด้าม ขนาด ๓ ปอนด์
- ขาค้ำท่อทางดูดแบบปรับระดับได้โดยการหมุนเกลียว
- บล็อกไฟฟ้าแบบไร้สาย ใช้แบตเตอรี่ขนาดไม่น้อยกว่า ๒๐V. พร้อมลูกบล็อกขนาด

๑๘, ๑๙, ๒๐, ๒๑, ๒๒ และ ๓๒

๔.๔.๑๓ หนังสือคู่มือการใช้งานการรักษารักษาและการซ่อมบำรุงภาษาไทย จำนวน ๑ ชุด

๔.๔.๑๔ หน้างานและอุปกรณ์ท่อต่างๆเป็นไปตามมาตรฐานผู้ผลิต (รายการที่ ๔.๔.๑ ถึง รายการที่ ๔.๔.๕) ต้องชุบสังกะสีด้วยกรรมวิธี hotdip galvanize การชุบสังกะสีเพื่อให้อุปกรณ์มีอายุการใช้งานได้นาน

๔.๔.๑๕ อุปกรณ์นี้เป็นท่อเหล็ก และข้องอ ประตุน้ำฟุตวาล์วต้องพ่นสีรองพื้นกันสนิมและสีจริง อย่างน้อย ๑ ชั้น

๕. เงื่อนไข

๕.๑ ผู้เสนอราคาจะต้องมีเอกสารเป็นผู้ผลิต หรือประกอบเครื่องสูบน้ำ ออกโดยกระทรวงอุตสาหกรรม แนบสำเนาเอกสารรับรองประกอบการพิจารณาในวันยื่นซองเสนอราคา หากผู้เสนอราคาเป็นตัวแทนจำหน่ายต้องมีหนังสือรับรองการแต่งตั้งมาขึ้นในวันเสนอราคา

๕.๒ ผู้เสนอราคาต้องแนบแคตตาล็อกของเครื่องสูบน้ำและเครื่องยนต์ พร้อมกราฟแสดงสมรรถนะมาให้พิจารณาด้วย

๕.๓ บัณฑิตยี่ห้อและรุ่นที่เสนอจะต้องมีผลการทดสอบจากหน่วยงานราชการของรัฐยื่นแนบมาเพื่อประกอบการพิจารณาในวันเสนอราคา

๕.๔ ผู้เสนอราคาต้องแนบบแบบแสดงการติดตั้งเครื่องยนต์และปั๊มสูบน้ำบนทรลเลอร์ลากจูงโดยระบุขนาดโครงสร้างและอุปกรณ์ของทรลเลอร์ลากจูงอย่างชัดเจนและครบถ้วนในแบบและแบบรายละเอียดของชุดเครื่องสูบน้ำกับส่วนประกอบต้องมีวิศวกรไม่ต่ำกว่าภาคีวิศวกร สาขาวิศวกรรมเครื่องกลลงนามรับรองแบบการติดตั้งเครื่องยนต์และปั๊มสูบน้ำบนทรลเลอร์ลากจูง โดยแนบหลักฐานสำเนาใบอนุญาตประกอบอาชีพวิศวกรรมควบคุมที่ยังไม่หมดอายุพร้อมรับรองสำเนา ในวันที่ยื่นเสนอราคา



สำเนาถูกต้อง

Handwritten signature

(นางสาวณัชช เสลาหอม)

นักทรัพยากรบุคคลชำนาญการ

ลงชื่อ.....ผู้ซื้อ ลงชื่อ.....ผู้ขาย

Handwritten signatures and stamps at the bottom of the page.

- ๕.๕ ผู้เสนอราคาต้องรับประกันการชำรุดเสียหายและอะไหล่ไม่น้อยกว่า ๑ ปี นับตั้งแต่วันส่งมอบ
- ๕.๖ ผู้เสนอราคาต้องรับประกันการสำรองอะไหล่ไว้ไม่น้อยกว่า ๕ ปี นับตั้งแต่วันส่งมอบ
- ๕.๗ ผู้เสนอราคาต้องจัดฝึกอบรมเชิงปฏิบัติการ การใช้งาน การรักษาและการซ่อมแซมเบื้องต้นให้แก่เจ้าหน้าที่ของหน่วยงานไม่น้อยกว่า ๒ คน โดยใช้เวลาฝึกอบรมไม่น้อยกว่า ๒ ชั่วโมง และเข้าไปตรวจเช็คพร้อมเปลี่ยนถ่ายน้ำมันเครื่องไส้กรองให้ในระยะเวลาประกันจำนวน ๒ ครั้ง
- ๕.๘ ในวันส่งมอบพัสดุ ผู้ขายต้องทำการทดสอบประสิทธิภาพของเครื่องสูบน้ำ โดยผู้ขายต้องนำเครื่องมือการวัดอัตราการไหลของน้ำมาทดสอบประสิทธิภาพของเครื่องสูบน้ำรุ่นที่เสนอต่อคณะกรรมการตรวจรับพัสดุในวันส่งมอบ

๕. กำหนดระยะเวลาส่งมอบ
ส่งมอบพัสดุภายใน ๖๐ วัน นับถัดจากวันลงนามในสัญญาหรือวันสั่งซื้อสั่งจ้าง

๖. หลักเกณฑ์ในการพิจารณาคัดเลือกข้อเสนอ
กำหนดใช้เกณฑ์ราคา

๗. วงเงินงบประมาณ
งบประมาณ ตั้งไว้ ๘,๔๐๐,๐๐๐.- บาท (แปดล้านสี่แสนบาทถ้วน)

๘. เงื่อนไขและการจ่ายเงิน
ผู้ขายหรือผู้รับจ้างต้องส่งมอบพัสดุให้กับผู้ซื้อหรือผู้ว่าจ้างภายใน ๖๐ วัน นับแต่วันลงนามในสัญญาหรือวันสั่งซื้อสั่งจ้าง โดยให้ส่งมอบจำนวน ๑ ชุด ให้ครบถ้วน และเมื่อตรวจรับถูกต้องตามระเบียบกฎหมาย ผู้ซื้อหรือผู้ว่าจ้างจะจ่ายเงินให้กับผู้ขายหรือผู้รับจ้างให้ครบถ้วนภายในกำหนด ๑ ชุด

๙. อัตราค่าปรับ
ค่าปรับตามแบบสัญญาซื้อขายหรือข้อตกลง ซื้อขายเป็นหนังสือ ให้คิดในอัตราร้อยละ ๐.๒๐ ของราคาสิ่งของที่ยังไม่ได้รับมอบต่อวัน

๑๐. การรับประกันความชำรุดบกพร่อง
การกำหนดระยะเวลารับประกันความชำรุดบกพร่อง ของสิ่งของที่ซื้อขายที่เกิดขึ้นภายในระยะเวลาไม่น้อยกว่า ๑ ปี นับถัดจากวันที่เทศบาล ได้รับมอบสิ่งของ โดยต้องรับผิดชอบซ่อมแซมแก้ไขให้ใช้งานได้ดังเดิมภายใน ๑๕ วัน นับถัดจากวันที่ได้รับแจ้งความชำรุดบกพร่อง

ลงชื่อ.....ประธานกรรมการ
(นายรักพงศ์ จารุภูมิ)
ผู้อำนวยการส่วนการโยธา

ลงชื่อ.....กรรมการ
(นายอนุศักดิ์ มะกรวัฒน์)
หัวหน้าฝ่ายสาธารณูปโภค

ลงชื่อ.....กรรมการ
(นายอนุวัฒน์ ชื่นกลิ่นสุป)
นายช่างโยธาชำนาญงาน

ลงชื่อ.....กรรมการ
(นายอรรถพล เตียงเกต)
นายช่างไฟฟ้าชำนาญงาน

ลงชื่อ.....กรรมการ
(นายดำรงศักดิ์ เหลืองเรืองจรัส)
ผู้ช่วยหัวหน้างานธุรการชำนาญงาน สำเนาถูกต้อง



ลงชื่อ.....ผู้ซื้อ ลงชื่อ.....ผู้ขาย

2๐๑๘
(นางสาวนงนุช เสลาหอม)
นักทรัพยากรบุคคลชำนาญการ

Dongfeng Cummins Techical Operations



ลงชื่อ.....ผู้ซื้อ ลงชื่อ.....ผู้ขาย

ENGINE MODEL: 6BTA5.9-G2
CURVE & DATASHEET: FR92306
FR92943



สำเนาถูกต้อง

สำเนาถูกต้อง
PRAI TECHNOLOGY
บริษัท เทคโนโลยี จำกัด (มหาชน)
เลขที่วิทยากรบกดชำนาญการ
(นายพงศธร น้อยรักษา)

REV 01 15APR2009



Generator Engine Performance Data

DONGFENG CUMMINS ENGINE Co.,LTD

Xiangfan, Hubei Province, China
http://www.dcec.com.cn

Basic Engine Model:

6BTA5.9-G2

FR92306
FR92943

FR92306 @ 1500 RPM & 1800RPM
FR92943 @ 1500 RPM & 1800RPM

Configuration	CPL Code	Revision
D403050DX02	CPL: 2697	2009-4-15

Compression Ratio:	17.3:1	Aspiration:	Turbocharged & Aftercooled
Bore:	102 mm	Displacement:	5.9 L
Stroke:	120 mm	No. of Cylinders:	6
Emission Certification:	MEP STAGE I	Fuel System:	FR92306: BYC PB/GAC 24V FR92943: BYC PB/GAC 12V
Governor Regulation:	≤3%		

All data is based on the engine operating with fuel system, water pump, and 10 in H₂O (2.468 kPa) inlet air restriction with 5.98 in (152mm) inner diameter, and with 2.01 in Hg (7 kPa) exhaust restriction with 4.02 in (102 mm) inner diameter; not included are alternator, fan, optional equipment and driven components. Coolant flows and heat rejection data based on coolants as 50% ethylene glycol/50% water. All data is subject to change without notice.

Engine Speed	Standby Power		Prime Power		Continuous Power	
	kW	HP	kW	HP	kW	HP
1500	116	155	106	142	56	75
1800	132	177	120	161	TBD	TBD

Engine Performance Data @ 1500 RPM

OUTPUT POWER			FUEL CONSUMPTION	
%	kW	HP	g/kW.h	L/h
STANDBY POWER				
100	116	155	212	30
PRIME POWER				
100	106	142	211	27
75	80	107	212	20
50	53	71	219	14
25	27	36	248	8
CONTINUOUS POWER				
100	56	75	218	15

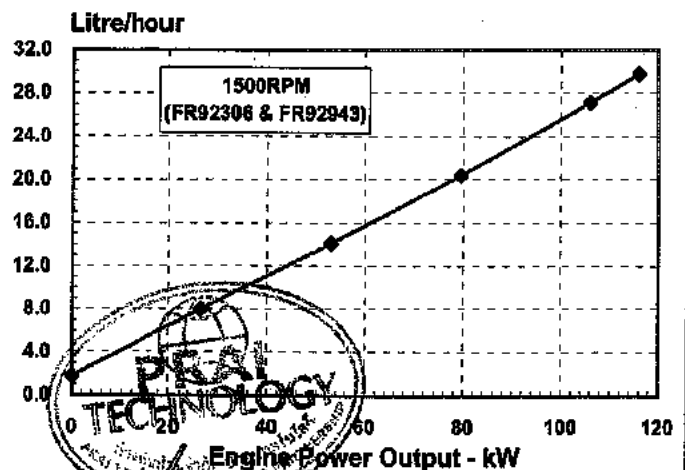

Engine Performance Data @ 1800 RPM

OUTPUT POWER			FUEL CONSUMPTION	
%	kW	HP	g/kW.h	L/h
STANDBY POWER				
100	132	177	215	34
PRIME POWER				
100	120	161	211	31
75	90	121	212	23
50	60	80	223	16
25	30	40	264	10
CONTINUOUS POWER				
TBD	TBD	TBD	TBD	TBD

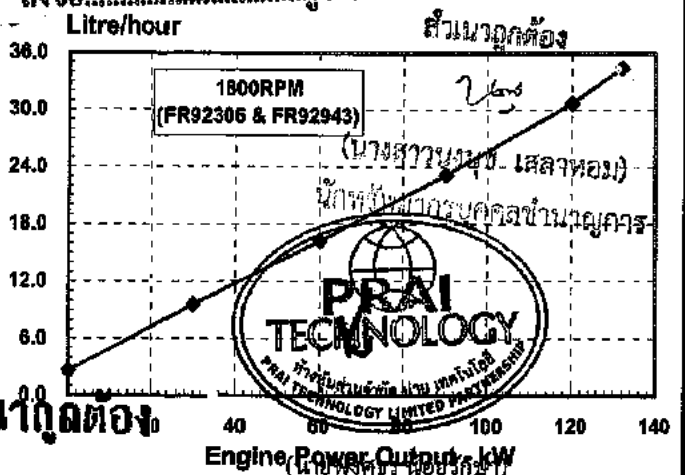

Curves shown above represent gross engine performance capabilities obtained and corrected in accordance with GB/T18297 conditions of 100kPa (29.61 in. Hg) barometric pressure [80 m (263 ft.) altitude], 25°C (77°F) inlet air temperature, and 1 kPa (0.30 in. Hg) water vapor pressure with No.0 diesel fuel. The engine may be operated without changing the fuel setting up to 2200 m (7218ft.) altitude.

17/5 วิศวกร

GENERAL ENGINE DATA

Approximate Engine Weight (wet).....	-kg	435	ต้นฉบับ
Mass Moment of Inertia of Rotating Components (No Flywheel).....	-kg·m ²	0.25	
Center of Gravity from Front Face of Block.....	-mm	391	
Center of Gravity above Crankshaft Centerline.....	-mm	140	
Crankshaft Thrust Bearing Load Limit			
—Maximum Intermittent.....	-N	3425	
—Maximum Continuous.....	-N	1112	

ENGINE MOUNTING

Maximum (Static) Bending Moment at Front Support Mounting Surface.....	-N.m	435
Maximum (Static) Bending Moment at Side Pad Mounting Surface.....	-N.m	TBD
Maximum (Static) Bending Moment at Rear Face of Block.....	-N.m	1356
Moment of Inertia of Complete Engine		
— Roll Axis.....	-kg·m ²	16.5
— Pitch Axis.....	-kg·m ²	41.1
— Yaw Axis.....	-kg·m ²	35.4

EXHAUST SYSTEM

Maximum Back Pressure.....	-kPa	10
Exhaust Pipe Size Normally Acceptable.....	-mm	75
Maximum Static Supported Weight at the Turbocharger Outlet Flange.....	-N.m	13.5
Exhaust Manifold Insulation Acceptable.....	-Yes/No	No
Turbocharger Insulation Acceptable.....	-Yes/No	No

AIR INTAKE SYSTEM

Maximum Intake Air Restriction with Heavy Duty Air Cleaner		
— Dirty Element.....	-kPa	6
— Clean Element.....	-kPa	4
Minimum Dirt Holding Capacity with Heavy Duty Air Cleaner.....	-g/cfm	53
Maximum Temperature Rise from Ambient to the Inlet of the Turbocharger.....	-°C	17
Recommended intake piping size (inner diameter).....	-mm	76

LUBRICATION SYSTEM

Minimum Engine Oil Pressure for Engine Protection Devices:		
—Idle Speed.....	-kPa	207
—Governed Speed.....	-kPa	345
Maximum Oil Temperature.....	-°C	121
Oil Capacity with OP 9006 Oil Pan : High - Low.....	-litre	14.2 - 12.3
Minimum Required Lube System Capacity - Sump plus Filters.....	-litre	16.4
Angularity of Standard Oil Pan: (Values stated are for intermittent operation only)		
— Front Down.....		40
— Front Up.....		40
— Side to Side.....		40

FUEL SYSTEM

Type Injection System.....	BYC PB Direct Injection
Maximum Restriction at Lift Pump.....	-kPa 13.6
Maximum Allowable Head on Injector Return Line (Consisting of Friction Head and Static Head)	-kPa
Total Drain Flow (constant for all loads).....	-litre/hr 30

COOLING SYSTEM

Coolant Capacity - Engine Only.....	-litre 10
Maximum Coolant Friction Head External to Engine (at 1500 rpm).....	-kPa 28
Maximum Static Head of Coolant Above Engine Crank Centerline.....	-m 1.4
Standard Thermostat (Modulating) Range.....	-°C 82 - 95
Minimum Pressure Cap.....	-kPa 69
Maximum Top Tank Temperature for Standby / Prime Power.....	-°C 104 / 100



ลงชื่อ *B. K.* ผู้ซื้อ ลงชื่อ *B. K.*

ค่าแรงติดตั้ง

7/15/11

ELECTRICAL SYSTEM

Cranking Motor (Heavy Duty, Positive Engagement).....	-volt	12V	24V
Battery Charging System, Negative Ground.....	-ampere	63	40
Maximum Allowable Resistance of Cranking Circuit.....	-ohm	0.00075	0.002
Minimum Recommended Battery Capacity			
• Cold Soak @ 10 °F (-12 °C) and Above.....	-°F CCA	800	400

EMISSIONS

Gaseous Emissions per GB 20891-2007, at 1500rpm:

—Weight-Specific NOx.....	g/kW.h	9.2
—Weight-Specific HC.....	g/kW.h	1.3
—Weight-Specific CO.....	g/kW.h	5.0
—Weight-Specific Particulates.....	g/kW.h	0.54

Gaseous Emissions per GB 20891-2007, at 1800rpm:

—Weight-Specific NOx.....	g/kW.h	9.2
—Weight-Specific HC.....	g/kW.h	1.3
—Weight-Specific CO.....	g/kW.h	5.0
—Weight-Specific Particulates.....	g/kW.h	0.54

Fuel Rating Option used for these Data: FR92306 and FR92943

Governed Engine Speed.....	-rpm
Engine Idle Speed.....	-rpm
Gross Engine Power Output.....	-kW
Piston Speed.....	-m/s
Friction Horsepower.....	-kW
Engine Water Flow to Engine.....	-litre/sec.
Intake Air Flow.....	-litre/sec.
Exhaust Gas Flow.....	-litre/sec.
Exhaust Gas Temperature.....	-°C
Air to Fuel Ratio.....	-air:fuel
Radiated Heat to Ambient.....	-kW
Heat Rejection to Coolant.....	-kW
Heat Rejection to Exhaust.....	-kW

STANDBY POWER		PRIME POWER	
1800	1500	1800	1500
750 - 850	750 - 850	750 - 850	750 - 850
132	116	120	106
7.2	6	7.2	6
16.4	12.7	16.4	12.7
2.4	2.0	2.4	2.0
142	118	140	112
406	334	381	305
580	570	540	540
23.3 : 1	22.4 : 1	25.7 : 1	23.4 : 1
20	18	18	16
71	66	63	59
	94	96	82

ลงชื่อ *[Signature]* ผู้ซื้อ

ลงชื่อ *[Signature]* ผู้ขาย



(นางสาวนงนุช เสลาทอม)

นักทรัพยากรบุคคลชำนาญการ



(นายพงศธร น้อยรักษา)

[Signature]

ALL DATA CERTIFIED WITHIN 5%

TBD = To Be Decided

N/A = Not Applicable

N.A. = Not Available

All data is subject to change without notice, sorry for inform.

Dongfeng Cummins Engine Co., Ltd.

สำเนาถูกต้อง

เกจความร้อน **Veethree**

ต้นฉบับ



เกจความร้อนแบบสาย
Temp. Gauges (Mech.)
End Fitment เกจยี่ห้อ 5/8"-18UNF
หน้าปัด: 52mm.
ความยาว: 59"(1475mm), 80"(2000mm)
100"(2500mm), 120"(3000mm), 150"(3750mm)
200"(5000mm)

277107+750923 12V
277108+750923 24V

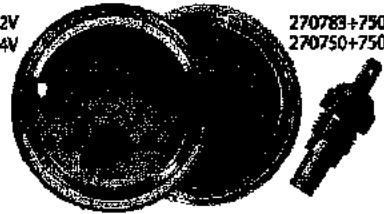

270789+750923 12V
270750+750923 24V

เกจความร้อนไฟฟ้า หน้าปัด 52mm. ขาว, ดำ
เกจยี่ห้อ M16x1.5 12V,24V.

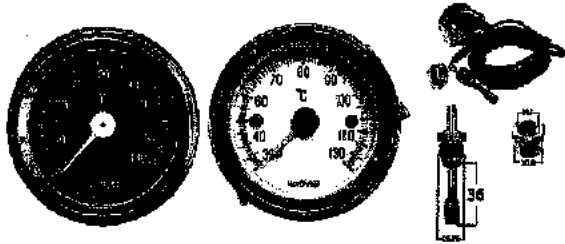

เกจความร้อนแบบใช้สายปรอท หน้าปัด 2" 30-130c คำขุบ/ขาวขุบ

- | | |
|----------------------------|-----------------------------|
| 59" คำขุบ 1475mm (057007) | 59" ขาวขุบ 1475mm (057511) |
| 80" คำขุบ 2000mm (057008) | 80" ขาวขุบ 2000mm (057512) |
| 100" คำขุบ 2500mm (059206) | 100" ขาวขุบ 2500mm (057513) |
| 120" คำขุบ 3000mm (057087) | 120" ขาวขุบ 3000mm (057514) |

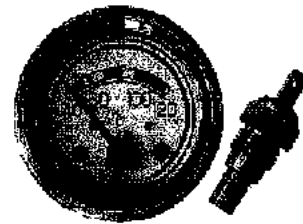

Temp. Gauge (Elect.) 52mm. white, black
End Fitment M16x1.5 12V,24V.

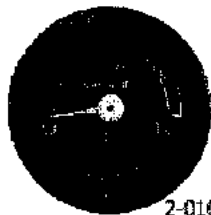

2-010-01-20
เกจวัดความร้อนใช้สาย Komatsu
1300mm 57313 Water Temp.
52" คำดำ



เกจความร้อนใช้สาย 2" คำดำ
TEMP.(M) V64226
59;80;100;120"



2-010-04-01
เกจวัดความร้อนใช้สาย สวิทซ์
SW.Temp 3000mm(120")
V062320 57221

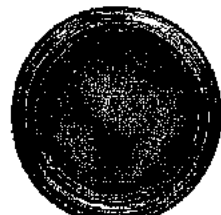

เกจวัดความร้อนใช้สาย LED 2"
คำชมพู Temp (M) Warner V06222c
59;80;100;120;150;200"



2-010-01-60
เกจวัดความร้อนไฟฟ้า Caterpillar
Temp.E 24V. 277050(277219)
2สเกล(เฉพาะเกจ)



เกจวัดความร้อน
ไฟฟ้าอัจฉริยะ
ขนาด 2"
มีไฟเตือนในตัว
#227044 (12V.)
#277204 (24V.)



ลงชื่อ *K. K.* ผู้ซื้อ ลงชื่อ *.....* ผู้ขาย

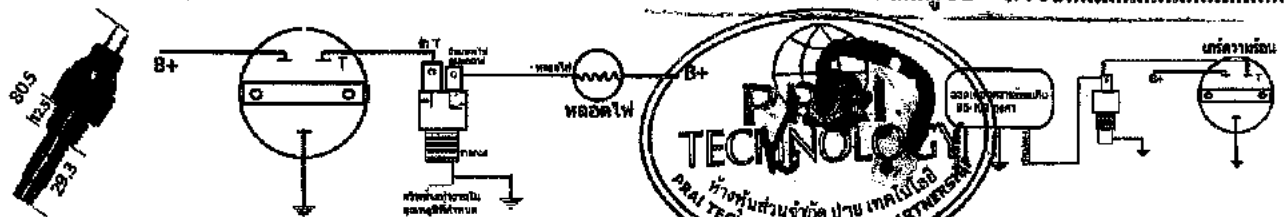

สวิตช์ความร้อนแบบเปิด (normally open) มีแบบสวิตช์ต่อกันที่ 106C, 102C, 96C.

สำเนาถูกต้อง

Veethree

(นายพงศธร น้อยรักษา)

Line ID: fji-auto

Whatsapp, Line

083-8788666

51

(นางสาววนนุช เสลาหอม)

นักทรัพยากรบุคคลชำนาญการ

ทศวิทย์

เกจวัดโวลต์ Veethree

ต้นฉบับ

227002 12V
227001 24V

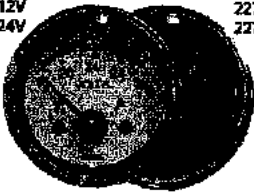

227004 12V
227003 24V

เกจวัดโวลต์
Volt Meter
12V, 24V.
หน้าดำ หน้าขาว



เกจวัดVOLTดิจิตอล
ขนาด 2"
มีไฟเตือนในตัว
#277203+750923(12V)
#227045+750923(24V)



เกจวัดโวลต์ Digital
12V มีระบบไฟเตือน
6117BL



2-009-02-01
เกจวัดโวลต์ Caterpillar
220867 227060 Volt 12V.

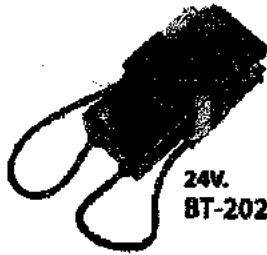

เครื่องเช็คเบตเตอรี่ 24V.
หน้าจอ ตัวเลข LCD
และ ตัวชี้รับ Load
เช็คแอมป์กระแสไฟแบบ LED

24V.
BT-2021

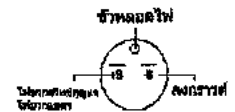

เกจวัดแรงดันน้ำมันเครื่อง Oil Pressure Veethree

V18612C



วัดแรงดัน
น้ำมันเครื่องไฟฟ้า
Pressure Gauges
(Elect.)
12V, 24V.
หน้าดำ หน้าขาว
0-10 bar 52mm.



วัดแรงดันน้ำมันเครื่อง
แบบกลไก 2-011-02-01
Pressure Gauges (Mech.)
หน้าดำ 52mm. 110960
0-10 bar/ 0-150PSI
เกลียว Type P 1/8"-27 NPT



เกจวัดแรงดันน้ำมันเครื่อง
แบบกลไกมีตัวชี้ในหัว
#117141
2-011-02-02



วัดแรงดันน้ำมันเครื่อง + อากาศ
0-25/0-400psi 24V.
127038+970865

2-011-01-12

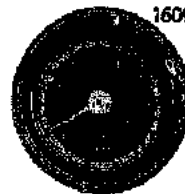

160962

เกจวัดแรงดันลมแบบสาย
Air Pressure Gauges (Elect.)
0-16 bar 52mm. สีน้ำเงินคู่ทอง
เกลียว Type G
2-005-01-01

Long



2-011-01-11
เกจวัดแรงดันน้ำมันเครื่อง
Komatsu (เฉพาะเครื่อ)
Pressure Gauge (E) 52mm
24V. (120876)



(นางสาววงนุช เสถาหอม)
นักวิทยาศาสตร์คอมพิวเตอร์
2-005-02-01
เกจวัดแรงดันไฮดรอลิก 2 เซมิ ดับเบิล
Double Press. V076417

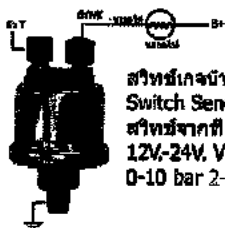

สวิตช์เกจน้ำมันเครื่อง แบบสวิทช์เปลี่ยน
Switch Sender (TYPE WK) ปรกติวัด
สวิตช์จากที่ 0.5 Bar, เกลียว 1/8 NPT
12V-24V, V19473
0-10 bar 2-791-01-03



Veethree
สวิตช์แรงดันน้ำมันเครื่อง
7 บาร์ 970867 2-791-01-01
10 บาร์ 970868 2-791-01-02

ลงชื่อ... *16/11/2561* ...ผู้ซื้อ

ลงชื่อ... *16/11/2561* ...ผู้ขาย

2-791-01-06
สวิตช์แรงดันน้ำมันเครื่อง 3 ฟ้า
HeavyDuty Veethree
15 Psi (780942)

PRAI TECHNOLOGY
PRAI TECHNOLOGY LIMITED PARTNER

Veethree

สำเนาถูกต้อง

(นายพงศธร น้อยรักษา)

Line ID: fjtauto

Whatsapp, Line
083-8788666



ทศพร

เกจวัดรอบ **Veethree**

ค้นฉบับ

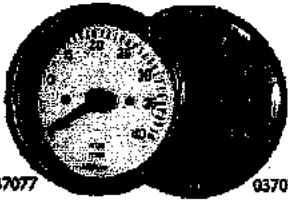

037077

เกจวัดรอบแบบไดนาโม 12V-24V.
Electronic Tachometer Alternator hook-up
หน้าขาว, ค่า 4000 รอบ 80mm.

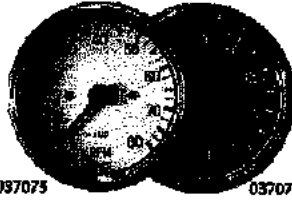

037074

เกจวัดรอบแบบไดนาโม 12V-24V.
Electronic Tachometer Alternator hook-up
หน้าขาว, ค่า 8000 รอบ 80mm.

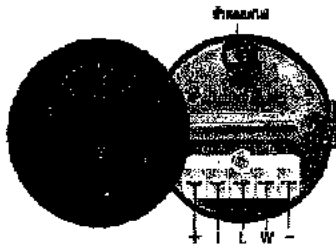
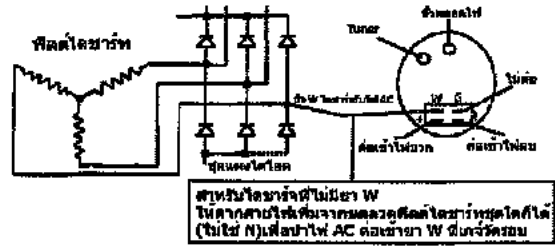

เกจวัดรอบ 4000 รอบ 12V.
แบบไดนาโม+วัดชั่วโมง LCD ในตัว
Veethree (37078) 80mm.
+ : โคมรถหน้าปัด
I : เริ่มนับเวลา
L : แสงสว่างหลอด LCD
W : ไดนาโม
- : ดึงขั้ววัด

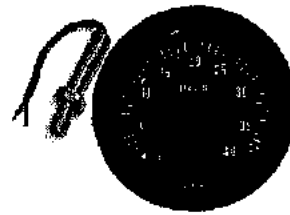

เกจวัดรอบ 4000 รอบ
ขนาด 85mm
แบบแม่เหล็ก+ตัวปิกอัป
12V-24V.
(37079+71096)
เกลียว 5/8"- 18 UNF

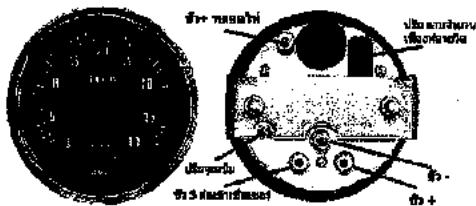

เกจวัดรอบ แมคเนติกปิกอัป (แบบแม่เหล็ก) มีวัดชั่วโมงในตัว
หน้าปัดขนาด 85mm 0-4000 รอบ (80975) หน้าดำ 2-012-03-01

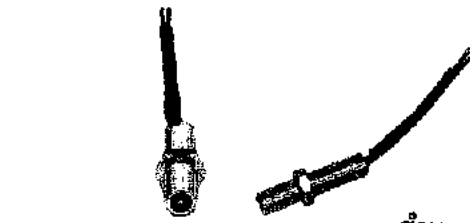

สำหรับขนาดเกลียว
เส้นเซอร์ แมคเนติกปิกอัป 3/4" 6นูน (710920)(2-012-01-03)
, 5/8" 5นูน (710919)(2-012-01-27)

(นางสาวอรุณพวง นวลวาท)

บริษัทปริมาตรเทคโนโลยี จำกัด

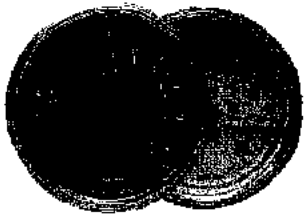

เกจวัดรอบ
คอลดและไดนาโม
โต 2 รอบ
12/24V 0-10,000 รอบ
85mm
ค่า#37184, คริม#37185



เกจวัดรอบ
แบบสาย+วัดชั่วโมงในตัว
Hourcum RPM Meters(Mech.)
หน้า ขาว, ค่า 4001 รอบ
85mm.
เกลียว U Type 5/8"-18UNF

พาร์ทรวมสำหรับ
เกจวัดรอบแบบสาย
Right Angle Drive
Type 2-75.03.01



ลงชื่อ.....ผู้ซื้อ ลงชื่อ.....ผู้ขาย

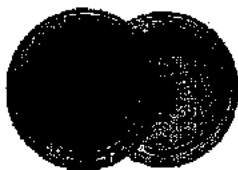

เกจวัดรอบ
ขนาด 2 นิ้ว ไข้กับสัญญาณ
คอลดและไดนาโม โต 2 รอบ
12/24V 0-4,000 รอบ RPM
ค่า#37122, คริม#37192



2-012-01-76
ไดนาโม+วัดชั่วโมง
2400 รอบ
หน้าขาว
85mm



เกจวัดรอบ
Digital
12V 8021
2-012-08-04



เกจวัดชั่วโมง DC Hourmeters **Veethree**

ต้นฉบับ



เกจชั่วโมง 12V-24V. หน้าขาว, ค่า 52mm.

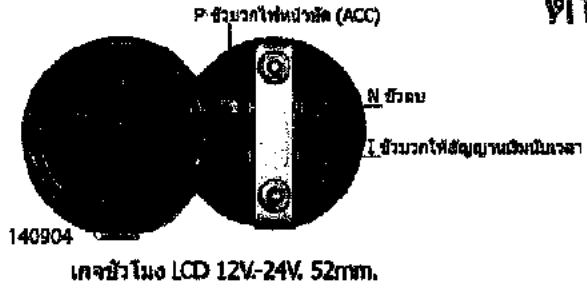

เกจชั่วโมง LCD 12V-24V. 52mm.



เกจวัดชั่วโมง Caterpillar ค่าชุด DC Hour 40941 40987



เกจวัดชั่วโมง Caterpillar ค่าชุด DC Hour LED 40976

เกจน้ำมันเชื้อเพลิง **Veethree**



เกจน้ำมัน 12V, 24V. 52mm. (ต้องใช้คู่กับลูกกลิ้ง Veethree เท่านั้น)

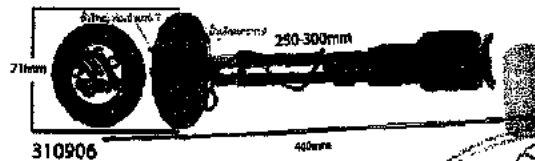

310906

ลูกกลิ้ง Veethree 12V-24V. (Resistance Value: 10-180 โอห์ม)



ลงชื่อ.....ผู้ซื้อ ลงชื่อ.....ผู้ขาย



เกจวัดระดับน้ำมัน Caterpillar Fuel 26711B 24V.



สำเนาถูกต้อง

เกจวัดมุลท์ วัดแรงดัน **Veethree** สำเนาถูกต้อง

(นายพงศธร น้อยรักษา)

เกจน้ำมัน

(นางสาวทรงบุษย์ เสดลาธรรม)

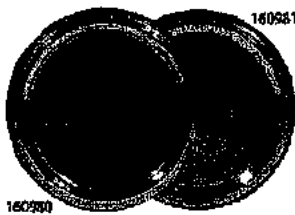

เกจ Veethree วัด มุลท์ ค่าและตรึง



เกจวัดลมดูด Vacuum หน้าตรึง #160998

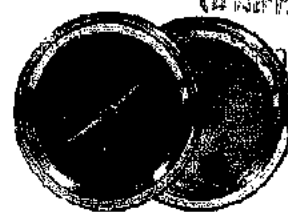

เกจ นาฬิกา ค่าและตรึง

กรรมการผู้จัดการ



เก็วริดยนต์ความเร็ว Speedometers Veethree

ต้นฉบับ

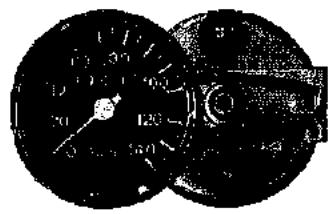

เก็วริดยนต์ความเร็ว+เข็มในค้ว
แบบสาย เก็วริดยนต์ Type K M1.8x1.5
W=1.0 (10723) 2-006-01-01 W=0.75 (10769) 2-006-01-06



เก็วริดยนต์ความเร็ว Veethree
แบบมีเข็มนับที่ล 2 ถัง (Trip counter)
ขนาด 85mm (10727)



เก็วริดยนต์ความเร็วไฟฟ้า Veethree
แบบมีขั้วไฟฟ้า LCD (Trip counter)
ขนาด 85mm (70949)

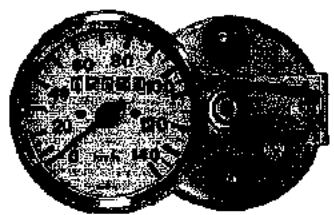

V10 52 5C 2-006-01-04
(10729) 85mm 0-140Km/h
เก็วริดยนต์ความเร็ว หน้าขาว

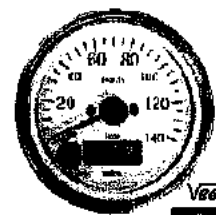

Veethree
ริดยนต์ความเร็ว ไฟฟ้า 12V/24V
หน้าปัด 85mm 070961
ระบบปรับค่าตั้งหน้าปัด



Speed Sender เซ็นเซอร์ความเร็ว
7/8"-18UNS V29021 (710903)



แอมป์แอมป์ Veethree

ลงชื่อ.....ผู้ซื้อ ลงชื่อ.....ผู้ขาย

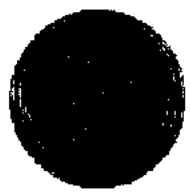

แอมป์แอมป์ 50A
Amprefier 50-0-50
สีหลอดด้วย LED
60mm.



แอมป์แอมป์ 100A
Amprefier 100-0-100
52mm.

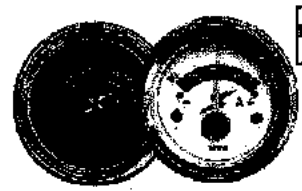

แอมป์แอมป์ 80A สีไฟทอง
ดำ (210815) 2-990-01-04
ขาว (210813) 2-990-01-03

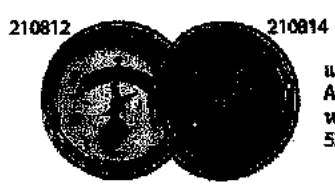

210812 210814
แอมป์แอมป์ 60A
Amprefier 60-0-60
หน้าขาว, ดำ
52mm.



2-990-04-01
แอมป์แอมป์ Caterpillar สีไฟ ดำขาว
Ampmeter 30-30 210916



2-990-03-02
แอมป์แอมป์ Komatsu 30A สีดำ
217009 Ampmeter



เก็วริดยนต์ความร้อนน้ำมันเครื่อง Oil Temp. Veethree

(นายพงศธร น้อยรักษา) (นางสาววงนุช เสถาหอม)



เก็วริดยนต์ความร้อนน้ำมันเครื่อง
Veethree
หน้าปัด 2" ดำ
12V (2-010-02-10)
24V (2-010-02-11)



52mm 2100mm (57151)
เก็วริดยนต์ความร้อนน้ำมันใช้ตาม
Komatsu
2-010-01-54



นักทรัพยากรบุคคลชำนาญการ
เก็วริดยนต์ความร้อนน้ำมันเครื่อง
ใช้ตาม Komatsu สีดำ
Oil Temp. 2060mm 57314
2-010-01-19

TECHNODRIVE

Frizioni Power Take Off Embrayages

BD

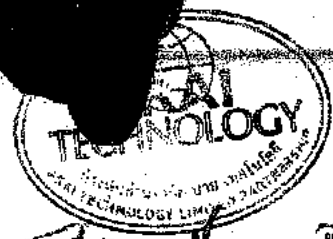
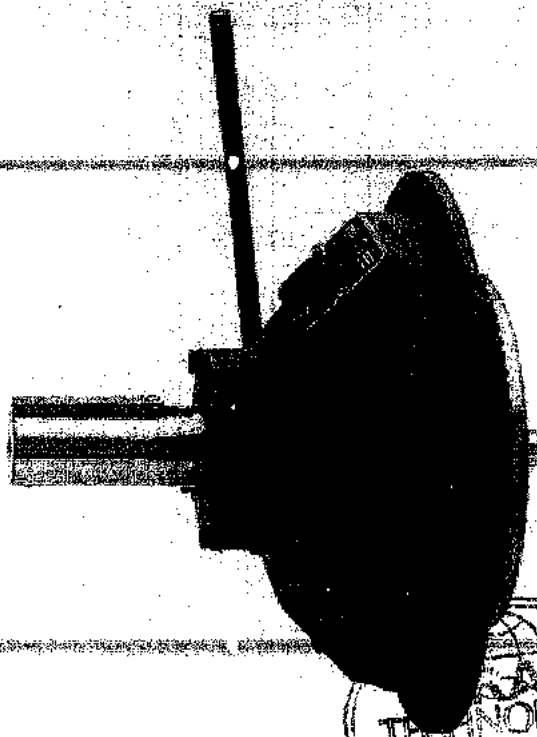

ชื่อ..... ผู้ซื้อ ลงชื่อ..... ผู้ขาย

BDS

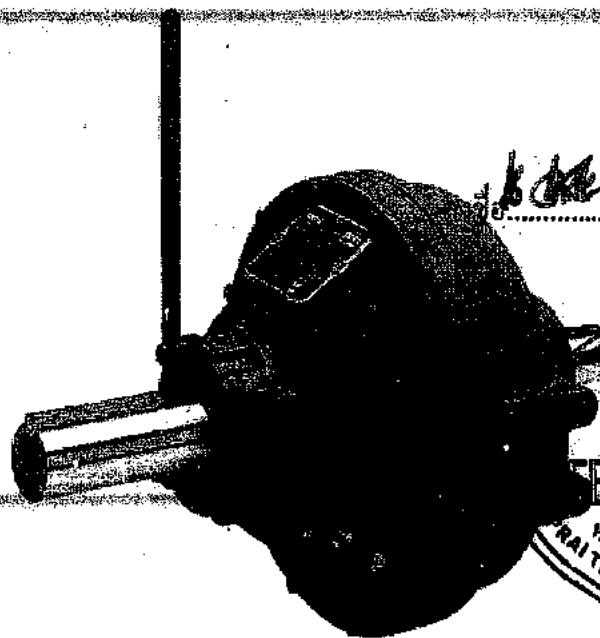

นางลูกค้า
นาง

(นายพงศธร น้อยรักขาน) นางบุษ เสลาหอม)

นักทรัพยากรบุคคลชำนาญการ

สำเนาถูกต้อง

TWIN DISC TECHNODRIVE S.r.l. - Via S. Cristoforo, 131 - 40010 S.M. DECIMA (Bo) - ITALIA

Tel. 0039.051/6819711 - Fax 0039.051/6824234/6825814

Email: info@technodrive.it - www.twindisc@technodrive.it

ทุกวันที่

CARATTERISTICHE COSTRUTTIVE

Le frizioni TECHNODRIVE modello "BD" sono accoppiabili direttamente a motori Diesel con flangiate SAE. Possono essere utilizzate per svariate applicazioni industriali dove esiste la necessità di disinserire il moto dal motore all'utilizzatore, quali l'azionamento di compressori, ventilatori, pompe. Il gruppo frizione a secco è racchiuso da una campana e sostenuto da un albero. La gamma TECHNODRIVE comprende frizioni monodisco da 6"1/2, 7"1/2, 8", 10", 11"1/2, frizioni bidisco da 11"1/2 e 14", frizioni tridisco da 11"1/2, 14" e 18", in grado di coprire un campo di potenze da 15 a 700 kw.

CRITERI DI SCELTA



Nella selezione della frizione vanno considerati i seguenti elementi:

- tipo di motore;
- tipo di macchina condotta;
- numero di innesti per ora;
- potenza P assorbita dall'utilizzatore e relativo numero di giri (n);
- velocità massima di rotazione.

La selezione va effettuata confrontando il valore di coppia massima trasmissibile dalla frizione, indicato in catalogo con il simbolo T, con il valore di coppia massima assorbita dall'utilizzatore Ta moltiplicato per il coefficiente di servizio S ricavabile dalla tabella.

$$T_a \text{ (Nm)} = \frac{P \text{ (Kw)}}{n \text{ (min}^{-1}\text{)}} \cdot 9550$$

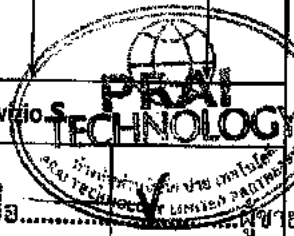
$$T_a \text{ (Nm)} \cdot S \leq T \text{ (Nm)}$$

Motore:	Coefficiente di servizio S				
Diesel 1 - 2 cilindri					
Diesel 3 - 4 cilindri					
Diesel 6 cilindri					
Elettrico, Turbina					
Macchina condotta					
Macchine con bassa inerzia e assorbimento simile a quello di una pompa centrifuga. Innesti max per ora: 1 Pompa centrifuga Ventilatore Pompa idraulica Generatore Pompa refrigerazione Pompa antincendio	1,1	1,25	1,3	1,4	
	Macchine con inerzia medio/bassa e bassa irregolarità di assorbimento. Innesti max per ora: 5 Compressore 4 cilindri Applicazioni marine Escavatori Pale	1,2	1,5	2,0	
		Macchine con inerzia medio/alta; il tempo necessario per innestare completamente non deve superare 3 secondi. Innesti max per ora: 10 Compressori 2 cilindri Mulini Mescolatori per cemento Cippatrici	1,6		
	Macchine con inerzia ed irregolarità di assorbimento elevate o con numero di innesti superiore a 10 per ora. Il tempo di innesto non deve superare 2,2 secondi. Compressori monocilindrici Frantoi		2,2	(นายพงศธร น้อยรักษา) 2,8 3,1 3,6	

POWER TAKE OFF Type "BD"

คณณ

TECHNICAL FEATURES

The TECHNODRIVE power take-offs "BD" model may be coupled directly to Diesel engines with SAE flanges. They can be used for a variety of industrial applications where there is a need to disengage movement from the engine to the driven unit, such as the drives of compressors, fans, pumps. The mechanically controlled dry-disc clutch is equipped with a housing and supported by a shaft. TECHNODRIVE range consists of single-disc power take-offs by 6 1/2", 7 1/2", 8", 10", 11 1/2", double-disc power take-offs by 11 1/2" and 14", triple-disc power take-offs by 11 1/2", 14" and 18", able to cover a power range between 15 and 700 kw.

SELECTION

Selection of the clutch should be made considering the following issues:

- type of engine;
- type of driven machine;
- number of engagements per hour;
- power absorbed by the driven unit P and relevant rpm (n);
- maximum rotation speed.

The selection has to be made comparing maximum torque value that may be transmitted by the clutch, indicated with T in the catalogue, and maximum torque value absorbed by the driven unit Ta multiplied by service factor S obtainable from the table:

$$T_a \text{ (Nm)} = \frac{P \text{ (Kw)}}{n \text{ (min}^{-1}\text{)}} \cdot 9550$$

$$T_a \text{ (Nm)} \cdot S \leq T \text{ (Nm)}$$

Engine:	Diesel 1-2 Cylinders Engine Diesel 3-4 Cylinders Engine Diesel 6 Cylinders Engine Electric, Turbine					
Driven Equipment		Service Factor S				
Low WR2 equipment and torque demand curve similar to centrifugal pumps. Mechanism operated one (1) or more hours before disconnecting. centrifugal pump hydraulic pump cooling circuit pump ventilator blowers/fans generators firefighting pump	ลงชื่อ..... ผู้ซื้อ ลงชื่อ..... ผู้ขาย	1,1	1,25	1,3	สำเนาถูกต้อง 2.5	
Medium/low WR2 equipment and with low frequency of torque demand peaks. Clutch engaged max. 5 times each hour. 4 cylinder compressor excavator marine equipment backhoe loaders		1,2	1,5		(นางสาวนงนุช เสลาหอม) 1.6 1.6 ฝ่ายทรัพยากรบุคคล - นายณการ	
Medium/high WR2 equipment. The clutch must engage within 3 seconds. Clutch engaged max. 10 times each hour. 2 cylinder compressors concrete mixers mills wood chippers		1,6			2.3 ฝ่ายหุ้นส่วนจำกัด ปาย เทคโนโลยี	
High WR2 equipment and/or with high frequency of torque demand peaks and/or clutch engaged more than 10 times each hour. The clutch must engage within 4 seconds. Single cylinder compressors Crushers or impact load machines	สำเนาถูกต้อง		2,8	3,1	3,6	(นายพงศธร น้อยรักษา)

7/07 2/11/11

CARACTERISTIQUES DE CONSTRUCTION

Les embrayages TECHNODRIVE modèle BD, sont conçus pour être flasqués directement sur tous moteurs dont la face arrière répond aux normes SAE. Ils peuvent être utilisés pour diverses applications industrielles nécessitant de désaccoupler la partie menante et la partie menée, comme l'utilisation avec compresseur, ventilateur, pompe etc.

Le groupe embrayage a sec est contenu dans une cloche, et supporté par un arbre.

La gamme TECHNODRIVE comprend des embrayages mono disque de 6,5" - 7,5", 8" - 10" et 11,5", des embrayages bi-disques de 11,5" et 14", ainsi que des embrayages tri-disques de 11,5", 14" et 18", capables de couvrir un champ de puissance de 15 à 700 Kw.

CRITERES DE CHOIX:

Dans la sélection des embrayages il faut considérer les éléments suivants:

- Le type de moteur.
- Le type de la machine à entraîner.
- Le nombre de manœuvres exercées par heure.
- La puissance P absorbée par la machine, par rapport au nombre de tours (n).
- La vitesse maximum de rotation.

La sélection doit s'effectuer en fonction de la valeur maximum de couple admissible par l'embrayage, indiqué dans le catalogue par le symbole T, avec la valeur du couple maximum absorbé par la partie entraînée TA, multiplié par le de service S répertorié dans les tableaux ci-dessous.

$$T_a \text{ (Nm)} = \frac{P \text{ (Kw)}}{n \text{ (min}^{-1})} \cdot 9550$$

$$T_a \text{ (Nm)} \cdot S \leq T \text{ (Nm)}$$

Moteur:	Coefficient de service S			
Moteur-Diesel 1 & 2 cylindres				
Moteur-Diesel 3 & 4 cylindres				
Moteur-Diesel 6 cylindres	1,1	1,25	1,3	1,4
Moteur électrique & turbine	1,2	1,5	1,6	2,0
Machines à faible inertie absorbée semblable à celle d'une pompe centrifuge manœuvrées 1 fois par heure telles que: Pompe centrifuge Pompe hydraulique Pompe de refroidissement	1,1	1,25	1,3	1,4
Machines à inertie moyenne et basse, et faible irrégularité absorbée, manœuvrées 5 fois par heures maximum telles que: Compresseurs à 4 cylindres Excavatrice	1,2	1,5	1,6	2,0
Machines à moyenne et haute inertie absorbée. La durée d'embrayage ne doit pas excéder 3 secondes. Maximum de manœuvres 10 fois par heure, telles que: Compresseurs bi cylindres Malaxeurs	1,6			
Machines à haute inertie et irrégularité absorbées. La durée maximum d'embrayage ne doit pas excéder 4 secondes. Maximum de manœuvres 10 fois par heure, telles que: Compresseurs mono cylindrique Broyeurs - concasseurs.	2,2	2,8	3,1	3,6

ส่วนมากต้อง

ส่วนมากต้อง

(นายพงษ์ธร น้อยรักษา)

Dimensioni di ingombro - Overall dimensions - Dimensions d'encombrement

Modello Model Type	Frizione SAE Clutch SAE Embr. SAE	L1 mm	Albero Shaft - Arbre					L2 mm	L3 mm	L4 mm	L5 mm	L6 mm	L7 mm	L8 mm	L9 mm	L10 mm	D7 mm	D8 mm	D9 mm	α
			L mm	D mm	T mm	U mm	G mm													
BD 110/15	6 1/2"	212,5	80	36,51	41,3	9,52	M10	30,2	71,4	18	148	12	25	400	68,5	70	25	52	96	18°
BD 110/15	7 1/2"	212,5	80	36,51	41,3	9,52	M10	30,2	71,4	18	148	12	25	400	68,5	70	25	52	96	18°
BD 112/16	7 1/2"	212,5	80	36,51	41,3	9,52	M10	30,2	71,4	18	148	12	25	400	68,5	70	25	52	96	18°
BD 112/16	8"	184	80	36,51	41,3	9,52	M10	62	100	24	148	12	25	400	40	70	25	62	96	18°
BD 118/24	8"	221	100	44,45	50,8	12,70	M10	62	100	24	148	29	28	400	40	70	25	62	138	18°
BD 130/50	10"	297	140	57,15	65,1	15,87	M10	53,8	100	27	160	33	30	400	78	70	30	72	122	18°
BD 145/75	11 1/2"	334	165	57,15	65,1	15,87	M14	39,6	100	27	155	45	30	400	78	70	30	72	170	20°
BD 290/150 SAE 3	11 1/2"	367	165	63,50	71,4	15,87	M14	39,6	100	27	155	45	35	400	111	70	30	72	170	20°
BD 290/150 SAE 2-1	11 1/2"	367	165	63,50	71,4	15,87	M14	39,6	100	27	200	45	35	600	107	80	30	72	170	20°
BD 290/150 R SAE 3	11 1/2"	461	150	63,50	71,4	15,87	M14	39,6	100	27	155	134	35	400	111	70	30	72	154	20°
BD 290/150 R SAE 2-1	11 1/2"	461	150	63,50	71,4	15,87	M14	39,6	100	27	200	134	35	600	107	80	30	72	154	20°
BD 390 SAE 3	11 1/2"	488	150	63,50	71,4	15,87	M14	39,6	100	27	155	134	35	400	138	70	30	72	154	20°
BD 390 SAE 2	11 1/2"	488	150	63,50	71,4	15,87	M14	39,6	100	27	200	134	35	600	138	80	30	72	154	20°
BD 2200	14"	467	140	88,90	100	22,22	M20	25,4	100	31	215	77	40	600	179	114	35	80	220	15°
BD 2200 R	14"	571	140	88,90	100	22,22	M20	25,4	100	31	215	181	40	600	179	114	35	80	220	15°
BD 3300	14"	495	140	88,90	100	22,22	M20	25,4	100	31	215	77	40	600	207	114	35	80	220	15°
BD 3300 R	14"	600	140	88,90	100	22,22	M20	25,4	100	31	215	181	40	600	207	114	35	80	220	15°
BD 3500	18"	663	200	114,30	127	25,4	M24	15,7	100	29	305	105	60	600	265	145	55	120	290	18°

Carichi radiali ammessi sull'albero di uscita Allowable side - pull loads on the output shaft Charges radiales admissibles sur l'arbre de sortie

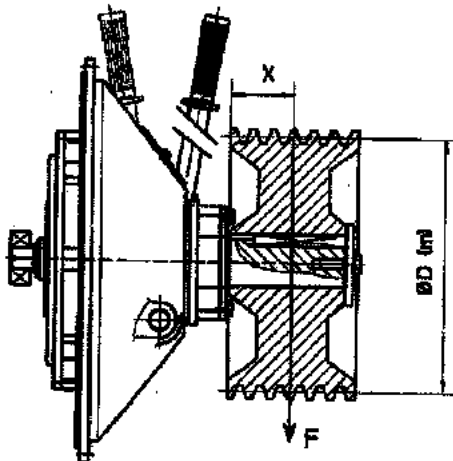

$$F = \frac{1910 \cdot Kw}{Rpm \cdot D} \cdot f \cdot f_1$$

- F** Carico radiale (daN) - Side load (daN) - Charge radial (daN).
- Kw** Potenza in entrata (Kw) - Input power (Kw) - Puissance (Kw).
- n** Velocità di rotazione dell'albero di uscita (RPM)
Output shaft speed (RPM)
Vitesse de rotation de l'arbre de sortie (RPM).
- D** Diametro primitivo della puleggia (m)
Pitch diameter of pulley (m)
Diamètre primitif de la poulie (m).
- f** Fattore di carico - Load factor - Facteur de charge.
1,0 Per catena o ingranaggio - For chain or gear drive.
2,5 Per cinghie trapezoidali - For V-belts - Pour courroie trapezoidale.
3,5 Per cinghia piatta - For flat belts - Pour courroie plate.
- f₁** 2, solo per compressori alternativi o applicazioni a shock.
2, only for reciprocating compressors or shock applications.
2, pour des compresseurs alternatifs ou des applications à choc avec variations de couple élevées.

Modello Model Type	X (mm) Distanza - Distance - Distance					
	30	50	80	100	120	140
BD 110/15	370	280	-	-	-	-
BD 112/16	370	280	-	-	-	-
BD 118/24	560	430	335	-	-	-
BD 130/50	930	600	430	-	-	-
BD 145/75	1800	1200	750	650	-	-
BD 290/150	1800	1200	750	650	-	-
BD 390	2500	2000	1500	1250	-	-
BD 2200	-	2150	1600	1350	1200	-
BD 3300	-	2150	1600	1350	1200	-
BD 3500	-	2800	2700	2650	2600	2500

Il valore di F risultante dal calcolo deve essere inferiore o uguale a quello indicato in tabella secondo la distanza X.
The resulting value of F is to be lower or equal to that quoted on the table, according to the distance X.
Le valeur résultante F doit être inférieure ou la même de celle indiquées sur le tableau selon la distance X.

สำเนาถูกต้อง



7/27 2/10

FRIZIONE Tipo "BDS"

La frizioni "BDS" sono ricavate dalle corrispondenti frizioni "BD" con l'aggiunta di una campana di chiusura e di un albero di entrata per consentirne il montaggio indipendente.
Non sono ammessi carichi radiali su albero in entrata.

POWER TAKE OFF Type "BDS"

"BDS" clutches are obtained by the corresponding "BD" clutches with the addition of a closing housing and of an input shaft to allow themselves an independent mounting.
Radial loads on input shaft are not allowed.

EMBRAYAGE Type "BDS"

L'embrayage "BDS" dit indépendant est conçu à partir d'un embrayage type "BD" auquel on ajoute une cloche et un arbre d'entrée.
Ce dernier n'accepte pas de charges radiales.



ลงชื่อ 16 dawa ผู้ซื้อ ลงชื่อ ผู้ขาย

Caratteristiche tecniche - Technical data - Caracteristique technique

Modello Model Type	Coppia max Max torque Couple maxi T (Nm)	Giri max Max speed Vitesse maxi RPM	Peso Weight Poids Kg	Momento di inerzia Moment of inertia Moment d'inertie J (Kg ^{m2})
BDS 112/16	200	3500	52	0,1175
BDS 118/24	240	3500	57	0,1375
BDS 130/50	330	3100	75	0,2875
BDS 145/75	450	3100	83	
BDS 290/150	880	2900	106	
BDS 2200	1960	2400	264	
BDS 3300	2940	2400	288	

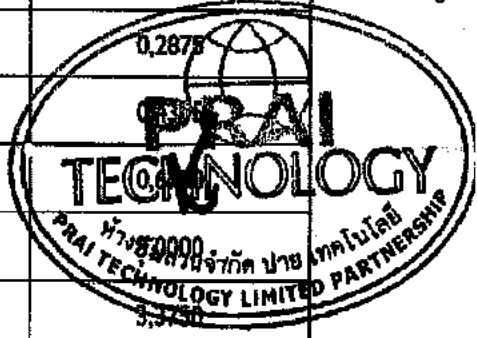

(นายพงษ์ธร น้อยรักษา)

สำเนาถูกต้อง

7/5/2561

Dimensioni di ingombro - Overall dimensions - Dimensions d'encombrement

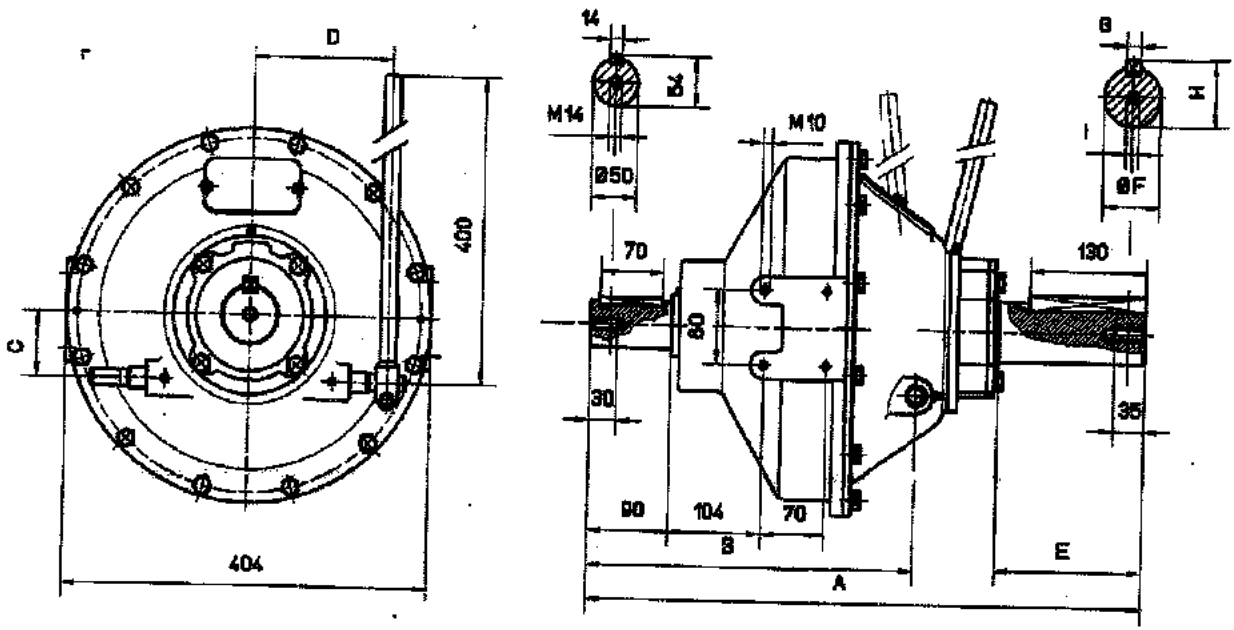

Modello Model Type	A mm	B mm	C mm	D mm	E mm	F mm	G mm	H mm	I mm
BDS 112	474	330	70	148	80	36,51	9,52	41,3	M10
BDS 118	511	330	70	148	100	44,45	12,70	50,8	M10
BDS 130	587	368	70	160	140	57,15	15,87	65,1	M10
BDS 145	623	368	70	155	165	57,15	15,87	65,1	M14
BDS 290	656	401	70	155	165	63,50	15,87	71,4	M14

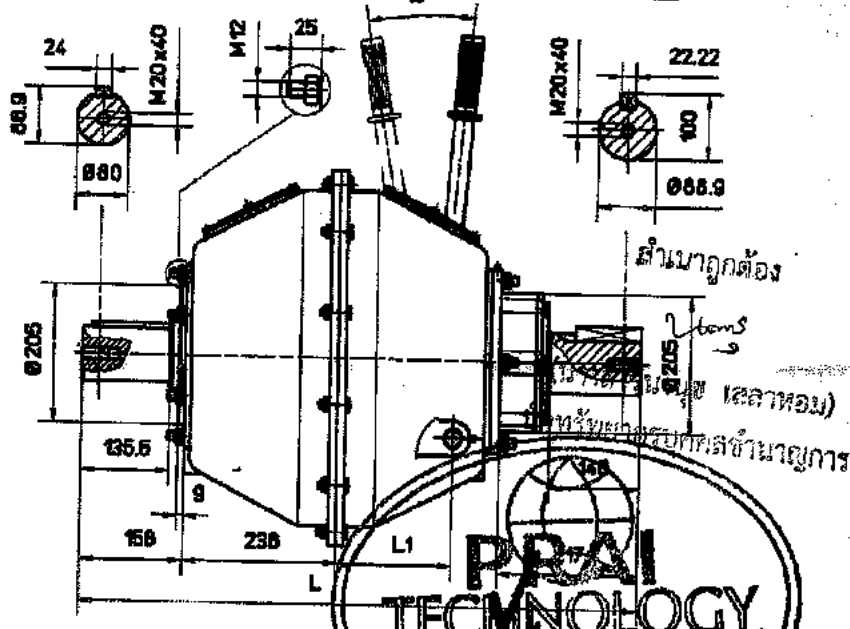
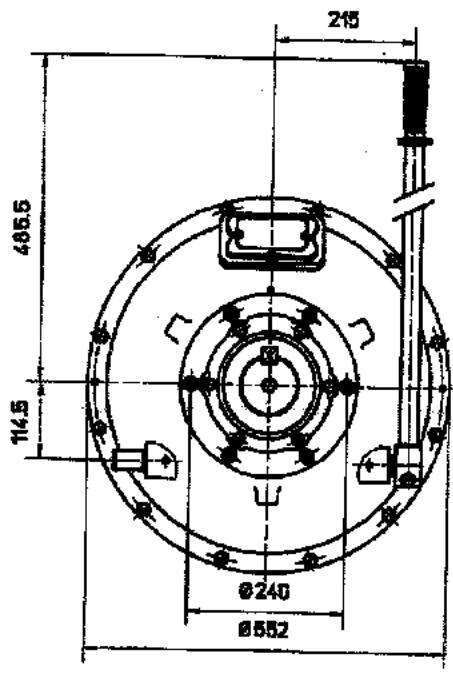

Modello Model Type	L mm	L1 mm
BDS 2200	862	179
BDS 3300	890	207

สำหรับถูกต้อง



(นายพงศธร น้อยรักษา)

กช ภัทรี

FRIZIONI Tipo "BDP" - "BDSP"

ต้นฉบับ

Le frizioni monodisco e bidisco da 1 1/2" possono essere fornite con uscita idonea al montaggio diretto di pompe idrostatiche. La coppia trasmissibile e le caratteristiche tecniche sono le stesse dei corrispondenti modelli "BD" e "BDS".

POWER TAKE OFF Type "BDP" - "BDSP"

Single plate and double plate 1 1/2" Pro's can be supplied with suitable output for direct mounting of hydrostatic pumps. Torque and technical characteristics are same as correspondent "BD" and "BDS" models.

EMBRAYAGES Type "BDP" - "BDSP"

Les embrayages mono-disque et bi-disques de 1 1/2", sont également disponibles avec une sortie prédisposée permettant le montage direct d'une pompe hydraulique. Les caractéristiques techniques, les couples et puissances transmises sont identiques sur les modèles "BD" et "BDS".

Dimensioni di ingombro - Overall dimensions - Dimensions d'encombrement

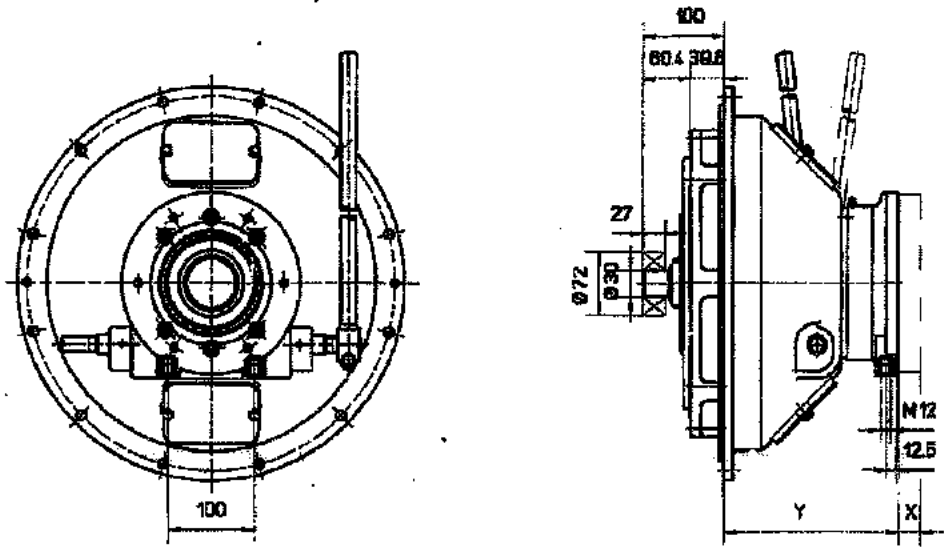

Modello Model Type	Campana Housing Cloche	Volano Flywheel Volant	Coppia max - Nm Max torque - Nm Couple maxi - Nm	Giri max - RPM Max speed - RPM Vitesse maxi - RPM	Y mm
BDP 145	3-4	1 1/2"	450	3100	174
BDP 290	1-2-3	1 1/2"	880	2900	207

Pompa Pump Pompe	X mm
SAE B	20
SAE C	28

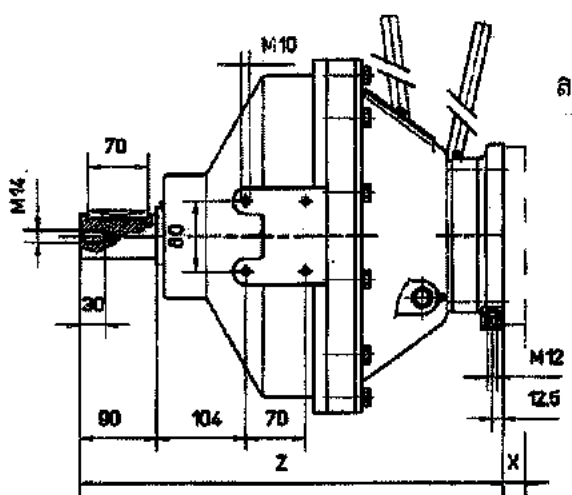

Modello Model Type	Coppia max - Nm Max torque - Nm Couple maxi - Nm	Giri max - RPM Max speed - RPM Vitesse maxi - RPM	Z mm
BDSP 145	450	3100	463
BDSP 290	880	2900	496

ลงชื่อ..... ผู้ชาย

นางสาวนงนุช เสลาหอม

นักวิชาการบุคคลชำนาญการ

PRAI TECHNOLOGY

หุ้นส่วนจำกัด ปราย เทคโนโลยี

PRAI TECHNOLOGY LIMITED PARTNERSHIP

Pompa Pump Pompe	X mm
SAE B	20
SAE C	28

สำเนาถูกต้อง

๓๗ วิกิตำนา



(นายพงศธร น้อยรักษา)

สำเนาถูกต้อง

สำเนาถูกต้อง

[Signature]
(นางสาวพรนุช เสลาทอง)
นักทรัพยากรบุคคลชำนาญการ



ส่งชื่อ *[Signature]* ผู้ซื้อ

ส่งชื่อ *[Signature]* ผู้ขาย



TECHNODRIVE

TWIN DISC TECHNODRIVE S.r.l.

Via S. Cristoforo, 131 - 40010 S.M. DECIMA (Bo) - ITALIA

Tel. 0039.051/6819711 - Fax 0039.051/6824234/6825814

Email: info@technodrive.it - www.twindisc@technodrive.it

[Signature]



ห้างหุ้นส่วนจำกัด ปราช เทคโนโลยี (PRAI TECHNOLOGY LTD.,PART)
 เลขที่ 252 ซอยนางพด 3 แขวงบางแค เขตบางแค กรุงเทพฯ 10180
 โทร: 08-6336-8014 แฟกซ์: 02-802-2114 e-mail: ideassia@pmai.com
 เลขประจำตัวผู้เสียภาษีอากร 0103552022120 WWW.PRAI29.COM

รายละเอียดเสนอเครื่องสูบน้ำขับเคลื่อนด้วยเครื่องยนต์ดีเซล ขนาด ๑๒ นิ้ว
จำนวน ๖ เครื่อง

๑. คุณสมบัติทั่วไปของปั๊มน้ำและเครื่องยนต์

๑.๑ ปั๊มน้ำแบบหอยโข่ง Centrifugal Pump ชนิดขับเคลื่อนด้วยเครื่องยนต์ดีเซล ซึ่งเหมาะสมกับงานสูบน้ำหรือการระบายน้ำท่วม

๑.๒ ปั๊มน้ำ, เครื่องยนต์, อุปกรณ์ประกอบเป็นของใหม่ไม่เคยผ่านการใช้งานมาก่อน

๑.๓ ปั๊มน้ำแบบหอยโข่ง Centrifugal Pump ยี่ห้อ **TAKI รุ่น SPM300-35** โรงงานผู้ผลิตต้องได้รับการรับรองมาตรฐานคุณภาพ ISO หรือดีกว่า หากเป็นผู้แทนจำหน่ายต้องได้รับการแต่งตั้งให้เป็นตัวแทนจำหน่ายจากผู้ผลิตหรือตัวแทนจำหน่ายในประเทศไทย โดยให้ยื่นขอเสนอราคา พร้อมแนบสำเนาเอกสารรับรองปั๊มน้ำแบบ Centrifugal Pump ขับเคลื่อนด้วยเครื่องยนต์ดีเซลติดตั้งบนทรลเลอร์ที่ลากจูงได้

๑.๕ อัตราการสูบน้ำไม่น้อยกว่า ๒๔,๐๐๐ ลิตรต่อนาที ที่ระยะสูบส่งไม่น้อยกว่า ๑๒ เมตร (Total Dynamic Head)

๑.๖ สามารถสูบน้ำได้โดยใช้ไอเสียจากเครื่องยนต์เทียบเท่าหรือดีกว่า

๑.๗ มีท่อสำหรับล้างขยะสามารถนำเศษวัสดุที่ติดใบพัดเครื่องสูบน้ำออกได้ โดยไม่ต้องถอดท่อทางดูดออก

๑.๘ เครื่องสูบน้ำจะต้องมีท่อทางดูดขนาด ๑๒ นิ้ว และท่อทางส่งขนาด ๑๒ นิ้ว โดยไม่มีการขยายปากทางดูดและปากทางส่ง

๑.๙ ตัวเครื่องสูบน้ำเป็นเหล็กหล่อ (Cast Iron) หรือเทียบเท่าหรือดีกว่า

๑.๑๐ ใบพัด (Impeller) เป็นเหล็กหล่อหรือเทียบเท่าหรือดีกว่า

๑.๑๑ เพลา (Pump shaft) เป็นเหล็กกล้าไร้สนิม AISI ๔๑๔ HT, ๑๗-๔PH, SUS๓๐๔ หรือเทียบเท่าหรือดีกว่า

๑.๑๒ เรือนอัด (Stuffing Box) เป็นแบบ Packings

๑.๑๓ ระบบหล่อลื่นแบบใช้น้ำมัน

(นางยศธร น้อยรักษา)

๒. เครื่องยนต์ ยี่ห้อ CUMMINS รุ่น 6BTA 5.9-G2

๒.๑ เป็นเครื่องยนต์ดีเซล ๖ สูบ ๔ จังหวะ ระบายความร้อนด้วยระบบหม้อน้ำรังผึ้ง หรือด้วยอากาศเป็นผลิตภัณฑ์จากโรงงานผู้ผลิตต้องได้รับการรับรองมาตรฐานคุณภาพ ISO, AWWA, ASTM, BS, DIN, JIS มาตรฐานใดมาตรฐานหนึ่งเทียบหรือดีกว่า หากเป็นผู้แทนจำหน่ายต้องได้รับการแต่งตั้งให้เป็นตัวแทนจำหน่ายจากผู้ผลิตหรือตัวแทนจำหน่ายในประเทศไทย โดยให้ยื่นขอเสนอราคา พร้อมแนบสำเนาเอกสารรับรองมาตรฐานคุณภาพ ที่ยังไม่หมดอายุประกอบการพิจารณา มาแสดงในวันยื่นเสนอราคา พร้อมแนบเอกสารรับรองเครื่องยนต์เป็นของใหม่ไม่เคยผ่านการใช้งานมาก่อนจากโรงงานผู้ผลิตหรือตัวแทนจำหน่าย

๒.๒ เครื่องยนต์ดีเซลมีขนาดความจุกระบอกสูบไม่น้อยกว่า ๑๕๐ แรงม้า



ค่านาถูกต้อง

สำเนาถูกต้อง

Handwritten signature

(นางสาวนงนุช เสลาหอม)

นักทรัพยากรบุคคลชำนาญการ

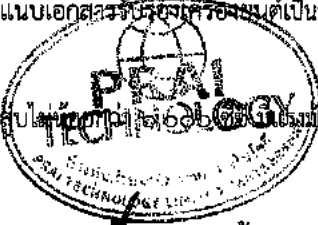

ลงชื่อ *BKua* ผู้ซื้อ ลงชื่อ.....ผู้ขาย

Handwritten signature



ห้างหุ้นส่วนจำกัด ปาเอ เทคโนโลยี (PRAI TECHNOLOGY LTD.,PART)
เลขที่ 252 ซอยรามคำแหง แขวงบางแค เขตบางแค กรุงเทพฯ 10160
โทร: 08-6336-8014 แฟกซ์: 02-202-2114 e-mail: ideassia@msn.com
เลขประจำตัวผู้เสียภาษีอากร 0103552022120 WWW.PRAI29.COM

- ๒.๓ ระบบสตาร์ทด้วยไฟฟ้ากระแสตรงไม่น้อยกว่า ๑๒ โวลท์ โดยมีแบตเตอรี่ ขนาดไม่น้อยกว่า ๗๐ แอมป์
- ๒.๔ แผงสวิทช์ควบคุมเครื่องยนต์ ประกอบด้วย Switch Start, Ammeter, Oil Pressure Gauge, Temperature Gauge, Hour Meter, Tacho Meter พร้อมเดินสายไฟเรียบร้อย พร้อมกล่องควบคุมแบบกันน้ำที่ได้การรับรองมาตรฐานอุตสาหกรรม แนบสำเนาเอกสารมาเพื่อประกอบการพิจารณา
- ๒.๕ มีถังน้ำมันเชื้อเพลิงความจุไม่น้อยกว่า ๑๐๐ ลิตร พร้อมฝาปิดสามารถล็อกกุญแจได้

๓. การประกอบการติดตั้งเครื่องยนต์และปั้มน้ำบนทรอลเลอร์ลากจูง

๓.๑ การต่อเครื่องสูบน้ำเข้ากับเครื่องยนต์ เครื่องยนต์และเครื่องสูบน้ำประกบต่อกันเป็นชิ้นเดียวกันโดยต่อผ่าน PTO ครัทช์ โดยติดตั้งบนแท่นเหล็กโครงสร้างแข็งแรงและส่งกำลังจาก Fly wheel โดยตรงตั้งอยู่บนทรอลเลอร์แบบลากจูง ชนิด ๒ ล้อ มีท่วงลากจูง พร้อมขาตั้งค้ำยันด้านหน้า ๒ ชุด และด้านที่สามารถใช้งานและเก็บได้ง่ายเมื่อใช้ลากจูง สามารถปรับระดับขาตั้งค้ำยันได้ ล้อหน้าเป็นล้อเหล็กหมุนได้รอบตัวรับน้ำหนักบรรทุกหมน้ำและเครื่องยนต์ได้ พร้อมติดตั้งหิว-พร้อมหลังคาคลุมเครื่องสูบน้ำติดตั้งห้วงที่บริเวณจุดศูนย์กลางทรอลเลอร์สามารถยกทรอลเลอร์ลากจูงได้ทั้งคัน โดยไม่ทำให้ปั้มน้ำและเครื่องยนต์และอุปกรณ์ที่ติดตั้งมาเกิดการเสียหาย ทรอลเลอร์ลากจูงติดทับทิมสะท้อนแสงด้าน

๓.๒ มีโครงสร้างใช้เหล็กตัวยูหรือเหล็กรางน้ำ ขนาดไม่น้อยกว่า ๑๕๐ มม. ความหนาไม่น้อยกว่า ๖ มม. เป็นเหล็กใหม่ พร้อมแนบสำเนารับรองมาตรฐาน มอก. ในวันยื่นเสนอราคา

๓.๓ เครื่องยนต์และเครื่องสูบน้ำ พร้อมทรอลเลอร์ลากจูงรวมทั้งอุปกรณ์ประกอบเครื่องสูบน้ำพ่นสีรองพื้น ๒ ชั้น ภายนอกพ่นด้วยสีจริง ทรอลเลอร์ลากจูง, ปั้มน้ำ, โครงสร้างหลังคา, พ่นด้วยสีรองพื้นกันสนิมอย่างน้อย ๑ ชั้น พ่นด้วยสีจริง ๒ ชั้น ที่ได้รับรองมาตรฐาน มอก.๖๙๑-๖๕๔๗ พร้อมแนบเอกสารแสดงในวันยื่นเอกสารเสนอราคา สีให้เป็นไปตามความต้องการของหน่วยงาน ๒ ชั้น และพ่นตราสัญลักษณ์ของหน่วยงานพร้อมหมายเลขครุภัณฑ์

๓.๓ รถทรอลเลอร์ลากจูงและอุปกรณ์ประกอบปั้มน้ำและเครื่องยนต์จะต้องประกอบจากโรงงานที่ได้รับใบอนุญาต ประกอบกิจการโรงงาน (รง.๔) พร้อมแนบสำเนาเอกสารรับรองที่ยื่นขออนุญาตประกอบการพิจารณาในวันยื่นเสนอราคา หากผู้เสนอราคาเป็นตัวแทนจำหน่ายต้องมีหนังสือแต่งตั้งมอบแสดงในวันยื่นเสนอราคา

๔. อุปกรณ์ประกอบเครื่องสูบน้ำแต่ละเครื่อง

- ๔.๑ ท่อเหล็กขนาด ๑๒ นิ้ว หนาไม่น้อยกว่า ๒ มม. พร้อมหน้าแปลน ยาว ๑ เมตร จำนวน ๔ ท่อน/เครื่อง
- ๔.๒ ท่อเหล็กขนาด ๑๒ นิ้ว หนาไม่น้อยกว่า ๒ มม. พร้อมหน้าแปลน ยาว ๑ เมตร จำนวน ๒ ท่อน/เครื่อง
- ๔.๓ ท่อเหล็กขนาด ๑๒ นิ้ว หนาไม่น้อยกว่า ๒ มม. พร้อมหน้าแปลน ยาว ๑ เมตร จำนวน ๔ ท่อน/เครื่อง (น้ำยั้งค้ำยัน น้อยกว่า)
- ๔.๔ ช็องอ ๔๕ องศา ขนาด ๑๒ นิ้ว พร้อมหน้าแปลนปรับหมุนได้ จำนวน ๔ อัน/เครื่อง
- ๔.๕ ช็องอ ๙๐ องศา ขนาด ๑๒ นิ้ว พร้อมหน้าแปลนปรับหมุนได้ จำนวน ๔ อัน/เครื่อง
- ๔.๖ ประตุน้ำเหล็กหล่อ ขนาด ๑๒ นิ้ว พร้อมหน้าแปลน จำนวน ๑ อัน/เครื่อง
- ๔.๗ ฟุตวาล์ว ขนาด ๑๒ นิ้ว พร้อมหน้าแปลน จำนวน ๑ อัน/เครื่อง
- ๔.๘ หัวกรองขนาดเส้นผ่าศูนย์กลาง ๑๒ นิ้ว จำนวน ๑ อัน/เครื่อง
- ๔.๙ ปะเก็นยางหนา - มิลลิเมตรพร้อมน็อตยึดและสกรูตามจำนวนใช้งาน



สำเนาถูกต้อง

สำเนาถูกต้อง

Uons
(นางสาวณัฐ เสสราหอม)
นักทรัพยากรบุคคลชำนาญการ



ลงชื่อ.....ผู้ซื้อ ลงชื่อ.....ผู้ขาย

17/๑๑ ๖๓๓๖



ห้างหุ้นส่วนจำกัด ปราย เทคโนโลยี (PRAI TECHNOLOGY LTD.,PART)
เลขที่ 252 ซอยบางแค 3 แขวงบางแค เขตบางแค กรุงเทพฯ 10160
โทร: 08-6336-8014 แฟกซ์: 02-802-2114 e-mail: ideasia@pmai.com
เลขประจำตัวผู้เสียภาษีอากร ๑1๑335202212๑ WWW.PRAI29.COM

๔.๑๐ ท่อล้างขยะมีขนาดความโค้งล้างขยะ ๕ นิ้ว พร้อมฝาเปิด-ปิด สามารถล้างขยะได้สะดวกและรวดเร็วหน้าทาง
คูคท่อล้างขยะสามารถหมุนได้รอบตัวอย่างอิสระ มีขนาดความหนา ๑/๔ นิ้ว

๔.๑๑ ท่อทางส่งน้ำเป็นผ้าใบ PVC ขนาด ๑๒ นิ้ว ความยาวท่อนละ ๑๐ เมตร จำนวน ๔ ท่อน พร้อมข้อต่อหน้าแปลน
หัว-ท้าย

๔.๑๒ เครื่องมือประจำเครื่องพร้อมกล่องใส่ จำนวน ๑ ชุด ประกอบด้วย

- ประแจแหวน จำนวนไม่น้อยกว่า ๑๒ ตัว
- ประแจปากตาย จำนวนไม่น้อยกว่า ๑๒ ตัว
- ประแจเลื่อน ขนาด ๑๒ นิ้ว
- คีมล๊อค ความยาวไม่น้อยกว่า ๑๐ นิ้ว
- ไขควงปากแฉก ขนาด ๖ นิ้ว และ ๘ นิ้ว
- ไขควงปากแบน ขนาด ๖ นิ้ว และ ๘ นิ้ว
- ค้อนหัวกลมพร้อมค้ำม ขนาด ๓ ปอนด์
- ขาค้ำท่อทางคูคแบบปรับระดับได้โดยการหมุนเกลียว
- ปลั๊กไฟฟ้าแบบไร้สาย ใช้แบตเตอรี่ขนาดไม่น้อยกว่า ๒๐V. พร้อมลูกปลั๊กขนาด ๑๘, ๑๙, ๒๐, ๒๑, ๒๒ และ ๓๒



สำเนาถูกต้อง

(นางยงศธร น้อยรักษา)

๔.๑๓ หนังสือคู่มือการใช้งานกรรรักษาและการซ่อมบำรุงภาษาไทย จำนวน ๑ ชุด

๔.๑๔ หน้างานและอุปกรณ์ท่อต่างๆเป็นไปตามมาตรฐานผู้ผลิต (รายการที่ ๔.๑ ถึงรายการที่ ๔.๕) ต้องชุบสังกะสีด้วย
กรรมวิธี hot dip galvanize การชุบสังกะสีเพื่อให้อุปกรณ์มีอายุการใช้งานได้นาน

๔.๑๕ อุปกรณ์นี้เป็นท่อเหล็ก และข้ออ ประตุน้ำพุควาล์วต้องพันสีรองพื้นกันสนิมและสีจริงอย่างน้อย ๑ ชั้น

๕. เงื่อนไข

๕.๑ ผู้เสนอราคาจะต้องมีเอกสารเป็นผู้ผลิต หรือประกอบเครื่องสูบน้ำออกโดยกระทรวงอุตสาหกรรมแนบสำเนาเอกสาร
รับรองประกอบการพิจารณาในวันยื่นซองเสนอราคา หากผู้เสนอราคาเป็นตัวแทนจำหน่ายต้องมีหนังสือรับรองการ
แต่งตั้งมาขึ้นในวันเสนอราคา

สำเนาถูกต้อง

๕.๒ ผู้เสนอราคาต้องแนบแคตตาล็อกของเครื่องสูบน้ำและเครื่องยนต์ พร้อมกราฟแสดงสมรรถนะมาให้พิจารณาด้วย

๕.๓ บั๊มน้ำยี่ห้อและรุ่นที่เสนอจะต้องมีผลการทดสอบจากหน่วยงานราชการของรัฐยื่นแนบมาเพื่อประกอบการพิจารณา
ในวันเสนอราคา

(นางสาวนรนุช เสลาหอม)

๕.๔ ผู้เสนอราคาต้องแนบบแบบแสดงการติดตั้งเครื่องยนต์และปั๊มนสูบน้ำบนทรลเลอร์ลากจูงโดยระบุโครงสร้างและ

นักทรัพยากรบุคคลชำนาญการ

อุปกรณ์ของทรลเลอร์ลากจูงอย่างชัดเจนและครบถ้วนในแบบและแบบรายละเอียดเครื่องสูบน้ำกับส่วนประกอบต้องมี
วิศวกรไม่ต่ำกว่าภาควิศวกร สาขาวิศวกรเครื่องกลลงนามรับรองแบบการติดตั้งเครื่องยนต์และปั๊มนสูบน้ำบนทรลเลอร์ลาก



ลงชื่อ.....ผู้ซื้อ ลงชื่อ.....ผู้ขาย

๓๒๖ ๖๖๖๖



ห้างหุ้นส่วนจำกัด ปราชญ์ เทคโนโลยี (PRAI TECHNOLOGY LTD.,PART)
เลขที่ 252 ซอยบางแค3 แขวงบางแค เขตบางแค กรุงเทพฯ 10160
โทร: 08-6336-8014 แฟกซ์:02-802-2114 e-mail: ideasla@kaset.com
เลขประจำตัวผู้เสียภาษีอากร 0103532022120 WWW.PRAI29.COM

จง โดยแนบหลักฐานสำเนาใบอนุญาตประกอบอาชีพวิศวกรรมควบคุมที่ยังไม่หมดอายุพร้อมรับรองสำเนา ในวันที่ยื่น
เสนอราคา

๕.๕ ผู้เสนอราคาต้องรับประกันการชำรุดเสียหายและอะไหล่ไม่น้อยกว่า ๑ ปี นับตั้งแต่วันที่

๕.๖ ผู้เสนอราคาต้องรับประกันการสำรองอะไหล่ไว้ไม่น้อยกว่า ๕ ปี นับตั้งแต่วันที่ส่งมอบ

๕.๗ ผู้เสนอราคาต้องจัดฝึกอบรมเชิงปฏิบัติการ การใช้งาน การรักษาและการซ่อมแซมเบื้องต้นให้แก่เจ้าหน้าที่ของ
หน่วยงานไม่น้อยกว่า ๒ คน โดยใช้เวลาฝึกอบรมไม่น้อยกว่า ๒ ชั่วโมง และเข้าไปตรวจเช็คพร้อมเปลี่ยนถ่ายน้ำมันเครื่อง
ไส้กรองให้ในระยะเวลาประกันจำนวน ๒ ครั้ง

๕.๘ ในวันส่งมอบพัสดุ ผู้ขายต้องทำการทดสอบประสิทธิภาพของเครื่องสูบน้ำ โดยผู้ขายต้องนำเครื่องมือการวัดอัตรา
การไหลของน้ำมาทดสอบประสิทธิภาพของเครื่องสูบน้ำรุ่นที่เสนอต่อคณะกรรมการตรวจรับพัสดุในวันส่งมอบ

๖. กำหนดระยะเวลาส่งมอบส่งมอบ

ส่งมอบพัสดุภายใน ๖๐ วัน นับถัดจากวันลงนามในสัญญาหรือวันสั่งซื้อสั่งจ้าง

๗. การรับประกันความชำรุดบกพร่อง

การกำหนดระยะเวลารับประกันความชำรุดบกพร่อง ของสิ่งของที่ซื้อขายที่เกิดขึ้นภายในระยะเวลาไม่น้อยกว่า ๑ ปี นับ
ถัดจากวันที่เทศบาลได้รับมอบสิ่งของ โดยต้องรับผิดชอบซ่อมแซมแก้ไขให้ใช้งานได้ภายใน ๑๕ วัน นับถัดจากวันที่ได้รับแจ้ง
ความชำรุดบกพร่อง

รูปแบบเครื่องสูบน้ำแบบหอยโข่งขับเคลื่อนด้วยเครื่องยนต์ดีเซลขนาด 12 นิ้วพร้อมอุปกรณ์

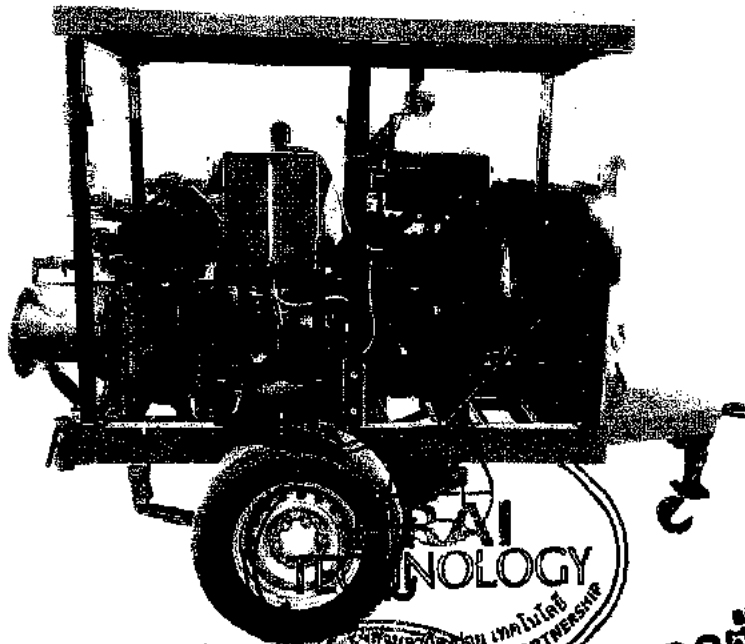

สำเนาถูกต้อง

Utong

(นางสาวนงนุช เสลาหอม)

นักทรัพยากรบุคคลชำนาญการ

สำเนาถูกต้อง



ลงชื่อ *Boksa* ผู้ซื้อ

ลงชื่อ.....ผู้ขาย

๗๗๖ ๖๖๖๖

ใบเสนอราคาซื้อด้วยวิธีประกวดราคาอิเล็กทรอนิกส์ (e-bidding)

เรียน หัวหน้าหน่วยงานของรัฐ

๑. ข้าพเจ้า ท่างหุ้นส่วนจำกัด ปาย เทคโนโลยี ซอย ซอยบางแค ๓ แควง บางแคเขต บางแค จังหวัด กรุงเทพมหานคร โทรศัพท์ ๐-๒๘๐๒-๒๑๑๔ โดย นายพงศธร น้อยรักษา ผู้ลงนามข้างท้ายนี้ ได้พิจารณาเงื่อนไขต่าง ๆ ในเอกสารซื้อด้วยวิธีประกวดราคาอิเล็กทรอนิกส์ และเอกสารเพิ่มเติม (ถ้ามี) เลขที่ ๕๘/๒๕๖๖ โดยตลอดและยอมรับข้อกำหนดและเงื่อนไขนั้นแล้ว รวมทั้งรับรองว่าข้าพเจ้าเป็นผู้มีคุณสมบัติครบถ้วนตามที่กำหนดและไม่ใช่ผู้ทำงานของหน่วยงานของรัฐ

๒. ข้าพเจ้าขอเสนอรายการวัสดุ รวมทั้งบริการ ซึ่งกำหนดไว้ในเอกสารซื้อด้วยวิธีประกวดราคาอิเล็กทรอนิกส์ ดังต่อไปนี้

ลำดับที่	รายการ	ราคาต่อหน่วย	จำนวน	รวมเป็นเงิน (บาท)	กำหนดส่งมอบ
๑	เครื่องสูบน้ำขับเคลื่อนด้วยเครื่องยนต์ดีเซล ขนาด ๑๒ นิ้ว	-	๖ เครื่อง	๖,๕๐๐,๐๐๐.๐๐	๖๐
รวมเป็นเงินทั้งสิ้น				๖,๕๐๐,๐๐๐.๐๐	

(หลักฐานเก้าแสนบาทถ้วน) ซึ่งเป็นราคาที่รวมภาษีมูลค่าเพิ่มรวมทั้งภาษีอากรอื่น และค่าใช้จ่ายที่พึงปวงไว้ด้วยแล้ว

๓. ข้าพเจ้าจะยื่นคำเสนอราคานี้เป็นระยะเวลา ๑๕๐ วัน ตั้งแต่วันยื่นข้อเสนอ และเทศบาล อาจรับคำเสนอนี้ ณ เวลาใดก็ได้ก่อนที่จะครบกำหนดระยะเวลาดังกล่าว หรือระยะเวลาที่ได้ยืดออกไปตามเหตุผลอันสมควรที่ เทศบาล ร้องขอ

๔. ข้าพเจ้ารับรองว่าจะส่งมอบงานซื้อตามเงื่อนไขเอกสารประกวดราคาอิเล็กทรอนิกส์ที่กำหนดไว้

๕. ในกรณีที่ข้าพเจ้าได้รับการพิจารณาให้เป็นผู้ชนะการประกวดราคาอิเล็กทรอนิกส์ ข้าพเจ้า

รับรองที่จะ

ส่วนถูกต้อง

๕.๑ ทำสัญญาตามแบบสัญญาซื้อขายแนบท้ายเอกสารซื้อด้วยวิธีประกวดราคาอิเล็กทรอนิกส์ หรือตามที่สำนักอัยการสูงสุดได้แก้ไขเพิ่มเติมแล้ว กับ เทศบาล ภายใน ๗ (เจ็ด) วันนับตั้งแต่วันที่ได้รับหนังสือให้ไปทำสัญญา

๕.๒ มอบหลักประกันการปฏิบัติตามสัญญา ตามที่ระบุไว้ในข้อ ๗ ของเอกสารซื้อด้วยวิธีประกวดราคาอิเล็กทรอนิกส์ ให้แก่ เทศบาล ขณะที่ได้ลงนามในสัญญาเป็นจำนวนร้อยละ ๕.๐๐ ของราคาตามสัญญาที่ได้ระบุไว้ในใบเสนอราคานี้ เพื่อเป็นหลักประกันการปฏิบัติตามสัญญาโดยถูกต้องและครบถ้วน

หากข้าพเจ้าไม่ปฏิบัติตามข้อ ๕.๑ และ/หรือข้อ ๕.๒ ดังกล่าวข้างต้น ข้าพเจ้ายอมให้ เทศบาล ริบหลักประกันการประกวดราคาหรือเรียกชดเชยจากผู้ออกหนังสือคำประกัน ข้าพเจ้ายอมชดใช้

ลงชื่อ.....ผู้ซื้อ ลงชื่อ.....ผู้ขาย

ทพช สัทภักดิ์

ค่าเสียหายใด ๆ ที่อาจมีแก่ เทศบาล และ เทศบาล มีสิทธิจะให้ผู้ยื่นข้อเสนอรายอื่นเป็นผู้ชนะการประกวดราคาอิเล็กทรอนิกส์ได้หรือเทศบาล อาจดำเนินการจัดซื้อการประกวดราคาอิเล็กทรอนิกส์ใหม่ก็ได้

๖. ข้าพเจ้ายอมรับว่า เทศบาล ไม่มีความผูกพันที่จะรับคำเสนอนี้ หรือใบเสนอราคาใด ๆ รวมทั้งไม่ต้องรับผิดชอบในค่าใช้จ่ายใด ๆ อันอาจเกิดขึ้นในการที่ข้าพเจ้าได้เข้ายื่นข้อเสนอครั้งนี้

๗. บรรดาหลักฐานประกอบการพิจารณา เช่น ตัวอย่าง (sample) แคตตาล็อก รายละเอียดคุณลักษณะเฉพาะ (Specifications) พร้อมใบเสนอราคา ซึ่งข้าพเจ้าได้ลงไว้ในระบบการจัดซื้อจัดจ้างภาครัฐด้วยอิเล็กทรอนิกส์ ข้าพเจ้ายินยอมมอบให้ เทศบาล ไว้เป็นเอกสารและทรัพย์สินของ เทศบาล

สำหรับตัวอย่างที่เหลือหรือไม่ใช้แล้ว ซึ่ง เทศบาล ส่งคืนให้ ข้าพเจ้าจะไม่เรียกร้องค่าเสียหายใด ๆ ที่เกิดขึ้นกับตัวอย่างนั้น

๘. เพื่อเป็นหลักประกันในการปฏิบัติโดยถูกต้อง ตามที่ได้ทำความเข้าใจและตามความผูกพันแห่งคำเสนอนี้ ข้าพเจ้าขอมอบ เช็ก เพื่อเป็นหลักประกันการเสนอราคาเป็นเงินจำนวน ๔๒๐,๐๐๐.๐๐ บาท มาพร้อมนี้

๙. ข้าพเจ้าได้ตรวจทานตัวเลขและตรวจสอบเอกสารต่าง ๆ ที่ได้ยื่นพร้อมใบเสนอราคานี้โดยละเอียดแล้ว และเข้าใจดีว่า เทศบาล ไม่ต้องรับผิดชอบใด ๆ ในความผิดพลาดหรือตกหล่น

๑๐. ใบเสนอราคานี้ได้ยื่นเสนอโดยบริสุทธิ์ยุติธรรม และปราศจากกลฉ้อฉล หรือการสมรู้ร่วมคิดกัน โดยไม่ชอบด้วยกฎหมายกับบุคคลใดบุคคลหนึ่ง หรือหลายบุคคล หรือกับหน่วยงาน บริษัทใด ๆ ที่ได้ยื่นข้อเสนอในคราวเดียวกัน

เสนอมา ณ วันที่ ๒๖ กันยายน พ.ศ. ๒๕๖๖ เวลา ๑๐:๒๓:๔๘ น.

(นายพงศธร น้อยรักษา)

ผู้มีอำนาจลงนาม หรือ ผู้รับมอบอำนาจ

เลขที่โครงการ ๖๖๐๘๕๑๐๐๒๘๔

ใบเสนอราคาเลขที่ ๖๖๐๘๑๖๐๐๓๕๖๕๑

รหัสอ้างอิง OTP gVHN

เลขประจำตัวผู้เสียภาษี ๐๑๐๓๕๕๒๐๒๒๑๒๐



ลงชื่อ.....ผู้ซื้อ

ลงชื่อ.....ผู้ขาย

สำเนาถูกต้อง

๒๒๐

(นางสาวนงนุช เสลาหอม)

นักทรัพยากรบุคคลชำนาญการ

๓๓๖ ๕๓๓๓



บันทึกข้อความ

ส่วนราชการ คณะกรรมการพิจารณาผลการประกวดราคาอิเล็กทรอนิกส์(e-bidding)

ที่ นฐ ๕๒๐๐๔/๑๕๕๖

วันที่ ๑๕ ต.ค. ๒๕๖๖

เรื่อง รายงานผลการพิจารณาการเสนอราคาและยื่นข้อเสนองานจัดซื้อเครื่องสูบน้ำขับเคลื่อนดีเซล ขนาด ๑๒ นิ้ว จำนวน ๖ เครื่อง ด้วยวิธีประกวดราคาอิเล็กทรอนิกส์ (e-bidding)

เรียน นายกเทศมนตรีนครนครปฐม

ตามคำสั่งเทศบาลนครนครปฐม ที่ ๔๙๕/๒๕๖๖ ลงวันที่ ๙ มีนาคม ๒๕๖๖ เรื่อง แต่งตั้งคณะกรรมการจัดซื้อเครื่องสูบน้ำขับเคลื่อนดีเซล ขนาด ๑๒ นิ้ว จำนวน ๖ เครื่อง โดยวิธีประกวดราคาอิเล็กทรอนิกส์ (e-bidding) เพื่อดำเนินการจัดซื้อเครื่องสูบน้ำขับเคลื่อนดีเซล ขนาด ๑๒ นิ้ว จำนวน ๖ เครื่อง ด้วยวิธีประกวดราคาอิเล็กทรอนิกส์ (e-bidding) และตามประกาศเทศบาลนครนครปฐม เรื่อง ประกวดราคาซื้อเครื่องสูบน้ำขับเคลื่อนดีเซล ขนาด ๑๒ นิ้ว จำนวน ๖ เครื่อง ด้วยวิธีประกวดราคาอิเล็กทรอนิกส์ (e-bidding) ลงวันที่ ๓๑ กันยายน ๒๕๖๖ ดังนั้น คณะกรรมการพิจารณาผลการประกวดราคาอิเล็กทรอนิกส์ จึงอาศัยอำนาจตามระเบียบกระทรวงการคลังว่าด้วยการจัดซื้อจัดจ้างและการบริหารพัสดุภาครัฐ พ.ศ. ๒๕๖๐ ข้อ ๕๕ (๔) จัดทำรายงานผลการพิจารณาและความเห็นพร้อมด้วยเอกสารที่ได้รับไว้ทั้งหมดเสนอหัวหน้าหน่วยงานของรัฐผ่านหัวหน้าเจ้าหน้าที่เพื่อพิจารณาให้ความเห็นชอบรายการอย่างน้อยประกอบด้วย

(ก) รายการพัสดุที่จะซื้อหรือจ้าง

- คำซื้อเครื่องสูบน้ำขับเคลื่อนดีเซล ขนาด ๑๒ นิ้ว จำนวน ๖ เครื่อง เพื่อจ่ายเป็นค่าจัดซื้อเครื่องสูบน้ำขับเคลื่อนดีเซล ขนาด ๑๒ นิ้ว อัตราการสูบน้ำไม่น้อยกว่า ๒๔,๐๐๐ ลิตรต่อนาที ระยะสูบส่งไม่น้อยกว่า ๑๒ เมตร ติดตั้งบนเทรลเลอร์ลากจูง พร้อมอุปกรณ์ จำนวน ๖ เครื่อง รายละเอียดตามขอบเขตงาน (TOR) จำนวน ๕ แผ่น งบประมาณตั้งไว้ ๘,๕๐๐,๐๐๐ บาท (แปดล้านสี่แสนบาทถ้วน) ราคาตกลงกำหนดไว้ ๗,๑๒๖,๒๐๐ บาท (เจ็ดล้านหนึ่งแสนสองหมื่นหกพันสองร้อยบาทถ้วน) กำหนดส่งมอบภายใน ๖๐ วัน

(ข) รายชื่อผู้ยื่นข้อเสนอ ราคาที่เสนอ และข้อเสนอของผู้ยื่นข้อเสนอทุกราย

ที่	รายชื่อผู้เสนอราคา	สถานะตามกฎกระทรวงฯ			ราคาที่เสนอ (บาท)	ข้อเสนอ
		SMEs	MIT	Eco		
๑	ห้างหุ้นส่วนจำกัด ปาย เทคโนโลยี	✓	-	-	๖,๙๐๐,๐๐๐.๐๐	กำหนดส่งมอบภายใน ๖๐ วัน
๒	บริษัท พีเอสเรลคิว จำกัด	✓	-	-	๗,๑๐๐,๐๐๐.๐๐	กำหนดส่งมอบภายใน ๖๐ วัน
๓	บริษัท เอฟพีเมียม จำกัด	✓	-	-	๕,๓๕๐,๐๐๐.๐๐	กำหนดส่งมอบภายใน ๖๐ วัน



ลงชื่อ.....ผู้ซื้อ ลงชื่อ.....ผู้ขาย

สำเนาถูกต้อง

.....
(นางสาวณัฐ เสถียรหอม)
นักทรัพยากรบุคคลชำนาญการ

๗๗ ๖๓๓

(ค) รายชื่อผู้ยื่นข้อเสนอที่ผ่านการคัดเลือกกว่าไม่เป็นผู้มีผลประโยชน์ร่วมกัน

ลำดับที่	รายชื่อผู้เสนอราคา	รายชื่อผู้มีอำนาจควบคุม	รายชื่อผู้ถือหุ้นใหญ่
๑	ห้างหุ้นส่วนจำกัด ปาย เทคโนโลยี	นายพงศธร น้อยรักษา	นายพงศธร น้อยรักษา
๒	บริษัท พีเอสเรสคิว จำกัด	นายพิศาล นานาสมบัติ	นายพิศาล นานาสมบัติ
๓	บริษัท เอพพีริเมียม จำกัด	นางสาวปาริฉัตร เพ็ญพิง	นางสาวปาริฉัตร เพ็ญพิง

(ง) หลักเกณฑ์การพิจารณาคัดเลือกข้อเสนอ

คณะกรรมการพิจารณาผลการประกวดราคาอิเล็กทรอนิกส์ ซึ่งอาศัยอำนาจตามระเบียบกระทรวงการคลังว่าด้วยการจัดซื้อจัดจ้างและการบริหารพัสดุภาครัฐ พ.ศ. ๒๕๖๐ ข้อ ๕๕ (๑) (๒) (๓) (๔) , กฎกระทรวงกำหนดหลักและวิธีการจัดซื้อจัดจ้างพัสดุที่รัฐ ต้องการส่งเสริมหรือสนับสนุน (ฉบับที่ ๒) พ.ศ. ๒๕๖๓ ได้ตรวจสอบคุณสมบัติ และเอกสารหลักฐานตามเงื่อนไขการประกวดราคาอิเล็กทรอนิกส์ของผู้ยื่นข้อเสนอทุกราย สรุปได้ดังนี้

ผู้ยื่นข้อเสนอที่มีคุณสมบัติถูกต้อง ครบถ้วน ตามเงื่อนไขเอกสารประกวดราคาอิเล็กทรอนิกส์ ทั้งสิ้น จำนวน ๑ ราย

ลำดับที่	รายชื่อผู้ยื่นข้อเสนอ	ข้อพิจารณาคัดเลือกคุณสมบัติของผู้ยื่นข้อเสนอ
๑	ห้างหุ้นส่วนจำกัด ปาย เทคโนโลยี	- เอกสารหลักฐานข้อเสนอถูกต้องครบถ้วนตามเงื่อนไขวิธีประกวดราคาอิเล็กทรอนิกส์ (e-bidding) - ยื่นราคา ๑๒๐ วัน - กำหนดส่งมอบภายใน ๖๐ วัน

ผู้ยื่นข้อเสนอที่มีคุณสมบัติไม่ถูกต้อง ครบถ้วน ตามเงื่อนไขเอกสารประกวดราคาอิเล็กทรอนิกส์ ทั้งสิ้น จำนวน ๒ ราย

ลำดับที่	รายชื่อผู้ยื่นข้อเสนอ	ข้อพิจารณาคัดเลือกคุณสมบัติของผู้ยื่นข้อเสนอ
๑	บริษัท พีเอสเรสคิว จำกัด	- เอกสารหลักฐานข้อเสนอไม่ถูกต้องครบถ้วนตามเงื่อนไขวิธีประกวดราคาอิเล็กทรอนิกส์ (e-bidding) - ตามประกาศข้อ ๕ ไม่ได้ยื่นหลักประกันการเสนอราคา ภายในวันที่ ๒๙ กันยายน ๒๕๖๖
๒	บริษัท เอพพีริเมียม จำกัด	- เอกสารหลักฐานข้อเสนอไม่ถูกต้องครบถ้วนตามเงื่อนไขวิธีประกวดราคาอิเล็กทรอนิกส์ (e-bidding) - ตามประกาศข้อ ๕ ไม่ได้ยื่นหลักประกันการเสนอราคา ภายในวันที่ ๒๙ กันยายน ๒๕๖๖ - หุนจดทะเบียน ไม่เป็นไปตามหนังสือคณะกรรมการวินิจฉัยฯ กรมบัญชีกลาง ที่ กค (กวจ) ๐๔๐๕.๒/๑๒๔ ลงวันที่ ๑ มีนาคม ๒๕๖๖

- การพิจารณาผลการยื่นข้อเสนอประกวดราคาอิเล็กทรอนิกส์ครั้งนี้ คณะกรรมการพิจารณาผลการประกวดราคาอิเล็กทรอนิกส์ (e-bidding) ได้พิจารณาตัดสินโดยยึดหลักเกณฑ์การพิจารณา



ลงชื่อ.....ผู้ซื้อ ลงชื่อ.....ผู้ขาย

(นางสาวนงนุช เศรษฐอม)
นักทรัพยากรบุคคลชำนาญการ

๗๑ สิริพัช

(จ) ผลการพิจารณา

คณะกรรมการพิจารณาผลการประกวดราคาถือปฏิบัติตามระเบียบกระทรวงการคลังว่าด้วยการจัดซื้อจัดจ้างและการบริหารพัสดุภาครัฐ พ.ศ. ๒๕๖๐ ข้อ ๕๕ (๓) (๒) (๓) กฎกระทรวงกำหนดพัสดุและวิธีการจัดซื้อจัดจ้างพัสดุที่รัฐ ต้องการส่งเสริมหรือสนับสนุน (ฉบับที่ ๒) พ.ศ. ๒๕๖๓ ได้พิจารณาคุณสมบัติของผู้ยื่นข้อเสนอทางซื้อเครื่องสูบน้ำขับเคลื่อนดีเซล ขนาด ๑๒ นิ้ว จำนวน ๖ เครื่อง โดยใช้เกณฑ์ราคารวม ด้วยวิธีประกวดราคาอิเล็กทรอนิกส์ (e-bidding) จำนวน ๓ ราย ปรากฏว่ามีผู้ยื่นข้อเสนอที่ถูกต้องครบถ้วน เป็นไปตามประกาศเอกสารประกวดราคา เลขที่ ๕๘/๒๕๖๖ ลงวันที่ ๑๑ กันยายน ๒๕๖๖ จำนวน ๑ ราย คณะกรรมการพิจารณาผลการประกวดราคาอิเล็กทรอนิกส์ ได้พิจารณา ซึ่งห้างหุ้นส่วนจำกัด ปาย เทคโนโลยี เป็นผู้เสนอที่ถูกต้องครบถ้วนตามประกาศ โดยเสนอราคาเป็นจำนวนเงิน ๖,๙๐๐,๐๐๐ บาท (หกล้านเก้าแสนบาทถ้วน) รวมภาษีมูลค่าเพิ่มแล้ว กำหนดส่งมอบภายใน ๖๐ วัน ซึ่งเป็นราคาที่ต่ำกว่างบประมาณและเป็นราคาที่ต่ำกว่าราคากลางที่กำหนดไว้ (งบประมาณตั้งไว้ ๘,๕๐๐,๐๐๐ บาท และราคากลางกำหนดไว้ ๗,๑๒๖,๒๐๐ บาท) ประกอบกับการยื่นข้อเสนอถูกต้อง ครบถ้วน

คณะกรรมการพิจารณาผลการประกวดราคา ได้ทำการต่อรองราคาเป็นที่เรียบร้อยแล้ว โดยห้างหุ้นส่วนจำกัด ปาย เทคโนโลยี ขอยื่นยื่นราคาเดิม ๖,๙๐๐,๐๐๐ บาท (หกล้านเก้าแสนบาทถ้วน) คณะกรรมการจึงมีมติเป็นเอกฉันท์เห็นควรจัดซื้อกับห้างหุ้นส่วนจำกัด ปาย เทคโนโลยี ในการดำเนินการเป็นผู้ขายเครื่องสูบน้ำขับเคลื่อนดีเซล ขนาด ๑๒ นิ้ว จำนวน ๖ เครื่อง ในวงเงิน ๖,๙๐๐,๐๐๐ บาท (หกล้านเก้าแสนบาทถ้วน) รวมภาษีมูลค่าเพิ่มแล้ว กำหนดส่งมอบภายใน ๖๐ วัน

จึงเรียนมาเพื่อโปรดพิจารณา

(นายดำรงค์ เหลืองเรืองจรัส)

ประธานกรรมการพิจารณาผลการประกวดราคาอิเล็กทรอนิกส์

(นางสาวนิตยา ศรีสุข)

กรรมการพิจารณาผลการประกวดราคาอิเล็กทรอนิกส์

(นายกฤษณ์รุ่งโรจน์ จากภานนท์)

กรรมการพิจารณาผลการประกวดราคาอิเล็กทรอนิกส์

(นายเกล้า นพแก้ว)

กรรมการพิจารณาผลการประกวดราคาอิเล็กทรอนิกส์

(นางสาวพัชราภา ไชยสิทธิ์เบญจ)

กรรมการพิจารณาผลการประกวดราคาอิเล็กทรอนิกส์



ลงชื่อ.....ผู้ซื้อ

ลงชื่อ.....ผู้ขาย

สำเนาถูกต้อง

(นางสาวนงนุช เสลาหอม)
นักทรัพยากรบุคคลชำนาญการ

กฤษณ์รุ่งโรจน์



ใบเสร็จรับเงิน
(สำเนา)

เทศบาลนครนครปฐม

เลขที่ RCPT-00264/67

วันที่ 2 พฤศจิกายน 2566

ได้รับเงินจาก ห้างหุ้นส่วนจำกัด ปાય เทคโนโลยี

ลำดับ	รายการ	บัญชี	จำนวนเงิน (บาท)	หมายเหตุ
1	หลักประกันสัญญา โครงการเครื่องสูบน้ำขับเคลื่อนด้วยเครื่องยนต์ดีเซล ขนาด 12 นิ้ว เป็นเงินสด	2112010101.001	345,000.00	สัญญาเลขที่ CNTR-00060/67
รวมเงิน			345,000.00	

ตัวอักษร (ตามแนวนอนขึ้นจากบนลงล่าง)

ใบเป็นการถูกต้องแล้ว

ลงชื่อ

(นายเชาวดี ประเสริฐ)

เงินโอนเข้าบัญชีธนาคารออมสิน สาขาต.นามจันทร์ เลขที่บัญชี 020030177164
พฤษภาคม 2566

วันที่ 2 :

345,000.00 บาท

รวม : 345,000.00 บาท

สำเนาถูกต้อง

(Signature)

(นางสาวนงนุช เสลาหอม)

นักทรัพยากรบุคคลชำนาญการ

สำเนาถูกต้อง

(Signature)

(นางสาวนงนุช เสลาหอม)

นักทรัพยากรบุคคลชำนาญการ

สัญญาซื้อขาย

สัญญาเลขที่ ๘/๒๕๖๗

สัญญาฉบับนี้ทำขึ้น ณ สำนักงานเทศบาลนครนครปฐม เลขที่ ๘๘๘ ถนนทหารบก ตำบลบ่อพลับ อำเภอเมืองนครปฐม จังหวัดนครปฐม เมื่อวันที่ ๓ เดือน พฤศจิกายน พ.ศ. ๒๕๖๖ ระหว่าง เทศบาลนครนครปฐม โดย ร้อยเอก สมศักดิ์ หลุยบุตรดา ตำแหน่ง รองนายกเทศมนตรี ปฏิบัติราชการแทน นายกเทศมนตรีนครนครปฐม ซึ่งต่อไปในสัญญานี้เรียกว่า "ผู้ซื้อ" ฝ่ายหนึ่งกับ บริษัท สหทีม เอ็นจิเนียริ่ง จำกัด ซึ่งจดทะเบียนเป็นนิติบุคคล ณ สำนักงานทะเบียนหุ้นส่วนบริษัทกลาง ทะเบียนนิติบุคคลเลขที่ ๐๑๐๕๕๕๕๑๔๘๑๑๘ เมื่อวันที่ ๔ เดือน ตุลาคม พ.ศ. ๒๕๕๕ มีสำนักงานแห่งใหญ่ตั้งอยู่เลขที่ ๕๕/๕๘ หมู่ที่ ๑๑ ตำบลบึงคำพร้อย อำเภอลำลูกกา จังหวัดปทุมธานี โดย นายสหชาติ วาสนารุ่งโรจน์ ตำแหน่งกรรมการ ผู้มีอำนาจลงนามผูกพันนิติบุคคลปรากฏตามหนังสือรับรองของสำนักงานทะเบียนหุ้นส่วนบริษัท ออกให้ ณ วันที่ ๕ เดือน ตุลาคม พ.ศ. ๒๕๖๖ แบบท้ายสัญญานี้ ซึ่งต่อไปในสัญญานี้เรียกว่า "ผู้ขาย" อีกฝ่ายหนึ่ง

คู่สัญญาได้ตกลงกันมีข้อความดังต่อไปนี้

ข้อ ๑ ข้อตกลงซื้อขาย

ผู้ซื้อตกลงซื้อและผู้ขายตกลงขายท่อสแตนเลส ขนาด ๑๒ นิ้ว พร้อมชุดแทนลูกจุกจำนวน ๓ ชุด เป็นราคาทั้งสิ้น ๑,๐๐๐,๐๐๐.- บาท (-หนึ่งล้านบาทถ้วน-) ซึ่งได้รวมภาษีมูลค่าเพิ่มจำนวน ๖๕,๔๒๐.๕๖ บาท (-หกหมื่นห้าพันสี่ร้อยยี่สิบบาทห้าสิบบทสี่สตางค์-) ตลอดจนภาษีอากรอื่นๆ และค่าใช้จ่ายที่ส่งปวงด้วยแล้ว

ข้อ ๒ การรับรองคุณภาพ

ผู้ขายรับรองว่าสิ่งของที่ขายให้ตามสัญญานี้เป็นของแท้ ของใหม่ ไม่เคยใช้งานมาก่อน ไม่เป็นของเก่าเก็บ และมีคุณภาพและคุณสมบัติไม่ต่ำกว่าที่กำหนดไว้ในเอกสารแนบท้ายสัญญาผนวก ๑ และ ๒ ในกรณีที่มีการซื้อสิ่งของซึ่งจะต้องมีการตรวจทดสอบ ผู้ขายรับรองว่า สินค้าถูกต้อง แล้วต้องมีคุณภาพและคุณสมบัติไม่ต่ำกว่าที่กำหนดไว้ตามสัญญานี้ด้วย

ข้อ ๓ เอกสารอันเป็นส่วนหนึ่งของสัญญา

(นางสาวนงนุช เสลาหอม)

เอกสารแนบท้ายสัญญาดังต่อไปนี้ให้ถือเป็นส่วนหนึ่งของสัญญานี้ นักทรัพยากรบุคคลชำนาญการ

- ๓.๑ ผนวก ๑ (รายละเอียดคุณลักษณะเฉพาะ) จำนวน ๓ (สาม) แผ่น
- ๓.๒ ผนวก ๒ (แค็ตตาล็อก) จำนวน ๒ (สอง) แผ่น
- ๓.๓ ผนวก ๓ (แบบรูป) จำนวน - แผ่น
- ๓.๔ ผนวก ๔ (ใบเสนอราคา) จำนวน ๒ (สอง) แผ่น
- ๓.๕ ผนวก ๕ (บันทึกข้อความรายงานผลการพิจารณา) จำนวน ๓ (สาม) แผ่น

ความใดในเอกสารแนบท้ายสัญญาที่ขัดหรือแย้งกับข้อความในสัญญานี้ ให้ใช้ข้อความในสัญญานี้บังคับ และในกรณีที่เอกสารแนบท้ายสัญญาขัดแย้งกันเอง ผู้ขายจะต้องปฏิบัติตามคำวินิจฉัยของผู้ซื้อ คำวินิจฉัยของผู้ซื้อให้ถือเป็นที่สุด และผู้ขายไม่มีสิทธิเรียกร้องราคา ค่าเสียหาย หรือดอกเบี้ยจากผู้ซื้อทั้งสิ้น



(ลงชื่อ) [Signature] ผู้ซื้อ

(ลงชื่อ) [Signature] ผู้ขาย

ข้อ ๔ การส่งมอบ

ผู้ขายจะส่งมอบสิ่งของที่ซื้อขายตามสัญญาให้แก่ผู้ซื้อ ณ สำนักงานเทศบาลนครนครปฐม ภายในวันที่ ๒ เดือน มกราคม พ.ศ. ๒๕๖๗ ให้ถูกต้องและครบถ้วนตามที่กำหนดไว้ในข้อ ๑ แห่งสัญญาฯ พร้อมทั้งหีบห่อหรือเครื่องรัดพันผูกโดยเรียบร้อย

การส่งมอบสิ่งของตามสัญญานี้ ไม่ว่าจะเป็นการส่งมอบเพียงครั้งเดียว หรือส่งมอบหลายครั้ง ผู้ขายจะต้องแจ้งกำหนดเวลาส่งมอบแต่ละครั้งโดยทำเป็นหนังสือนำไปยื่นต่อผู้ซื้อ ณ สำนักงานเทศบาลนครนครปฐม ในวันและเวลาทำการของผู้ซื้อ ก่อนวันส่งมอบไม่น้อยกว่า ๓ (สาม) วันทำการของผู้ซื้อ

ข้อ ๕ การตรวจรับ

เมื่อผู้ซื้อได้ตรวจรับสิ่งของที่ส่งมอบและเห็นว่าถูกต้องครบถ้วนตามสัญญาแล้ว ผู้ซื้อจะออกหลักฐานการรับมอบเป็นหนังสือไว้ให้ เพื่อผู้ขายนำมาเป็นหลักฐานประกอบการขอรับเงินค่าสิ่งของนั้น

ถ้าผลของการตรวจรับปรากฏว่า สิ่งของที่ผู้ขายส่งมอบไม่ตรงตามข้อ ๑ ผู้ซื้อทรงไว้ซึ่งสิทธิที่จะไม่รับสิ่งของนั้น ในกรณีเช่นว่านี้ ผู้ขายต้องรับนำสิ่งของนั้นกลับคืนโดยเร็วที่สุดเท่าที่จะทำได้และนำสิ่งของมาส่งมอบให้ใหม่ หรือต้องทำการแก้ไขให้ถูกต้องตามสัญญาด้วยค่าใช้จ่ายของผู้ขายเองและระยะเวลาที่เสียไป เพราะเหตุดังกล่าวผู้ขายจะนำมาอ้างเป็นเหตุขอขยายเวลาส่งมอบตามสัญญาหรือของดหรือลดค่าปรับไม่ได้

ในกรณีที่ผู้ขายส่งมอบสิ่งของถูกต้องแต่ไม่ครบจำนวน หรือส่งมอบครบจำนวนแต่ไม่ถูกต้องทั้งหมด ผู้ซื้อจะตรวจรับเฉพาะส่วนที่ถูกต้อง โดยออกหลักฐานการตรวจรับเฉพาะส่วนนั้นก็ได้ (ความในวรรคสามนี้ จะไม่กำหนดไว้ในกรณีที่ผู้ซื้อต้องการสิ่งของทั้งหมดในคราวเดียวกัน หรือการซื้อสิ่งของที่ประกอบเป็นชุดหรือหน่วย ถ้าขาดส่วนประกอบอย่างหนึ่งอย่างใดไปแล้ว จะไม่สามารถใช้งานได้โดยสมบูรณ์)

ข้อ ๖ การชำระเงิน

(ก) ผู้ซื้อตกลงชำระเงินค่าสิ่งของตามข้อ ๑ ให้แก่ผู้ขาย เมื่อผู้ซื้อได้รับมอบสิ่งของตามข้อ ๕ ไว้โดยครบถ้วนแล้ว

(ข) ผู้ซื้อตกลงชำระเงินค่าสิ่งของตามข้อ ๑ ให้แก่ผู้ขาย ดังนี้

๖.๑ เงินล่วงหน้า จำนวน _____ บาท (_____) จะจ่ายให้ภายใน _____ วัน นับถัดจากวันลงนามในสัญญา ทั้งนี้ โดยผู้ขายจะต้องนำหลักประกันเงินล่วงหน้าเป็น (หนังสือค้ำประกันหรือหนังสือค้ำประกันอิเล็กทรอนิกส์ของธนาคารภายในประเทศหรือพันธบัตรรัฐบาลไทย) เติมตามจำนวนเงินล่วงหน้าที่จะได้รับ มามอบให้แก่ผู้ซื้อเป็นหลักประกันการชำระคืนเงินล่วงหน้าแก่ผู้ซื้อผู้รับชำระเงินล่วงหน้า และผู้ซื้อจะคืนหลักประกันเงินล่วงหน้าให้แก่ผู้ขายเมื่อผู้ซื้อจ่ายเงินที่เหลือตามข้อ ๖.๒

๖.๒ เงินที่เหลือ จำนวน _____ บาท (_____) จะจ่ายให้เมื่อผู้ซื้อ (นางสาวนงนุช เกลาหอม) ได้รับมอบสิ่งของ ตามข้อ ๕ ไว้โดยถูกต้องครบถ้วนแล้ว

การจ่ายเงินตามเงื่อนไขแห่งสัญญานี้ ผู้ซื้อจะโอนเงินเข้าบัญชีเงินฝากธนาคารของผู้ขาย ชื่อธนาคาร _____ สาขา _____ ชื่อบัญชี _____ เลขที่บัญชี _____ ทั้งนี้ ผู้ขายตกลงเป็นผู้รับภาระค่าธรรมเนียม หรือค่าบริการอื่นใดเกี่ยวกับการโอน รวมทั้งค่าใช้จ่ายใดๆ (ถ้ามี) ที่ธนาคารเรียกเก็บ และยินยอมให้มีการหักเงินดังกล่าวจากจำนวนเงินโอนในงวดนั้นๆ (ความในวรรคนี้ใช้สำหรับกรณีที่หน่วยงานของรัฐจะจ่ายเงินตรงให้แก่ผู้ขาย (ระบบ Direct Payment) โดยการโอนเงินเข้าบัญชีเงินฝากธนาคารของผู้ขาย ตามแนวทางที่กระทรวงการคลังหรือหน่วยงานของรัฐเจ้าของงบประมาณเป็นผู้ดำเนินการ)

(ลงชื่อ).....ผู้ซื้อ (ลงชื่อ).....ผู้ขาย

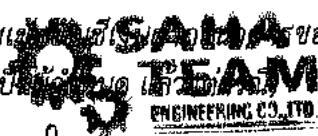

๓๗ ๖๓๓๓

ข้อ ๗ การรับประกันความชำรุดบกพร่อง

ผู้ขายตกลงรับประกันความชำรุดบกพร่องหรือขีดข้องของสิ่งของตามสัญญาเป็นเวลา ๑ (หนึ่ง) ปี - เดือน นับถัดจากวันที่ผู้ซื้อได้รับมอบสิ่งของทั้งหมดไว้โดยถูกต้องครบถ้วนตามสัญญา โดยภายในกำหนดเวลาดังกล่าว หากสิ่งของ ตามสัญญานี้เกิดชำรุดบกพร่องหรือขีดข้องอันเนื่องมาจากการใช้งานตามปกติ ผู้ขายจะต้องจัดการซ่อมแซมหรือแก้ไขให้อยู่ในสภาพที่ใช้การได้ดีดังเดิม ภายใน ๑๕ (สิบห้า) วัน นับถัดจากวันที่ได้รับแจ้งจากผู้ซื้อ โดยไม่คิดค่าใช้จ่ายใดๆ ทั้งสิ้น หากผู้ขายไม่จัดการซ่อมแซมหรือแก้ไขภายในกำหนดเวลาดังกล่าว ผู้ซื้อจะมีสิทธิที่จะทำการนั้นเองหรือจ้างผู้อื่นให้ทำการนั้นแทนผู้ขาย โดยผู้ขายต้องเป็นผู้ออกค่าใช้จ่ายเองทั้งสิ้น

ในกรณีเร่งด่วนจำเป็นต้องรีบแก้ไขเหตุชำรุดบกพร่องหรือขีดข้องโดยเร็ว และไม่อาจรอคอยให้ผู้ขายแก้ไขในระยะเวลาที่กำหนดไว้ตามวรรคหนึ่งได้ ผู้ซื้อจะมีสิทธิเข้าจัดการแก้ไขเหตุชำรุดบกพร่องหรือขีดข้องนั้นเอง หรือให้ผู้อื่นแก้ไขความชำรุดบกพร่องหรือขีดข้อง โดยผู้ขายต้องรับผิดชอบชำระค่าใช้จ่ายทั้งหมด

การที่ผู้ซื้อทำการนั้นเอง หรือให้ผู้อื่นทำการนั้นแทนผู้ขาย ไม่ทำให้ผู้ขายหลุดพ้นจากความรับผิดตามสัญญา หากผู้ขายไม่ชดเชยค่าใช้จ่ายหรือค่าเสียหายตามที่ผู้ซื้อเรียกร้องผู้ซื้อมีสิทธิบังคับจากหลักประกันการปฏิบัติตามสัญญาได้

ข้อ ๘ หลักประกันการปฏิบัติตามสัญญา

ในขณะทำสัญญานี้ ผู้ขายได้นำหลักประกันเป็น เงินสด ตามใบเสร็จรับเงินของเทศบาลนครนครปฐม เลขที่ RCPT - ๐๐๓๐๑/๖๗ ลงวันที่ ๓ เดือน พฤศจิกายน พ.ศ. ๒๕๖๖ เป็นจำนวนเงิน ๕๐,๐๐๐.- บาท (-ห้าหมื่นบาทถ้วน-) ซึ่งเท่ากับร้อยละ ๕ (ห้า) ของราคาทั้งหมดตามสัญญา มามอบให้แก่ผู้ซื้อเพื่อเป็นหลักประกันการปฏิบัติตามสัญญานี้

กรณีผู้ขายใช้หนังสือค้ำประกันมาเป็นหลักประกันการปฏิบัติตามสัญญาหนังสือค้ำประกันดังกล่าวจะต้องออกโดยธนาคารที่ประกอบกิจการในประเทศไทย หรือโดยบริษัทเงินทุนหรือบริษัทเงินทุนหลักทรัพย์ที่ได้รับอนุญาตให้ประกอบกิจการเงินทุนเพื่อการพาณิชย์และประกอบธุรกิจค้ำประกันตามประกาศของธนาคารแห่งประเทศไทย ตามรายชื่อบริษัทเงินทุนที่ธนาคารแห่งประเทศไทยแจ้งเวียนให้ทราบตามแบบที่คณะกรรมการนโยบายการจัดซื้อจัดจ้างและการบริหารพัสดุภาครัฐกำหนด หรืออาจเป็นหนังสือค้ำประกันอิเล็กทรอนิกส์ตามวิธีการที่กรมบัญชีกลางกำหนดก็ได้ และจะต้องมีอายุการค้ำประกันตลอดไปจนกว่าผู้ขายพ้นข้อผูกพันตามสัญญานี้

หลักประกันที่ผู้ขายนำมามอบให้ตามวรรคหนึ่ง จะต้องมียุครอบคลุมความรับผิดทั้งปวงของผู้ขายตลอดอายุสัญญานี้ ถ้าหลักประกันที่ผู้ขายนำมามอบให้ดังกล่าวลดลงหรือเสื่อมค่าลง หรือมีอายุไม่ครอบคลุมถึงความรับผิดของผู้ขายตลอดอายุสัญญา ไม่ว่าจะด้วยเหตุใดๆ ก็ตาม รวมถึงกรณีผู้ขายส่งมอบสิ่งของล่าช้าเป็นเหตุให้ระยะเวลาส่งมอบหรือวันครบกำหนดความรับผิดในความชำรุดบกพร่องตามสัญญาเปลี่ยนแปลงไป ไม่ว่าจะเกิดขึ้นคราวใด ผู้ขายต้องหาหลักประกันใหม่หรือหลักประกันเพิ่มเติมให้มีจำนวนค้ำประกันตามวรรคหนึ่งมามอบให้แก่ผู้ซื้อภายใน ๗ (เจ็ด) วัน นับถัดจากวันที่ได้รับแจ้งเป็นหนังสือจากผู้ซื้อหรือพยากรณ์บุคคลชำนาญการ

หลักประกันที่ผู้ขายนำมามอบไว้ตามข้อนี้ ผู้ซื้อจะคืนให้แก่ผู้ขายโดยไม่มีดอกเบี้ย เมื่อผู้ขายพ้นจากข้อผูกพันและความรับผิดทั้งปวงตามสัญญานี้แล้ว



(ลงชื่อ) B. B. B. ผู้ซื้อ

(ลงชื่อ) [Signature] ผู้ขาย

๓๑๖ ๖๓๓๖

ข้อ ๙ การบอกเลิกสัญญา

ถ้าผู้ขายไม่ปฏิบัติตามสัญญาข้อใดข้อหนึ่ง หรือเมื่อครบกำหนดส่งมอบสิ่งของตามสัญญาแล้ว หากผู้ขายไม่ส่งมอบสิ่งของที่ตกลงขายให้แก่ผู้ซื้อหรือส่งมอบไม่ถูกต้อง หรือไม่ครบจำนวน ผู้ซื้อจะมีสิทธิบอกเลิกสัญญาทั้งหมดหรือแต่บางส่วนได้ การใช้สิทธิบอกเลิกสัญญานั้นไม่กระทบสิทธิของผู้ซื้อที่จะเรียกร้องค่าเสียหายจากผู้ขาย

ในกรณีที่ผู้ซื้อใช้สิทธิบอกเลิกสัญญา ผู้ซื้อจะมีสิทธิรับหรือบังคับจากหลักประกันตามข้อ ๖ และ ข้อ ๘ เป็นจำนวนเงินทั้งหมดหรือแต่บางส่วนก็ได้ แล้วแต่ผู้ซื้อจะเห็นสมควร และถ้าผู้ซื้อจัดซื้อสิ่งของจากบุคคลอื่นเต็มจำนวนหรือเฉพาะจำนวนที่ขาดส่ง แล้วแต่กรณี ภายในกำหนด ๑ (หนึ่ง) เดือน นับถัดจากวันบอกเลิกสัญญา ผู้ขายจะต้องชดใช้ราคาที่เพิ่มขึ้นจากราคาที่กำหนดไว้ในสัญญานี้ด้วย

ข้อ ๑๐ ค่าปรับ

ในกรณีที่ผู้ซื้อมิได้ใช้สิทธิบอกเลิกสัญญาตามข้อ ๙ ผู้ขายจะต้องชำระค่าปรับให้ผู้ซื้อเป็นรายวันในอัตราร้อยละ ๐.๒๐ (ศูนย์จุดสองศูนย์) ของราคาส่งของที่ยังไม่ได้รับมอบ นับถัดจากวันครบกำหนดตามสัญญาจนถึงวันที่ผู้ขายได้นำสิ่งของมาส่งมอบให้แก่ผู้ซื้อจนถูกต้องครบถ้วนตามสัญญา

การคิดค่าปรับในกรณีสิ่งของที่ตกลงซื้อขายประกอบกันเป็นชุด แต่ผู้ขายส่งมอบเพียงบางส่วน หรือขาดส่วนประกอบส่วนหนึ่งส่วนใดไปทำให้ไม่สามารถใช้งานได้โดยสมบูรณ์ ให้ถือว่ายังไม่ได้ส่งมอบสิ่งของนั้นเลย และให้คิดค่าปรับจากราคาส่งของเต็มทั้งชุด

ในระหว่างที่ผู้ซื้อยังมีได้ใช้สิทธิบอกเลิกสัญญานั้น หากผู้ซื้อเห็นว่าผู้ขายไม่อาจปฏิบัติตามสัญญาต่อไปได้ ผู้ซื้อจะใช้สิทธิบอกเลิกสัญญาและรับหรือบังคับจากหลักประกันตามข้อ ๖ และข้อ ๘ กับเรียกร้องให้ชดใช้ราคาที่เพิ่มขึ้นตามที่กำหนดไว้ในข้อ ๙ วรรคสองก็ได้ และถ้าผู้ซื้อได้แจ้งข้อเรียกร้องให้ชำระค่าปรับไปยังผู้ขายเมื่อครบกำหนดส่งมอบแล้ว ผู้ซื้อจะมีสิทธิที่จะปรับผู้ขายจนถึงวันบอกเลิกสัญญาได้อีกด้วย

ข้อ ๑๑ การบังคับค่าปรับ ค่าเสียหาย และค่าใช้จ่าย

ในกรณีที่ผู้ขายไม่ปฏิบัติตามสัญญาข้อใดข้อหนึ่งด้วยเหตุใดๆ ก็ตาม จนเป็นเหตุให้เกิดค่าปรับ ค่าเสียหาย หรือค่าใช้จ่ายแก่ผู้ซื้อ ผู้ขายต้องชดใช้ค่าปรับ ค่าเสียหาย หรือค่าใช้จ่ายดังกล่าวให้แก่ผู้ซื้อโดยสิ้นเชิงภายในกำหนด ๓๐ (สามสิบ) วัน นับถัดจากวันที่ได้รับแจ้งเป็นหนังสือจากผู้ซื้อ หากผู้ขายไม่ชดใช้ให้ถูกต้องครบถ้วนภายในระยะเวลาดังกล่าวให้ผู้ซื้อจะมีสิทธิที่จะหักเอาจากจำนวนเงินค่าสิ่งของที่ซื้อขายที่ต้องชำระ หรือบังคับจากหลักประกันการปฏิบัติตามสัญญาได้ทันที

หากค่าปรับ ค่าเสียหาย หรือค่าใช้จ่ายที่บังคับจากเงินค่าสิ่งของที่ซื้อขายที่ต้องชำระ หรือหลักประกันการปฏิบัติตามสัญญาแล้วยังไม่เพียงพอ ผู้ขายยินยอมชำระส่วนที่เหลือที่ยังขาดอยู่จนครบถ้วนตามจำนวนค่าปรับ ค่าเสียหาย หรือค่าใช้จ่ายนั้น ภายในกำหนด ๓๐ (สามสิบ) วัน นับถัดจากวันที่ได้รับแจ้งเป็นหนังสือจากผู้ซื้อ

หากมีเงินค่าสิ่งของที่ซื้อขายตามสัญญาที่หักไว้จ่ายเป็นค่าปรับ ค่าเสียหาย หรือค่าใช้จ่ายแล้วยังเหลืออยู่อีกเท่าใด ผู้ซื้อจะคืนให้แก่ผู้ขายทั้งหมด



(ลงชื่อ)  ผู้ซื้อ

(ลงชื่อ)  ผู้ขาย

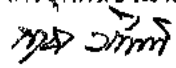
Uras
(นางสาวณนุช เสลาหอม)
นักทรัพยากรบุคคลชำนาญการ

ข้อ ๑๒ การงดหรือลดค่าปรับ หรือขยายเวลาส่งมอบ

ในกรณีที่มีเหตุเกิดจากความผิดหรือความบกพร่องของฝ่ายผู้ซื้อ หรือเหตุสุดวิสัย หรือเกิดจากพฤติการณ์อันหนึ่งอันใดที่ผู้ขายไม่ต้องรับผิดชอบตามกฎหมาย หรือเหตุอื่นตามที่กำหนดในกฎกระทรวง ซึ่งออกตามความในกฎหมายว่าด้วยการจัดซื้อจัดจ้างและการบริหารพัสดุภาครัฐ ทำให้ผู้ขายไม่สามารถส่งมอบสิ่งของตามเงื่อนไขและกำหนดเวลาแห่งสัญญานี้ได้ ผู้ขายมีสิทธิของงดหรือลดค่าปรับหรือขยายเวลาส่งมอบตามสัญญาได้ โดยจะต้องแจ้งเหตุหรือพฤติการณ์ดังกล่าวพร้อมหลักฐานเป็นหนังสือให้ผู้ซื้อทราบภายใน ๑๕ (สิบห้า) วัน นับถัดจากวันที่เหตุอันนั้นสิ้นสุดลง หรือตามที่กำหนดในกฎกระทรวงดังกล่าว

ถ้าผู้ขายไม่ปฏิบัติให้เป็นไปตามความในวรรคหนึ่ง ให้ถือว่าผู้ขายได้ละสิทธิเรียกร้องในการที่จะงดหรือลดค่าปรับหรือขยายเวลาส่งมอบตามสัญญา โดยไม่มีเงื่อนไขใดๆ ทั้งสิ้น เว้นแต่กรณีเหตุเกิดจากความผิดหรือความบกพร่องของฝ่ายผู้ซื้อซึ่งมีหลักฐานชัดเจนหรือผู้ซื้อทราบที่อยู่แล้วตั้งแต่นั้น

การงดหรือลดค่าปรับหรือขยายเวลาส่งมอบตามสัญญาดตามวรรคหนึ่ง อยู่ในดุลพินิจของผู้ซื้อที่จะพิจารณาตามที่เห็นสมควร

ข้อ ๑๓ การใช้เรือไทย

ถ้าสิ่งของที่จะต้องส่งมอบให้แก่ผู้ซื้อตามสัญญานี้ เป็นสิ่งของที่ผู้ขายจะต้องสั่งหรือนำเข้ามาจากต่างประเทศ และสิ่งของนั้นต้องนำเข้ามาโดยทางเรือในเส้นทางเดินเรือที่มีเรือไทยเดินอยู่ และสามารถให้บริการรับขนได้ตามที่รัฐมนตรีว่าการกระทรวงคมนาคมประกาศกำหนด ผู้ขายต้องจัดการให้สิ่งของดังกล่าวบรรทุกโดยเรือไทยหรือเรือที่มีสิทธิเช่นเดียวกับเรือไทยจากต่างประเทศมายังประเทศไทย เว้นแต่จะได้รับอนุญาตจากกรมเจ้าท่าก่อนบรรทุกของนั้นลงเรืออื่นที่มีใช้เรือไทยหรือเป็นของที่รัฐมนตรีว่าการกระทรวงคมนาคมประกาศยกเว้นให้บรรทุกโดยเรืออื่นได้ ทั้งนี้ ไม่ว่าการสั่งหรือนำเข้าสิ่งของดังกล่าวจากต่างประเทศจะเป็นแบบใด

ในการส่งมอบสิ่งของตามสัญญาให้แก่ผู้ซื้อ ถ้าสิ่งของนั้นเป็นสิ่งของตามวรรคหนึ่ง ผู้ขายจะต้องส่งมอบใบตราส่ง (Bill of Lading) หรือสำเนาใบตราส่งสำหรับของนั้น ซึ่งแสดงว่าได้บรรทุกมาโดยเรือไทยหรือเรือที่มีสิทธิเช่นเดียวกับเรือไทยให้แก่ผู้ซื้อพร้อมกับการส่งมอบสิ่งของด้วย

ในกรณีที่สิ่งของดังกล่าวไม่ได้บรรทุกจากต่างประเทศมายังประเทศไทย โดยเรือไทยหรือเรือที่มีสิทธิเช่นเดียวกับเรือไทย ผู้ขายต้องส่งมอบหลักฐานซึ่งแสดงว่าได้รับอนุญาตจากกรมเจ้าท่า ให้บรรทุกของโดยเรืออื่นได้หรือหลักฐานซึ่งแสดงว่าได้ชำระค่าธรรมเนียมพิเศษเนื่องจากการไม่บรรทุกของโดยเรือไทยตามกฎหมายว่าด้วยการส่งเสริมการพาณิชย์นาวีแล้วอย่างใดอย่างหนึ่งแก่ผู้ซื้อด้วย

ในกรณีที่ผู้ขายไม่ส่งมอบหลักฐานอย่างใดอย่างหนึ่งดังกล่าวในวรรคสองและวรรคสามให้แก่ผู้ซื้อ แต่จะขอส่งมอบสิ่งของดังกล่าวให้ผู้ซื้อก่อนโดยยังไม่รับชำระเงินค่าสิ่งของ ผู้ซื้อไม่มีสิทธิรับสิ่งของดังกล่าวไว้ก่อนและชำระเงินค่าสิ่งของเมื่อผู้ขายได้ปฏิบัติถูกต้องครบถ้วนดังกล่าวแล้วได้



(ลงชื่อ)  ผู้ซื้อ

(ลงชื่อ)  ส่วนควบคุม

(นางสาวนงนุช เสลาหอม)

นักวิทยาศาสตร์คอมพิวเตอร์ชำนาญการ

สัญญาฉบับนี้ทำขึ้นเป็นสองฉบับ มีข้อความถูกต้องตรงกัน คู่สัญญาได้อ่านและเข้าใจข้อความโดยละเอียดตลอดแล้ว จึงได้ลงลายมือชื่อพร้อมทั้งประทับตรา (ถ้ามี) ไว้เป็นสำคัญต่อหน้าพยาน และคู่สัญญาต่างยึดถือไว้ฝ่ายละหนึ่งฉบับ

(ลงชื่อ) ร้อยเอก.....ผู้ซื้อ
(สมศักดิ์ หวลบุตตา)

รองนายกเทศมนตรี ปฏิบัติราชการแทน
นายกเทศมนตรีนครนครปฐม



.....ผู้ขาย
(นายสหชาติ วาสนารุ่งโรจน์)
บริษัท สหทีม เอ็นจิเนียริง จำกัด

(ลงชื่อ).....พยาน
(นายวิโรจน์ วงศ์รัควาณิชย์)

ผู้อำนวยการส่วนควบคุมการก่อสร้างอาคารและผังเมือง
รักษาราชการแทน ผู้อำนวยการสำนักช่าง

(ลงชื่อ).....พยาน
(นายกฤษ อภิวัฒน์นันท์)
นิติกรชำนาญการ

เลขที่โครงการ ๖๖๐๘๘๓๗๔๕๔๖

สำเนาถูกต้อง

.....

(นางสาวนงนุช เสลาหอม)

นักทรัพยากรบุคคลชำนาญการ

รายละเอียดขอบเขตงาน (TOR)
โครงการจัดซื้อท่อสแตนเลส ขนาด ๑๒ นิ้ว พร้อมชุดแท่นลากจูง จำนวน ๓ ชุด
เทศบาลนครนครปฐม

๑. ความเป็นมา

ด้วยสำนักการช่าง เทศบาลนครนครปฐม ได้ตั้งงบประมาณตามปีสภาพเทศบาลนครนครปฐม ได้มีรายงานการประชุมสภาเทศบาลนครนครปฐม สมัยสามัญ สมัยที่ ๔ ครั้งที่ ๓ ประจำปี ๒๕๖๕ เมื่อวันที่ ๒๙ พฤศจิกายน ๒๕๖๕ เรื่อง ขออนุมัติโอนเงินงบประมาณรายจ่าย ประจำปีงบประมาณ พ.ศ. ๒๕๖๖ ไปตั้งจ่ายเป็นรายการใหม่ แผนงานอุตสาหกรรมและการโยธา งานก่อสร้าง งบลงทุน ครัวเรือนอื่น รายการท่อสแตนเลส ขนาด ๑๒ นิ้ว พร้อมชุดแท่นลากจูง จำนวน ๓ ชุด ตั้งไว้ ๑,๐๕๙,๐๐๐.-บาท (-หนึ่งล้านห้าหมื่นเก้าพันบาทถ้วน-)

๒. วัตถุประสงค์

- เพื่อแก้ไขปัญหาน้ำท่วมภายในเขตเทศบาลนครนครปฐม
- เพื่อเพิ่มประสิทธิภาพในการระบายน้ำท่วมขังในเขตชุมชน
- เพื่อให้สำหรับแก้ไขปัญหาภัยแล้ง
- เพื่อใช้งานตามภารกิจของเทศบาลนครนครปฐม

๓. คุณสมบัติผู้ยื่นข้อเสนอ

- ๓.๑ มีความสามารถตามกฎหมาย
- ๓.๒ ไม่เป็นบุคคลล้มละลาย
- ๓.๓ ไม่อยู่ระหว่างเลิกกิจการ
- ๓.๔ ไม่เป็นบุคคลซึ่งอยู่ระหว่างถูกระงับการยื่นข้อเสนอหรือทำสัญญา กับหน่วยงานของรัฐไว้ชั่วคราวเนื่องจากเป็นผู้ที่ไม่ผ่านเกณฑ์การประเมินผลการปฏิบัติงานของผู้ประกอบการตามระเบียบที่รัฐมนตรีว่าการกระทรวงการคลังกำหนดตามที่ประกาศเผยแพร่ในระบบเครือข่ายสารสนเทศของกรมบัญชีกลาง
- ๓.๕ ไม่เป็นบุคคลซึ่งถูกระบุชื่อไว้ในบัญชีรายชื่อผู้ทำงานและได้แจ้งเวียนชื่อให้เป็นผู้ทำงานของหน่วยงานของรัฐในระบบเครือข่ายสารสนเทศของกรมบัญชีกลาง ซึ่งรวมถึงนิติบุคคลที่ผู้ทำงานเป็นหุ้นส่วนผู้จัดการ กรรมการ กรรมการผู้จัดการ ผู้บริหาร ผู้มีอำนาจในการดำเนินงานในกิจการของนิติบุคคลนั้นด้วย

๓.๖ มีคุณสมบัติและไม่มีลักษณะต้องห้ามตามที่คณะกรรมการนโยบายการจัดซื้อจัดจ้างและการบริหารพัสดุภาครัฐกำหนดในราชกิจจานุเบกษา

๓.๗ เป็นบุคคลธรรมดาหรือนิติบุคคลผู้มีสิทธิขายพัสดุที่ประกวดราคาซื้อด้วยวิธีประกวดราคาอิเล็กทรอนิกส์ดังกล่าว

๓.๘ ไม่เป็นผู้มีผลประโยชน์ร่วมกันกับผู้ยื่นข้อเสนอรายอื่นที่เข้ายื่นข้อเสนอให้แก่เทศบาลนครนครปฐม ณ วันประกาศประกวดราคาอิเล็กทรอนิกส์ หรือไม่เป็นผู้กระทำการอันเป็นการขัดขวางการแข่งขันอย่างเป็นธรรมในการประกวดราคาอิเล็กทรอนิกส์ครั้งนี้

๓.๙ ไม่เป็นผู้ได้รับเอกสิทธิ์หรือความคุ้มกัน ซึ่งอาจปฏิเสธไม่ยอมขึ้นศาลไทย เว้นแต่รัฐบาลของผู้เสนอราคาได้มีคำสั่งให้สละสิทธิ์และความคุ้มกันเช่นว่านั้น

๓.๑๐ ผู้ยื่นข้อเสนอต้องเป็นบุคคลหรือนิติบุคคลที่จะเข้าเป็นคู่สัญญา กับหน่วยงานของรัฐที่ได้ ะอิเล็กทรอนิกส์ดำเนินการจัดซื้อจัดจ้าง ด้วยระบบอิเล็กทรอนิกส์ (e-Bidding) (e-Procurement : e-GP) ต้องลงทะเบียนในระบบอิเล็กทรอนิกส์ ของกรมบัญชีกลาง ที่เว็บไซต์ศูนย์ข้อมูลจัดซื้อจัดจ้างภาครัฐ

SAHA TEAM

ลงชื่อ..... ผู้ซื้อ ลงชื่อ..... ผู้ขาย

ลงชื่อ..... กรรมการ

ลงชื่อ..... กรรมการ

(นางสาวนงนุช เสลาหอม)
นักทรัพยากรบุคคลชำนาญการ
ทพจ. วรภาพ

๓.๓๑ เงื่อนไขและคุณสมบัติเพิ่มเติม

ตามระเบียบกระทรวงการคลังว่าด้วยการจัดซื้อจัดจ้างและการบริหารพัสดุภาครัฐ พ.ศ.๒๕๖๐ และ หนังสือสั่งการ ส่วนที่ ๓๓๓๓/ว ๓๘ ลงวันที่ ๓๑ มกราคม ๒๕๖๕ เรื่อง อนุมัติยกเว้นและ กำหนดแนวทางการปฏิบัติตามกฎกระทรวงกำหนดพัสดุและวิธีการจัดซื้อจัดจ้างพัสดุที่รัฐต้องการส่งเสริมหรือ สนับสนุน (ฉบับที่ ๒) พ.ศ.๒๕๖๓ และตามระเบียบ ข้อกฎหมายหนังสือสั่งการที่เกี่ยวข้อง

๔. รายละเอียดคุณลักษณะเฉพาะของพัสดุ

๑. ลักษณะทั่วไป

เป็นเครื่องสูบน้ำทางพญานาค ชนิดทอสเตนเลส ขนาดท่อไม่น้อยกว่า ๑๑๒ นิ้ว ความยาว ท่อ ๓๐ เมตร ใช้สเตนเลส เกรดไม่ต่ำกว่า SUS ๓๐๔ ความหนาของผนังท่อ ๓ มิลลิเมตร พร้อมชุดควบคุม เครื่องสูบน้ำ ติดตั้งบนทรลเลอร์แบบลากจูง

๒. คุณสมบัติของสูบน้ำ

เป็นท่อสูบน้ำแบบพญานาค ขนาดท่อไม่น้อยกว่า ๑๒ นิ้ว มีความยาวท่อ ๑๐.๐๐ เมตร สเตนเลส เกรดไม่ต่ำกว่า SUS ๓๐๔ ความหนาของผนังท่อ ๓ มิลลิเมตรเป็นชนิดเพลาน เป็นเพลาสเตนเลสตัน มีขนาดไม่น้อยกว่า ๑ นิ้ว ใช้ทอสเตนเลส เกรดไม่ต่ำกว่า SUS ๓๐๔ เทียบเท่าหรือดีกว่า พร้อมแบบเอกสารแสดง จากโรงงานที่ได้ใบรับรองมาตรฐานISO พร้อมแบบเอกสารรับรองคุณภาพประกอบการพิจารณาในวันยื่นเสนอ ราคาเพื่อประกอบการพิจารณา

- ๒.๒ ติดตั้งเบร็กรับเพลาท้ายท่อสูบน้ำ
- ๒.๓ ติดตั้งบูชประคองเพล
- ๒.๔ ติดตั้งซีลรับเพลปกป้องกันน้ำย้อนกลับด้านหัวและด้านท้ายท่อสูบน้ำ
- ๒.๕ ติดตั้งลูกปืนประคองเพลาด้านแกน
- ๒.๖ เติมห่อเพื่อลดการบิดานบนโดยไม่ต้องยกท่อสูบน้ำขึ้นมา
- ๒.๗ ใบพัดปั้มน้ำเป็นแบบสเตนเลส
- ๒.๘ ติดตั้งหลังคาคลุมเครื่องสูบน้ำ
- ๒.๙ เครื่องยนต์และเครื่องสูบน้ำประกบต่อกันเป็นชิ้นเดียวกันโดยต่อผ่าน PTO CLUTCH
- ๒.๑๐ ติดแผ่นทับทิมสะท้อนแสงไม่น้อยกว่า ๕ จุด

๓. การประกอบและการติดตั้งพื้นฐานเครื่องสูบน้ำ

๓.๑ การต่อท่อสูบน้ำเข้ากับเครื่องยนต์ (เครื่องยนต์เป็นเครื่องยนต์เก่าของเทศบาลนครนครปฐม) เครื่องยนต์และท่อสูบน้ำติดตั้งอยู่บนแท่นเหล็กแบบทรลเลอร์ลากจูง พร้อมติดตั้งหลังคาคลุมเครื่องสูบน้ำ สามารถยกเครื่องยนต์และท่อสูบน้ำที่ติดตั้งอยู่บนแท่นแบบทรลเลอร์ลากจูงได้โดยสะดวก และไม่ทำให้อุปกรณ์ที่ ติดตั้งมาเกิดการชำรุดหรือเสียหาย ต้องประกอบจากโรงงานที่ได้รับใบอนุญาตประกอบกิจการโรงงาน (รง.๔) โดย โรงงานที่ได้รับใบอนุญาตประกอบกิจการต้องได้รับการรับรองคุณภาพ ISO ๙๐๐๑ พร้อมแนบสำเนาเอกสาร รับรองที่ยังไม่หมดอายุประกอบการพิจารณาในวันยื่นขอเสนอราคา หากผู้เสนอราคาเป็นตัวแทนจำหน่ายต้องมี หนังสือแต่งตั้งมาแสดงในวันยื่นเสนอราคา



นางสาวณัฐพร เสงี่ยมพรประภาวราคารอเล็กทรอนิกส์
 ๐๖๐..... น.
 ประธานกรรมการ
 บริษัท SAHA TEAM ENGINEERING CO., LTD.
 กรรมการ
 กรรมการ
 กรรมการ
 กรรมการ

ลงชื่อ.....ผู้ซื้อ ลงชื่อ.....ผู้ขาย

[Handwritten signatures]

(นางสาวณัฐพร เสงี่ยมพร)
 ผู้จัดการบุคคลกรงานอาคาร

๓๓๓ ๖๓๓๓

๕. การพ่นสีเครื่องสูบน้ำ

- พ่นแทนฐานเครื่องสูบน้ำพ่นเป็นสีเดียวกันทั้งชุด ภายในพ่นด้วยสีรองพื้น ๒ ชั้น ภายนอกพ่นด้วยสีจริงตามความต้องการของหน่วยงาน ๒ ชั้น และพ่นตราสัญลักษณ์ของหน่วยงานพร้อมหมายเลขครุภัณฑ์ตามความต้องการของหน่วยงาน

๖. อุปกรณ์ประกอบการซ่อมบำรุง

- ประแจหมุนข้างปากตาย ไม่น้อยกว่า ๓๒ ตัว จำนวน ๓ ชุด
- กระบอกสำหรับอัดจารบี จำนวน ๑ ตัว
- ประแจบล็อก จำนวน ๑ ชุด พร้อมกล่องใส่

๗. กำหนดระยะเวลาส่งมอบ

ส่งมอบพัสดุภายใน ๖๐ วัน นับถัดจากวันลงนามในสัญญาหรือวันสั่งซื้อสิ่งจ้าง

๘. หลักเกณฑ์ในการพิจารณาคัดเลือกข้อเสนอ

กำหนดใช้เกณฑ์ราคา

๙. วงเงินงบประมาณ

วงประมาณ ตั้งไว้ ๑,๐๕๙,๐๐๐.- บาท (หนึ่งล้านห้าหมื่นเก้าพันบาทถ้วน)

๑๐. จვตงานและการจ่ายเงิน

ผู้ขายหรือผู้รับจ้างต้องส่งมอบพัสดุให้กับผู้ซื้อหรือผู้ว่าจ้างภายใน ๖๐ วัน นับแต่วันลงนามในสัญญาหรือวันสั่งซื้อสิ่งจ้าง โดยให้ส่งมอบจำนวน ๑ จวด ให้ครบถ้วน และเมื่อตรวจรับถูกต้องตามระเบียบกฎหมาย ผู้ซื้อหรือผู้ว่าจ้างจะจ่ายเงินให้กับผู้ขายหรือผู้รับจ้างให้ครบถ้วนภายในกำหนด ๑ จวด

๑๑. อัตราค่าปรับ

ค่าปรับตามแบบสัญญาซื้อขายหรือข้อตกลงซื้อขายเป็นหนังสือ ให้คิดในอัตราร้อยละ ๐.๒๐ ของราคาสิ่งของที่ยังไม่ได้รับมอบต่อวัน

๑๒. การรับประกันความชำรุดบกพร่อง

การกำหนดระยะเวลารับประกันความชำรุดบกพร่อง ของสิ่งของที่ซื้อขายที่เกิดขึ้นภายในระยะเวลาไม่น้อยกว่า ๑ ปี นับถัดจากวันที่เทศบาล ได้รับมอบสิ่งของ โดยต้องบริหารจัดการซ่อมแซมแก้ไขให้ใช้งานได้ดั้งเดิมภายใน ๑๕ วัน นับถัดจากวันที่ได้รับแจ้งความชำรุดบกพร่อง

ลงชื่อ.....ประธานกรรมการ

(นายรักพงศ์ จารุมณี)

ผู้อำนวยการส่วนการโยธา



ลงชื่อ.....กรรมการ

(นายอนุศักดิ์ มะกรวัฒนะ)

หัวหน้าฝ่ายสาธารณูปโภค

ลงชื่อ.....กรรมการ

(นายอนุวัฒน์ ชื่นกลิ่นอุป)

นายช่างโยธาชำนาญงาน คณะกรรมการเพื่อพัฒนาโครงการประกวดราคาอิเล็กทรอนิกส์

ลงชื่อ.....กรรมการ

(นายอรรถพล เตียงเกตุ)

นายช่างไฟฟ้าชำนาญงาน

ลงชื่อ.....กรรมการ

(นายดำรงดี เหลืองเรืองศรี)

เจ้าพนักงานธุรการชำนาญงาน ประธานกรรมการ



ลงชื่อ.....กรรมการ

(นางสาวกนกตอง.....)

กรรมการ

ลงชื่อ.....กรรมการ

(นางสาวรุ่งนฤช เสลาหอม)

ลงชื่อ.....ผู้ซื้อ ลงชื่อ.....ผู้ขาย

นิติพิทักษ์การบุคคลชำนาญการ

- แบบรายละเอียดท่อสูบน้ำพร้อมเทอร์ลเลอร์ลากจูง
- โรงงานผลิตและประกอบท่อสูบน้ำพร้อมเทอร์ลเลอร์ลากจูง



ลงชื่อ *[Signature]* ผู้ขอ ลงชื่อ *[Signature]* ผู้ขาย

 *[Signature]* บริษัท วิศวกรรมเครื่องกลและเครื่องกลไฮดรอลิกและเครื่องกลไฟฟ้า
SAHA TEAM ENGINEERING CO., LTD. ปรึกษา..... น.
..... ประสานกรรมการ
..... กรรมการ
..... กรรมการ
..... กรรมการ
ลงชื่อ *[Signature]* กรรมการ
ลงชื่อ *[Signature]* กรรมการ *Usoo*
(นางสาวนนุช เสลาหอม)
นักทรัพยากรบุคคลชำนาญการ
17/07 2563

ใบเสนอราคาซื้อด้วยวิธีประกวดราคาอิเล็กทรอนิกส์ (e-bidding)

เรียน หัวหน้าหน่วยงานของรัฐ

๑. ข้าพเจ้า บริษัท สหทีม เอ็นจิเนียริง จำกัด ตำบล บึงคำพร้อยอำเภอ ลำลูกกาจังหวัด ปทุมธานี โทรศัพท์ ๐๘๒๓๖๙๔๐๓๖ โดย นายสหชาติ วาสนารุงโรจน์ ผู้ลงนามข้างท้ายนี้ ได้พิจารณาเงื่อนไขต่าง ๆ ในเอกสารซื้อด้วยวิธีประกวดราคาอิเล็กทรอนิกส์ และเอกสารเพิ่มเติม (ถ้ามี) เลขที่ ๕๘/๒๕๖๖ โดยตลอดและยอมรับข้อกำหนดและเงื่อนไขนั้นแล้ว รวมทั้งรับรองว่าข้าพเจ้าเป็นผู้มีคุณสมบัติครบถ้วนตามที่กำหนดและไม่เป็นผู้ที่จ้างงานของหน่วยงานของรัฐ

๒. ข้าพเจ้าขอเสนอรายการพัสดุ รวมทั้งบริการ ซึ่งกำหนดไว้ในเอกสารซื้อด้วยวิธีประกวดราคาอิเล็กทรอนิกส์ ดังต่อไปนี้

ลำดับที่	รายการ	ราคาต่อหน่วย	จำนวน	รวมเป็นเงิน (บาท)	กำหนดส่งมอบ
๑	ทอสเตนเลส ขนาด ๑๒ นิ้ว พร้อมชุดแหวนลากจูง จำนวน ๓ ชุด	-	๓ ชุด	๑,๐๐๐,๐๐๐.๐๐	๖๐
รวมเป็นเงินทั้งสิ้น				๑,๐๐๐,๐๐๐.๐๐	

(หนึ่งล้านบาทถ้วน) ซึ่งเป็นราคาที่รวมภาษีมูลค่าเพิ่มรวมทั้งภาษีอากรอื่น และค่าใช้จ่ายที่ส่งมอบแล้ว

๓. ข้าพเจ้าจะยื่นคำเสนอราคานี้เป็นระยะเวลา ๑๒๐ วัน ตั้งแต่วันยื่นข้อเสนอ และ เทศบาล อาจรับคำเสนอนี้ ณ เวลาใดก็ได้ก่อนที่จะครบกำหนดระยะเวลาดังกล่าว หรือระยะเวลาที่ได้ยึดออกไปตามเหตุผลอันสมควรที่ เทศบาล ร้องขอ

๔. ข้าพเจ้ารับรองว่าจะส่งมอบงานซื้อตามเงื่อนไขที่เอกสารประกวดราคาอิเล็กทรอนิกส์กำหนดไว้



๕. ในกรณีที่ข้าพเจ้าได้รับการพิจารณาให้เป็นผู้ชนะการประกวดราคาอิเล็กทรอนิกส์ ข้าพเจ้ารับรองที่จะ

๕.๑ ทำสัญญาตามแบบสัญญาซื้อขายแนบท้ายเอกสารซื้อด้วยวิธีประกวดราคาอิเล็กทรอนิกส์ หรือตามที่สำนักอัยการสูงสุดได้แก้ไขเพิ่มเติมแล้ว กับ เทศบาล ภายใน ๗ วัน นับถัดจากวันที่ได้รับหนังสือให้ไปทำสัญญา

๕.๒ มอบหลักประกันการปฏิบัติตามสัญญา ตามที่ระบุไว้ในข้อ ๗ ของเอกสารซื้อด้วยวิธีประกวดราคาอิเล็กทรอนิกส์ ให้แก่ เทศบาล ขณะที่ได้ลงนามในสัญญาเป็นสัญญาพร้อมค่าประกันสัญญาที่ระบุไว้ในใบเสนอราคา เพื่อให้เป็นหลักประกันการปฏิบัติตามสัญญาโดยถูกต้องและครบถ้วน

หากข้าพเจ้าไม่ปฏิบัติตามที่ระบุไว้ตามข้อ ๕.๑ และ/หรือข้อ ๕.๒ ดังกล่าวยกเว้นผู้ซื้อต้องข้าพเจ้ายอมให้ เทศบาล รับผิดชอบการดำเนินการฟ้องร้องคดีอาญาหรือคดีแพ่งจากผู้ซื้อและผู้ขาย

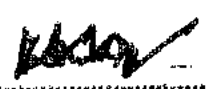
SAHA TEAM ENGINEERING CO., LTD. (นางสาวณงนุช เสลาหอม) (ผู้ลงนาม)

ลงชื่อ  ผู้ซื้อ ลงชื่อ  ผู้ขาย

นางสาวณงนุช เสลาหอม (นางสาวณงนุช เสลาหอม) (ผู้ลงนาม)

1/2

๓๓๓ ๖๓๓๓

ค่าเสียหายใด ๆ ที่อาจมีแก่ เทศบาล และ เทศบาล มีสิทธิจะให้ผู้อื่นข้อเสนอรายอื่นเป็นผู้ชนะการประกวดราคา
อิเล็กทรอนิกส์ได้หรือเทศบาล อาจดำเนินการจัดซื้อการประกวดราคาอิเล็กทรอนิกส์ใหม่ก็ได้

๖. ข้าพเจ้ายอมรับว่า เทศบาล ไม่มีความผูกพันที่จะรับคำเสนอนี้ หรือใบเสนอราคาใด ๆ รวมทั้งไม่
ต้องรับผิดชอบในค่าใช้จ่ายใด ๆ อันอาจเกิดขึ้นในการที่ข้าพเจ้าได้เข้ายื่นข้อเสนอครั้งนี้

๗. บรรดาหลักฐานประกอบการพิจารณา เช่น ตัวอย่าง (sample) แคตตาล็อก รายละเอียด
คุณลักษณะเฉพาะ (Specifications) พร้อมใบเสนอราคา ซึ่งข้าพเจ้าได้ลงไว้ในระบบการจัดซื้อจัดจ้างภาครัฐด้วย
อิเล็กทรอนิกส์ ข้าพเจ้ายินยอมมอบให้ เทศบาล ไว้เป็นเอกสารและทรัพย์สินของ เทศบาล

สำหรับตัวอย่างที่เหลือหรือไม่ใช้แล้ว ซึ่ง เทศบาล ส่งคืนให้ ข้าพเจ้าจะไม่เรียกร้องค่าเสียหายใด ๆ
ที่เกิดขึ้นกับตัวอย่างนั้น

๘. เพื่อเป็นหลักประกันในการปฏิบัติโดยถูกต้อง ตามที่ได้ทำความเข้าใจและตามความผูกพันแห่ง
คำเสนอนี้ ข้าพเจ้าขอมอบ เพื่อเป็นหลักประกันการเสนอราคาเป็นเงินจำนวน บาท มาพร้อมนี้

๙. ข้าพเจ้าได้ตรวจทานตัวเลขและตรวจสอบเอกสารต่าง ๆ ที่ได้ยื่นพร้อมใบเสนอราคานี้โดย
ละเอียดแล้ว และเข้าใจดีว่า เทศบาล ไม่ต้องรับผิดชอบต่อใด ๆ ในความผิดพลาดหรือตกหล่น

๑๐. ใบเสนอราคานี้ได้ยื่นเสนอโดยบริษัทหรือบุคคลใดบุคคลหนึ่ง หรือหลายบุคคล หรือกับหน่วยงาน บริษัทใด ๆ ที่ได้ยื่นข้อเสนอใน
คราวเดียวกัน

เสนอมา ณ วันที่ ๑๕ กันยายน พ.ศ. ๒๕๖๖ เวลา ๐๙:๓๒:๓๒ น.

(นายสหชาติ วาสนารุ่งโรจน์)

ผู้มีอำนาจลงนาม หรือ ผู้รับมอบอำนาจ

เลขที่โครงการ ๖๖๐๘๙๓๗๔๕๕๖

ใบเสนอราคาเลขที่ ๖๖๐๙๑๖๐๐๒๑๙๕๖

รหัสอ้างอิง OTP hNVM

เลขประจำตัวผู้เสียภาษี ๐๑๐๕๕๕๕๑๔๘๑๑๘



ลงชื่อ K. Sana ผู้ซื้อ ลงชื่อ [Signature] ผู้ขาย

คณะกรรมการหรือตัวแทนคณะกรรมการประกวดราคาอิเล็กทรอนิกส์

วันที่..... เดือน..... ปี.....

ลงชื่อ..... ประธานกรรมการ

ลงชื่อ..... กรรมการ **สำเนาถูกต้อง**

ลงชื่อ..... กรรมการ

ลงชื่อ..... กรรมการ

ลงชื่อ..... กรรมการ (นางสาวนงนุช เสลาหอม)

บันทึกชี้แจงบุคคลสำนายการ
2/2

๗๗๖ ๖๓๓๗



บันทึกข้อความ

ส่วนราชการ คณะกรรมการพิจารณาผลการประกวดราคาอิเล็กทรอนิกส์(e-bidding)

ที่ นฐ ๕๒๐๐๔/ ๑๕๙๕ วันที่ ๕ ต.ค. ๒๕๖๕

เรื่อง รายงานผลการพิจารณาการเสนอราคาและยื่นข้อเสนองานจัดซื้อท่อสแตนเลส ขนาด ๑๒ นิ้ว พร้อมชุดแท่นลากจูง จำนวน ๓ ชุด ด้วยวิธีประกวดราคาอิเล็กทรอนิกส์ (e-bidding)

เรียน นายกเทศมนตรีนครนครปฐม

ตามคำสั่งเทศบาลนครนครปฐม ที่ ๔๙๗/๒๕๖๖ ลงวันที่ ๙ มีนาคม ๒๕๖๖ เรื่อง แต่งตั้งคณะกรรมการจัดซื้อท่อสแตนเลส ขนาด ๑๒ นิ้ว พร้อมชุดแท่นลากจูง จำนวน ๓ ชุด โดยวิธีประกวดราคาอิเล็กทรอนิกส์ (e-bidding) เพื่อดำเนินการจัดซื้อท่อสแตนเลส ขนาด ๑๒ นิ้ว พร้อมชุดแท่นลากจูง จำนวน ๓ ชุด ด้วยวิธีประกวดราคาอิเล็กทรอนิกส์ (e-bidding) และตามประกาศเทศบาลนครนครปฐม เรื่อง ประกวดราคาซื้อท่อสแตนเลส ขนาด ๑๒ นิ้ว พร้อมชุดแท่นลากจูง จำนวน ๓ ชุด ด้วยวิธีประกวดราคาอิเล็กทรอนิกส์ (e-bidding) ลงวันที่ ๗ กันยายน ๒๕๖๖ ตั้งนั้น คณะกรรมการพิจารณาผลการประกวดราคาอิเล็กทรอนิกส์ จึงอาศัยอำนาจตามระเบียบกระทรวงการคลังว่าด้วยการจัดซื้อจัดจ้างและการบริหารพัสดุภาครัฐ พ.ศ. ๒๕๖๐ ข้อ ๕๕ (๔) จัดทำรายงานผลการพิจารณาและความเห็นพร้อมด้วยเอกสารที่ได้รับไว้ทั้งหมดเสนอหัวหน้าหน่วยงานของรัฐผ่านหัวหน้าเจ้าหน้าที่เพื่อพิจารณาให้ความเห็นชอบรายการอย่างน้อยประกอบด้วย

(ก) รายการพัสดุที่จะซื้อหรือจ้าง

- ค่าจัดซื้อท่อสแตนเลส ขนาด ๑๒ นิ้ว พร้อมชุดแท่นลากจูง จำนวน ๓ ชุด เพื่อจ่ายเป็นค่าจัดซื้อท่อสแตนเลส ขนาด ๑๒ นิ้ว ความยาวประมาณ ๑๐ เมตร หนา ๓ มิลลิเมตร พร้อมชุดแท่นลากจูง จำนวน ๓ ชุด รายละเอียดตามขอบเขตงาน (TOR) จำนวน ๓ แผ่น งบประมาณตั้งไว้ ๑,๐๕๙,๐๐๐ บาท (หนึ่งล้านห้าหมื่นเก้าพันบาทถ้วน) ราคาตกลงกำหนดไว้ ๑,๐๕๙,๓๐๐ บาท (หนึ่งล้านห้าหมื่นเก้าพันสามร้อยบาทถ้วน) กำหนดส่งมอบภายใน ๖๐ วัน

(ข) รายชื่อผู้ยื่นข้อเสนอ ราคาที่เสนอ และข้อเสนอของผู้ยื่นข้อเสนอทุกราย

ที่	รายชื่อผู้เสนอราคา	สถานะตามกฎหมายกระทรวงฯ			ราคาที่เสนอ (บาท)	ข้อเสนอ
		SMEs	MIT	Eco		
๑	ห้างหุ้นส่วนจำกัด ปาย เทคโนโลยี	✓	-	-	๑,๐๕๐,๐๐๐.๐๐	กำหนดส่งมอบภายใน ๖๐ วัน
๒	บริษัท สหทีม เอ็นจิเนียริง จำกัด	✓	-	-	๑,๐๐๐,๐๐๐.๐๐	กำหนดส่งมอบภายใน ๖๐ วัน
๓	บริษัท เอพริเมียม จำกัด	✓	-	-	๑,๐๐๙,๐๐๐.๐๐	กำหนดส่งมอบภายใน ๖๐ วัน



ลงชื่อ.....ผู้ซื้อ ลงชื่อ.....ผู้ขาย

สำเนาถูกต้อง

(นางสาววนนุช เสงสารหอม)
นักทรัพยากรบุคคลชำนาญการ

ทศ สหทีม

(ค) รายชื่อผู้ยื่นข้อเสนอที่ผ่านการคัดเลือกกว่าไม่เป็นผู้มีผลประโยชน์ร่วมกัน

ลำดับที่	รายชื่อผู้ที่เสนอราคา	รายชื่อผู้มีอำนาจควบคุม	รายชื่อผู้ถือหุ้นใหญ่
๑	ห้างหุ้นส่วนจำกัด ปาย เทคโนโลยี	นายพงศธร น้อยรักษา	นายพงศธร น้อยรักษา
๒	บริษัท สหทีม เอ็นจิเนียริง จำกัด	๑. นายสหชาติ วาสนารุ่งโรจน์ ๒. นายเกียรติยศ วาสนารุ่งโรจน์ ๓. นางนภภรณ์ วาสนารุ่งโรจน์	๑. นายสหชาติ วาสนารุ่งโรจน์ ๒. นายเกียรติยศ วาสนารุ่งโรจน์ ๓. นางนภภรณ์ วาสนารุ่งโรจน์
๓	บริษัท เอฟพีเอ็ม จำกัด	นางสาวปาริฉัตร เพ็ญพิง	๑. นางสาวปาริฉัตร เพ็ญพิง ๒. นายเกียรติพร ชัมทอง ๓. นางบุญช่วย ทับทิม

(ง) หลักเกณฑ์การพิจารณาคัดเลือกข้อเสนอ

คณะกรรมการพิจารณาผลการประกวดราคาอิเล็กทรอนิกส์ จึงอาศัยอำนาจตามระเบียบกระทรวงการคลังว่าด้วยการจัดซื้อจัดจ้างและการบริหารพัสดุภาครัฐ พ.ศ. ๒๕๖๐ ข้อ ๕๕ (๑) (๒) (๓) (๔) , กฎกระทรวงกำหนดพัสดุและวิธีการจัดซื้อจัดจ้างพัสดุที่รัฐ ต้องการส่งเสริมหรือสนับสนุน (ฉบับที่ ๒) พ.ศ. ๒๕๖๓ ได้ตรวจสอบคุณสมบัติ และเอกสารหลักฐานตามเงื่อนไขการประกวดราคาอิเล็กทรอนิกส์ของผู้ยื่นข้อเสนอทุกราย สรุปได้ดังนี้

ผู้ยื่นข้อเสนอที่มีคุณสมบัติถูกต้อง ครบถ้วน ตามเงื่อนไขเอกสารประกวดราคาอิเล็กทรอนิกส์ทั้งสิ้น จำนวน ๓ ราย

ลำดับที่	รายชื่อผู้ยื่นข้อเสนอ	ข้อพิจารณาคัดเลือกคุณสมบัติของผู้ยื่นข้อเสนอ
๑	ห้างหุ้นส่วนจำกัด ปาย เทคโนโลยี	- เอกสารหลักฐานข้อเสนอถูกต้องครบถ้วนตามเงื่อนไขวิธีประกวดราคาอิเล็กทรอนิกส์ (e-bidding) - ยื่นราคา ๑๒๐ วัน - กำหนดส่งมอบภายใน ๖๐ วัน
๒	บริษัท สหทีม เอ็นจิเนียริง จำกัด	- เอกสารหลักฐานข้อเสนอถูกต้องครบถ้วนตามเงื่อนไขวิธีประกวดราคาอิเล็กทรอนิกส์ (e-bidding) - ยื่นราคา ๑๒๐ วัน - กำหนดส่งมอบภายใน ๖๐ วัน
๓	บริษัท เอฟพีเอ็ม จำกัด	- เอกสารหลักฐานข้อเสนอถูกต้องครบถ้วนตามเงื่อนไขวิธีประกวดราคาอิเล็กทรอนิกส์ (e-bidding) - ยื่นราคา ๑๒๐ วัน - กำหนดส่งมอบภายใน ๖๐ วัน

- การพิจารณาผลการยื่นข้อเสนอประกวดราคาอิเล็กทรอนิกส์ครั้งนี้ คณะกรรมการพิจารณาผลการประกวดราคาอิเล็กทรอนิกส์ (e-bidding) ได้พิจารณาตัดสินโดยใช้หลักเกณฑ์ราคา



สำเนาถูกต้อง

ลงชื่อ.....ผู้ซื้อ

ลงชื่อ.....ผู้ขาย

.....
(นางสาวนงนุช เสลาหอม)

นักบริหารบุคคลชำนาญการ

17/๒7 ๖๗๗๗

(จ) ผลการพิจารณา

คณะกรรมการพิจารณาผลการประกวดราคาถือปฏิบัติตามระเบียบกระทรวงการคลังว่าด้วยการจัดซื้อจัดจ้างและการบริหารพัสดุภาครัฐ พ.ศ.๒๕๖๐ ข้อ ๕๕ (๑) (๒) (๓) กฎกระทรวงกำหนดพัสดุและวิธีการจัดซื้อจัดจ้างพัสดุที่รัฐ ต้องการส่งเสริมหรือสนับสนุน (ฉบับที่ ๒) พ.ศ. ๒๕๖๓ ได้พิจารณาคุณสมบัติของผู้ยื่นข้อเสนองานซื้อท่อสแตนเลส ขนาด ๑๒ นิ้ว พร้อมชุดแท่นลากจูง จำนวน ๓ ชุด โดยใช้เกณฑ์ราคารวม ด้วยวิธีประกวดราคาอิเล็กทรอนิกส์ (e-bidding) จำนวน ๓ ราย คณะกรรมการพิจารณาผลการประกวดราคาอิเล็กทรอนิกส์ ได้พิจารณาบริษัท สหทีม เอ็นจิเนียริ่ง จำกัด เป็นผู้เสนอที่ถูกต้องและราคาต่ำสุด เสนอราคาเป็นจำนวนเงิน ๑,๐๐๐,๐๐๐.๐๐ บาท (หนึ่งล้านบาทถ้วน) รวมภาษีมูลค่าเพิ่มแล้ว กำหนดส่งมอบภายใน ๖๐ วัน ซึ่งเป็นราคาที่ต่ำกว่างบประมาณ และเป็นราคาที่ต่ำกว่าราคากลางที่กำหนดไว้ (งบประมาณตั้งไว้ ๑,๐๕๔,๐๐๐ บาท และราคากลางกำหนดไว้ ๑,๐๕๔,๓๐๐ บาท) ประกอบกับการยื่นข้อเสนอถูกต้อง ครบถ้วน

คณะกรรมการพิจารณาผลการประกวดราคา ได้ทำการต่อรองราคาเป็นที่เรียบร้อยแล้ว โดยบริษัท สหทีม เอ็นจิเนียริ่ง จำกัด ขอยืนยันราคาเดิม ๑,๐๐๐,๐๐๐.๐๐ บาท (หนึ่งล้านบาทถ้วน) คณะกรรมการฯ จึงมีมติเป็นเอกฉันท์เห็นควรจัดซื้อกับบริษัท สหทีม เอ็นจิเนียริ่ง จำกัด ในการดำเนินการเป็นผู้ขายท่อสแตนเลส ขนาด ๑๒ นิ้ว พร้อมชุดแท่นลากจูง จำนวน ๓ ชุด ในวงเงิน ๑,๐๐๐,๐๐๐.๐๐ บาท (หนึ่งล้านบาทถ้วน) รวมภาษีมูลค่าเพิ่มแล้ว กำหนดส่งมอบภายใน ๖๐ วัน

จึงเรียนมาเพื่อโปรดพิจารณา

(นายดำรงศักดิ์ เหลืองเรืองจรัส)

ประธานกรรมการพิจารณาผลการประกวดราคาอิเล็กทรอนิกส์

(นางสาวชนิษฐา ศรีสุข)

กรรมการพิจารณาผลการประกวดราคาอิเล็กทรอนิกส์

(นายกฤษณพงศ์ เจาทานนท์)

กรรมการพิจารณาผลการประกวดราคาอิเล็กทรอนิกส์

(นายเกล้า นพแก้ว)

กรรมการพิจารณาผลการประกวดราคาอิเล็กทรอนิกส์

(นางสาวพัชราภา โปสิธิพิเชษฐ์)

กรรมการพิจารณาผลการประกวดราคาอิเล็กทรอนิกส์



ลงชื่อ.....ผู้ซื้อ ลงชื่อ.....ผู้ขาย

สำเนาถูกต้อง

(นางสาวนงนุช เสลาหอม)
นักทรัพยากรบุคคลชำนาญการ

ทพจ สัททิ



ใบเสร็จรับเงิน
(สำเนา)

เทศบาลนครนครปฐม

เลขที่ RCPT-00301/67

วันที่ 3 พฤศจิกายน 2566

ได้รับเงินจาก บริษัท สหสัมพันธ์ เอ็นจิเนียริ่ง จำกัด

ลำดับ	รายการ	รหัสบัญชี	จำนวนเงิน (บาท)	หมายเหตุ
1	หลักประกันสัญญา โครงการก่อสร้างถนนขนาด 12 นิ้ว พร้อมขุดแทนลากจูง เป็นเงินสด	2112010101.001	50,000.00	สัญญาเลขที่ CNTR-00061/67
รวมเงิน			50,000.00	

ตัวอักษร (ห้าหมื่นบาทถ้วน)

ไว้เป็นการถูกต้องแล้ว

ลงชื่อ

(นายเดชาต ปิ่นปิ่น)

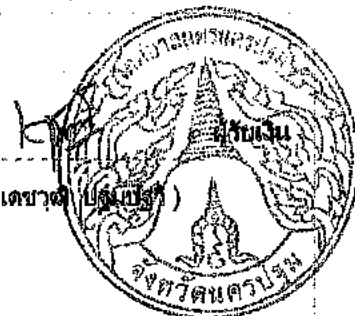

สำเนาถูกต้อง

[Signature]

(นางสาวณงนุช เสลาหอม)

นักทรัพยากรบุคคลชำนาญการ

สำเนาถูกต้อง

[Signature]

(นางสาวณงนุช เสลาหอม)

นักทรัพยากรบุคคลชำนาญการ